

SVENSKA

Enheten får drivas av **12 V likströmsystem med NEGATIV jordning**. Om ditt fordon inte har ett sådant system behöver du en spänningsomvandlare. Du kan skaffa en sådan hos återförsäljaren för JVC BILRADIO/CD-SPELARE.

DANSK

Denne enhed er designet til at køre på **12 V DC, med NEGATIV jord**. Hvis dit køretøj ikke har dette system, vil det være nødvendigt med en omformer, som kan købes hos forhandlerne af JVC IN-CAR ENTERTAINMENT.

SUOMI

Tämä laite on suunniteltu toimimaan **12 V tasavirralla ja NEGATIIVISESTI maadoitetuissa sähköjärjestelmissä**. Jos ajoneuvossa ei ole tätä järjestelmää, tarvitset jänniteinverterin, jonka voit ostaa JVC IN-CAR ENTERTAINMENT-jälleenmyyjiltä.

ΕΛΛΗΝΙΚΑ

Η συσκευή αυτή είναι σχεδιασμένη να λειτουργεί σε ηλεκτρικά συστήματα οχημάτων στα **12 V DC, με ΑΡΝΗΤΙΚΗ γείωση**. Εάν το όχημά σας δεν ανήκει στην κατηγορία αυτή, θα χρειαστείτε ένα μετατροπέα τάσης, τον οποίο μπορείτε να προμηθευτείτε από τους αντιπροσώπους συστημάτων ψυχαγωγίας οχημάτων της JVC.

Detaljlistor för installation och anslutning

Följande delar levereras med enheten. Placera dem på rätt sätt, efter att ha kontrollerat att alla finns med.

A / B
Hård kåpa/Kontrollpanelen
Æske/Kontrolpanel
Säilytyskotelo/Ohjauspaneeli
Προστατευτική άκαμπτη θήκη/
Πρόσοψη

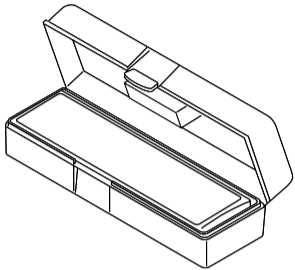

C
Hylsa
Monteringshus
Kehys
Βάση

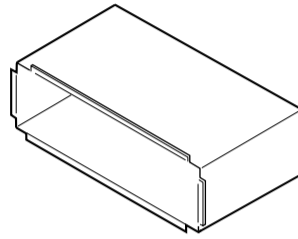

D
Kantplåt
Panelholder
Etulevy
Διακοσμητικό πλαίσιο

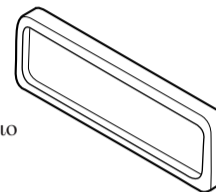

E
Nätsladd
Netledning
Virtajohto
Δέσμη καλωδίων
ρεύματος

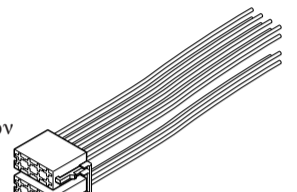

F
Bricka (ø5)
Spændeskive (ø5)
Aluslevy (ø5)
Ροδέλα (ø5)



G
Låsmutter (M5)
Kontramøtrik (M5)
Lukituspultti (M5)
Ασφαλιστικό παξιμάδι (M5)



H
Monteringsbult (M5 x 20 mm)
Monteringsbolt (M5 x 20 mm)
Kiinnitysruuvi (M5 x 20 mm)
Βίδα στερέωσης (M5 x 20 mm)

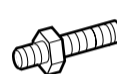

I
Gummibuffert
Gummimanchet
Kumipäällyste
Ελαστικό παρέμβυσμα



J
Handtag
Greb
Kahvat
Κλειδιά

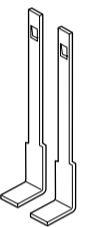

Oversigt over dele til installation og tilslutning

De følgende dele leveres med denne enhed. Efter at have tjekket dem, placeres de korrekt.

Asennuksen ja kytkentöjen osaluettelo

Laitteen mukana toimitetaan seuraavat osat. Aseta osat oikein tarkistettuasi ne.

Κατάλογος εξαρτημάτων για την εγκατάσταση και τις συνδέσεις

Η συσκευή αυτή συνοδεύεται από τα εξαρτήματα που αναφέρονται κατωτέρω. Αφού τα ελέγξετε, τοποθετήστε τα σωστά.

INSTALLATION (MONTERING I INSTRUMENTBRÄDA)

Illustrationen nedan visar en normal installation. Har du frågor, eller behöver information om installationssatser, ska du kontakta återförsäljaren för JVC BILRADIO/CD-SPELARE eller ett företag som säljer satser.

- Om du är osäker på hur du ska installera enheten på korrekt sätt ska du låta en kvalificerad tekniker utföra installationen.

INSTALLATION (MONTERING I INSTRUMENTBRÆT)

Billedet nedenfor viser en typisk montering. Hvis du har spørgsmål eller behøver information vedrørende installationssættene, bedes du henvende dig til din JVC IN-CAR ENTERTAINMENT-forhandler eller et andet firma, der leverer sættene.

- Hvis du ikke er sikker på, hvordan enheden skal installeres korrekt, så få den installeret af en kvalificeret tekniker.

ASENNUS (KOJELAUTA-ASENNUS)

Seuraavassa kuvassa esitetään tyypillinen asennus. Jos sinulla on kysymyksiä asennussarjasta tai tarvitset siihen liittyvää tietoa, ota yhteys JVC IN-CAR ENTERTAINMENT-jälleenmyyjäsi tai asennussarjoja myyvään liikkeeseen.

- Jos et ole varma laitteen oikeasta asennuksesta, anna pätevän teknikon asentaa laite.

ΕΓΚΑΤΑΣΤΑΣΗ (ΤΟΠΟΘΕΤΗΣΗ ΣΤΟ ΤΑΜΠΛΩ)

Η εικόνα που ακολουθεί απεικονίζει μια τυπική εγκατάσταση. Για οποιαδήποτε απορία σας ή για περισσότερες πληροφορίες σχετικά με Kit εγκατάστασης, απευθυνθείτε στον αντιπρόσωπο συστημάτων ψυχαγωγίας οχημάτων της JVC ή σε εταιρείες που παρέχουν τέτοια Kit.

- Εάν έχετε αμφιβολίες σχετικά με τη σωστή εγκατάσταση της συσκευής αυτής, αναθέστε την εγκατάστασή της σε κατάλληλα εκπαιδευμένο τεχνικό.

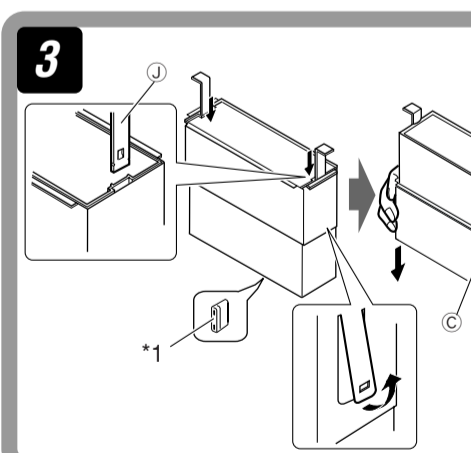
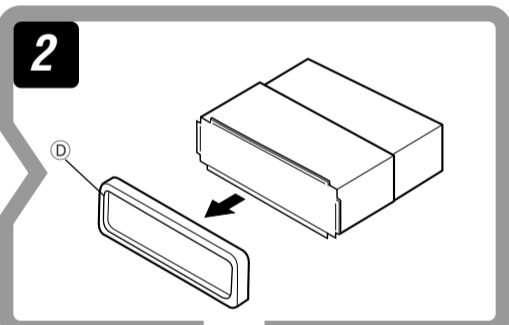
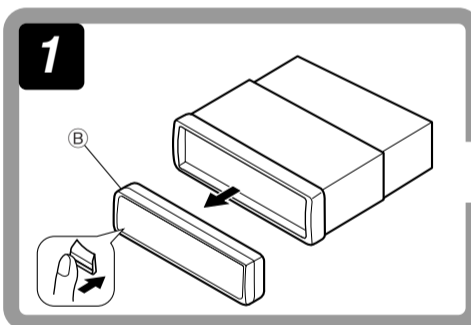

*1 Var försiktig så att du inte skadar säkringen på baksidan när du ställer enheten på högkant.
*1 Pas på ikke at skade sikringen på bagsiden, når du stiller enheden op.
*1 Kun pidät laitetta pystysuorassa, varo vahingoittamasta takana olevaa sulaketta.
*1 Όταν τοποθετείτε τη συσκευή σε όρθια θέση, προσέχετε να μην προκαλέσετε ζημιά στην ασφάλεια που βρίσκεται στο πίσω μέρος της συσκευής.

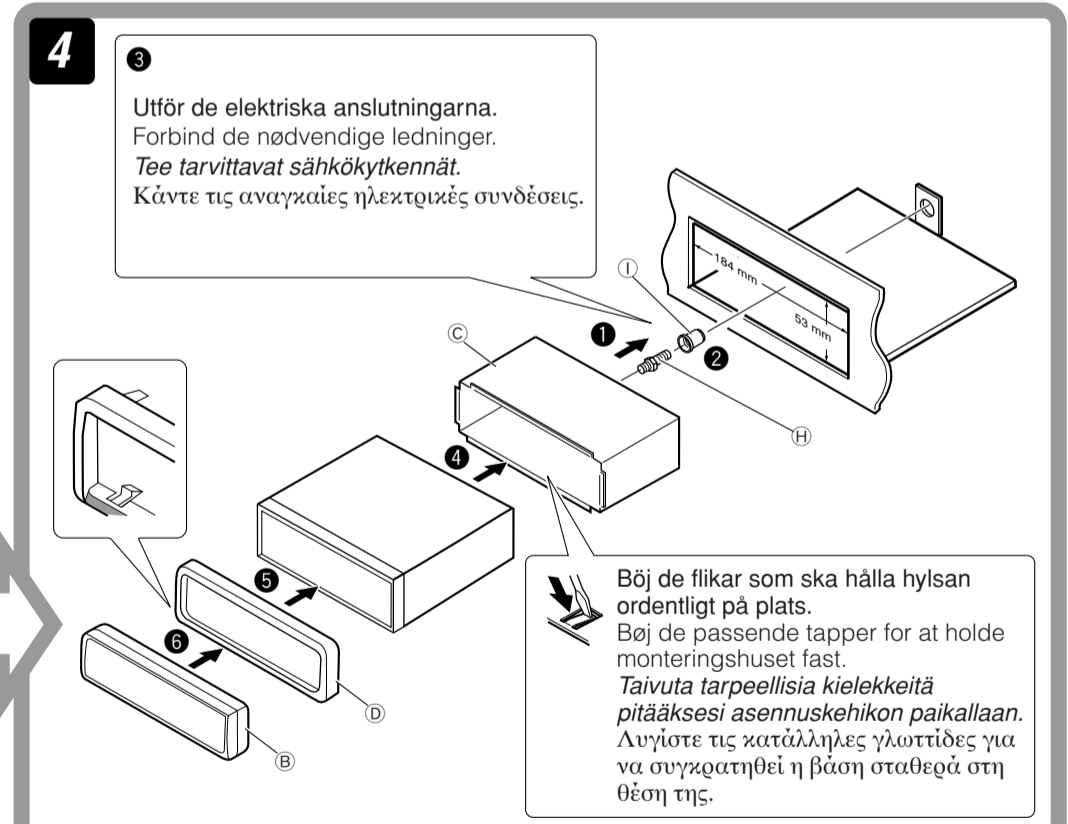

Ta bort enheten

Lossa den bakre delen innan enheten tas bort.

Udtagning af hele enheden

Før enheden tages ud, løsnes den bageste sektion.

Laitteen poistaminen

Vapauta takaosa ennen laitteen poistamista.

Αφαίρεση της συσκευής

Προτού αφαιρέσετε τη συσκευή, απασφαλίστε το πίσω μέρος.

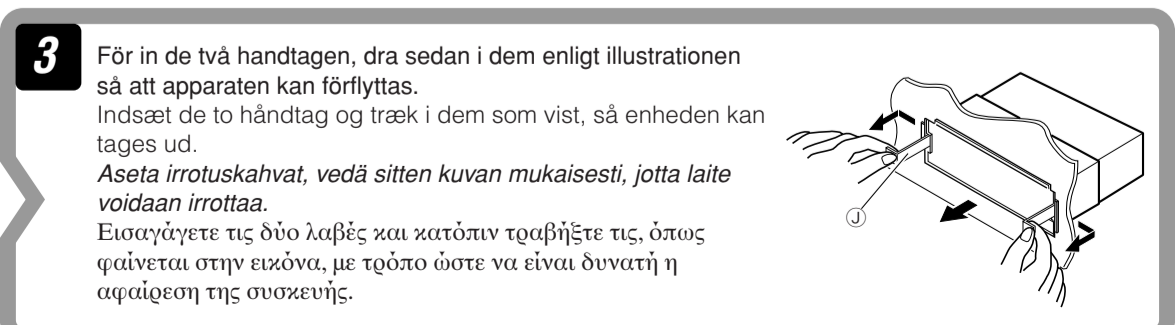
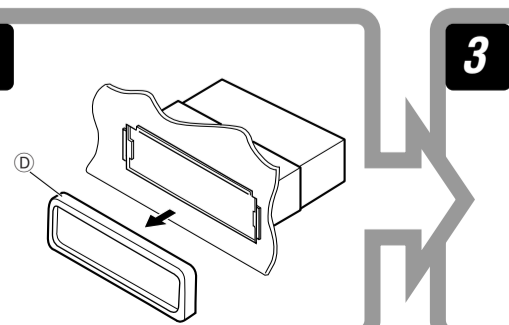
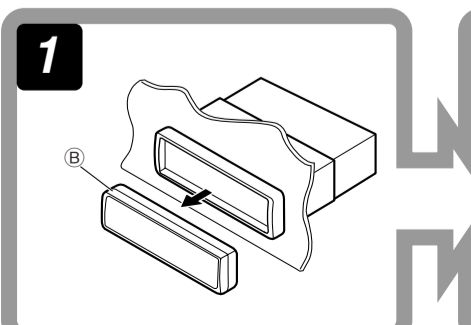

3 För in de två handtagen, dra sedan i dem enligt illustrationen så att apparaten kan förflyttas. Indsæt de to håndtag og træk i dem som vist, så enheden kan tages ud.
Aseta irrotuskahvat, vedä sitten kuvan mukaisesti, jotta laite voidaan irrottaa.
Εισαγάγετε τις δύο λαβές και κατόπιν τραβήξτε τις, όπως φαίνεται στην εικόνα, με τρόπο ώστε να είναι δυνατή η αφαίρεση της συσκευής.

Vid användning av det valfria stödet / Når det ekstra beslag anvendes / Valinnaisen tuen käyttäminen / Όταν χρησιμοποιείτε το προαιρετικό στήριγμα

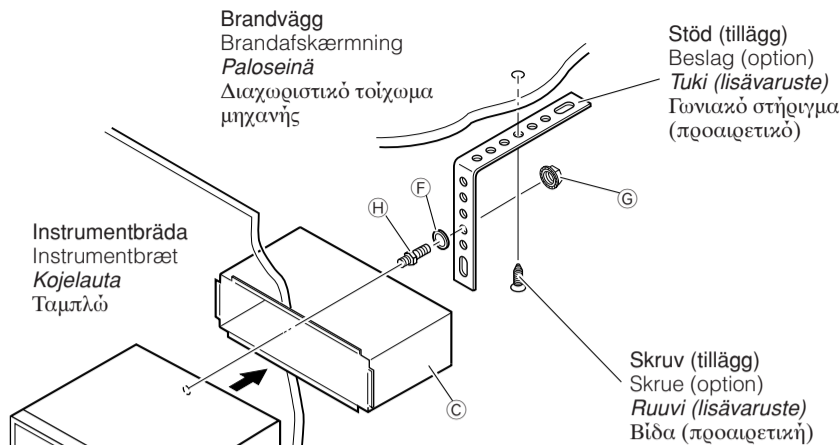

Installera enheten i en vinkel som är mindre än 30°.
 Installer enheden i en vinkel på mindre end 30 grader.
 Asenna laite alle 30 asteen kulmaan.
 Τοποθετήστε τη μονάδα υπό γωνία μικρότερη των 30°.

Vid installation av enheten utan att använda hylsan / Når enheden installeres uden brug af monteringshuset / Laitteen asentaminen ilman kehikkoo / Όταν τοποθετείτε τη συσκευή χωρίς χρήση της βάσης

I en Toyota ska man exempelvis först ta bort bilradion, och sedan installera enheten på dess plats.
 I en Toyota skal man f.eks. først fjerne bilradioen og installere enheden på dens plads.

Esimerkiksi asennettaessa Toyotaan poista ensin autoradio ja asenna laite paikalleen.

Στα οχήματα της Toyota, για παράδειγμα, πρώτα πρέπει να αφαιρέσετε το ραδιόφωνο και κατόπιν να τοποθετήσετε τη συσκευή στη θέση του.

- Skravar med platt huvud (M5 x 8 mm)*
- Skruer med flade hoveder (M5 x 8 mm)*
- Tylppäkantaiset ruuvit (M5 x 8 mm)*
- Πλακέ βίδες (M5 x 8 mm)*

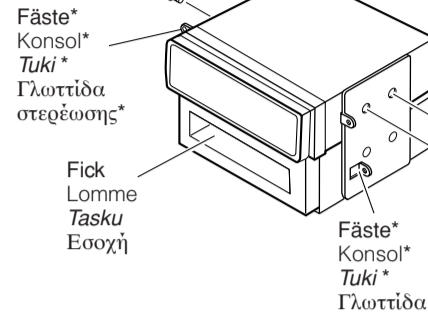

- * Levereras inte med enheten.
- * Ikke inkluderet med denne enhed.
- * Ei toimiteta tämän laitteen mukana.
- * Δε συμπεριλαμβάνονται στη συσκευασία της συσκευής αυτής.

- Anm. :** De 8 mm långa skruvarna måste användas när enheten installeras på monteringsfästet. Om längre skruvar används kan enheten skadas.
- Bemærk :** Hvis apparatet installeres i konsollen, skal man sikre sig, at man bruger 8 mm lange skruer. Hvis der bruges længere skruer, kan man beskadige enheden.
- Huom! :** Jos asennat laitteen asennuskehikkoon, käytä korkeintaan 8 mm:n pituisia ruuveja. Tätä pidemmät ruuvit voivat vahingoittaa laitetta.
- Σημείωση :** Όταν τοποθετείτε τη συσκευή στο στήριγμα στερέωσης, βεβαιωθείτε ότι θα χρησιμοποιήσετε τις βίδες μήκους 8 mm. Εάν χρησιμοποιήσετε μακρύτερες βίδες, ενδέχεται να προκαλέσετε ζημιά στη συσκευή.

ELANSLUTNINGAR

För att eliminera risken för kortslutningar rekommenderar vi dig att koppla loss batteriets negativa anslutning och utföra alla elektriska anslutningar innan enheten installeras.

- **Kontrollera att du jordar denna apparat till bilens chassi igen efter monteringen.**

Anm.:

- Byt ut säkringen mot en med specificerad kapacitet. Kontakta återförsäljaren för JVC BILRADIO/CD-SPELARE om säkringen går ofta.
- Det rekommenderas att du ansluter en maxeffekt på mer än 50 W till högtalarna (både bak- och främre högtalare, med en impedans på 4 Ω – 8 Ω). Om maxeffekten är mindre än 50 W, ändra till "AMP GAIN" för att förhindra att högtalarna tar skada (se sidan 25 i BRUKSANVISNINGEN).
- Tejpa över de ledare som INTE ANVÄNDS med isoleringstejp för att eliminera risken för kortslutning.
- Kyldonet blir mycket varmt efter användning. Var försiktig så att du inte kommer åt det när du tar ut enheten.

ELEKTRISKE TILSLUTNINGER

For at undgå kortslutninger anbefaler vi, at du tager kablet af batteriets negative pol og foretager alle elektriske tilslutninger, inden enheden installeres.

- **Husk at jordforbinde denne enhed med bilens karrosseri igen efter installeringen.**

Bemærkninger:

- Udskift sikringen med én af den specificerede type. Hvis sikringen går jævnligt, bør du rådspørge dig hos din JVC IN-CAR ENTERTAINMENT-forhandler.
- Det anbefales at tilslutte højtalere med maksimaleffekt på mere end 50 W (både bag i og foran, med en impedans på 4 Ω til 8 Ω). Hvis maksimaleffekten er mindre end 50 W, ændres "AMP GAIN" for at undgå at højtalerne blive beskadiget (se side 25 i INSTRUKTIONSBOG).
- For at undgå kortslutning dækkes enderne af UBRUGTE ledninger med isolationstape.
- Kølepladen bliver meget varm efter brug. Pas på ikke at røre den, når enheden tages ud.

SÄHKÖKYTKENNÄT

Irrota akun negatiivinen pää ja suorita kaikki sähkökytkennät ennen laitteen asentamista, jotta vältät oikosulut.

- **Varmista, että laite on maadoitettu auton runkoon uudelleen asennuksen jälkeen.**

Huom!

- Korvaa sulake määritetyn kokoisella. Jos sulake palaa usein, ota yhteys JVC IN-CAR ENTERTAINMENT-jälleenmyyjäsi.
- On suositeltavaa yhdistää laite kaiuttimiin, joiden enimmäisteho on yli 50 W (sekä etu- että takakaiuttimet, impedanssi 4 Ω – 8 Ω). Valitse "AMP GAIN" enimmäistehon ollessa alle 50 W. Muussa tapauksessa kaiuttimet voivat vahingoittua. (Lisätietoja on KÄYTTÖOHJE sivulla 25).
- Peitä KÄYTTÄMÄTTÖMIEN johtojen päät eristävällä teipillä, jotta vältät oikosulut.
- Jäähdytyslevystä tulee erittäin kuuma käytössä. Älä koske siihen poistaessasi laitetta.

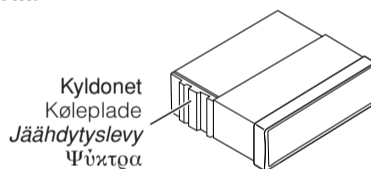

ΗΛΕΚΤΡΙΚΕΣ ΣΥΝΔΕΣΕΙΣ

Για την αποτροπή τυχόν βραχυκυκλωμάτων, συνιστούμε να αποσυνδέετε τον αρνητικό πόλο της μπαταρίας και να κάνετε όλες τις ηλεκτρικές συνδέσεις πριν από την εγκατάσταση της συσκευής.

- **Βεβαιωθείτε ότι θα γειώσετε τη συσκευή αυτή στο αμάξωμα του οχήματος ξανά μετά την εγκατάσταση.**

Σημειώσεις:

- Εάν καεί η ασφάλεια, αντικαταστήστε την με καινούργια των ίδιων ονομαστικών χαρακτηριστικών. Εάν η ασφάλεια καίγεται συχνά, συμβουλευθείτε τον αντιπρόσωπο συστημάτων ψυχαγωγίας οχημάτων της JVC.
- Συνιστάται να συνδέετε ηχεία μέγιστης ισχύος πάνω από 50 W (τόσο πίσω όσο και μπροστά, με σύνθετη αντίσταση 4 Ω έως 8 Ω). Εάν η μέγιστη ισχύς των ηχείων είναι μικρότερη από 50 W, αλλάξτε τη ρύθμιση "AMP GAIN" (Απολαβή ενισχυτή) για να αποτρέψετε ενδεχόμενη καταστροφή τους (βλ. σελίδα 25 στις ΟΔΗΓΙΕΣ).
- Για να αποτρέψετε τυχόν βραχυκυκλώματα, καλύπτετε τους ακροδέκτες των καλωδίων ΠΟΥ ΔΕ ΧΡΗΣΙΜΟΠΟΙΕΙΤΕ με μονωτική ταινία.
- Η ψύκτρα ζεσταίνεται πολύ κατά τη χρήση. Προσέχετε να μην την αγγίζετε καθώς αφαιρείτε τη συσκευή.

FÖRSIKTIGHETSANVISNINGAR för ström- och högtalaranslutningar:

- Anslut INTE nätsladdens högtalarledare till bilens batteri. Gör du det kommer enheten att skadas allvarligt.
- Kontrollera högtalarledningarna i bilen INNAN nätsladdens högtalarledning ansluts till högtalarna.

ADVARSLER vedr. strømforstyrning og højttaler tilslutning:

- Forbind IKKE højttalerledningerne til strømledningen til bilens batteri, da enheden ellers vil blive alvorligt beskadiget.
- Tjek ledningsføringen til højttalerne i din bil, INDEN du tilslutter højttalerledningerne til højttalerne.

VAROITUKSIA virtalähteen ja kaiuttimien kytkennästä:

- ÄLÄ kytke virtakaapelin kaiuttimien johtoja auton akkuun. Jos teet näin, laite vahingoittuu vakavasti.
- ENNEN kuin kytket virtakaapelin kaiuttimien johdot kaiuttimiin, tarkista autosi kaiuttimien johdotus.

ΠΡΟΦΥΛΑΞΕΙΣ κατά τις συνδέσεις τροφοδοσίας ρεύματος και ηχείων:

- ΜΗ συνδέετε τα καλώδια ηχείων της συσκευής με την μπαταρία του οχήματος, διότι ενδέχεται να προκληθεί σοβαρή ζημιά στη συσκευή.
- ΠΡΟΤΟΥ συνδέσετε τα καλώδια ηχείων της συσκευής με τα ηχεία, ελέγξτε την καλωδίωση των ηχείων του οχήματος.

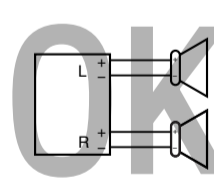
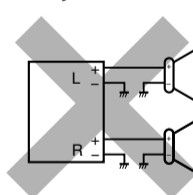
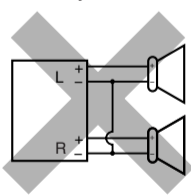

FELSÖKNING

- **Säkringen går.**
* Är de röda och svarta ledarna korrekt anslutna?
- **Strömmen kan inte slås på.**
* Är den gula ledaren ansluten?
- **Inget ljud från högtalarna.**
* Är den utgående högtalarledningen kortsluten?
- **Ljudet är förvrängt.**
* Är den utgående högtalarledningen jordad?
* Är de vänstra och högra högtalarnas "–"-uttag gemensamt jordade?
- **Brus stör ljudet.**
* Är det bakre jorduttaget anslutet till bilens chassi med kortare och tjockare kablar?
- **Enheten blir varm.**
* Är den utgående högtalarledningen jordad?
* Är de vänstra och högra högtalarnas "–"-uttag gemensamt jordade?

PROBLEMLØSNING

- **Sikringen springer.**
* Er de røde og sorte ledninger forbundet korrekt?
- **Apparatet kan ikke tændes.**
* Er den gule ledning forbundet?
- **Ingen lyd fra højttalerne.**
* Er højttalerledningen kortsluttet?
- **Lyden er forvrænget.**
* Er højttalerledningen jordforbundet?
* Er "–" enderne for L og R højttalere jordforbundne sammen?
- **Støj blandes med lyden.**
* Er de bageste jordforbindelser forbundet med bilens karrosseri med kortere eller tykkere kabler?
- **Apparatet bliver meget varmt.**
* Er højttalerledningen jordforbundet?
* Er "–" enderne for L og R højttalere jordforbundne sammen?

ONGELMIEN RATKAISEMINEN

- **Sulake palaa.**
* Onko musta ja punainen johto kytketty oikein?
- **Virta ei kytkeydy.**
* Onko keltainen johto kytketty?
- **Kaiuttimista ei tule ääntä.**
* Onko kaiuttimien lähtöjohto oikosulussa?
- **Äänessä on säröjä.**
* Onko kaiuttimien lähtöjohto maadoitettu?
- **Ovatko vasemman ja oikean kanavan "–"-päätt samassa maadoituksessa?**
- **Äänessä on häiriöitä.**
* Onko takaosan maadoitusliitin yhdistetty auton runkoon lyhyillä ja paksuilla johdoilla?
- **Laite lämpenee.**
* Onko kaiuttimien lähtöjohto maadoitettu?
* Ovatko vasemman ja oikean kanavan "–"-päätt samassa maadoituksessa?

ΑΝΤΙΜΕΤΩΠΙΣΗ ΠΡΟΒΛΗΜΑΤΩΝ

- **Η ασφάλεια καίγεται.**
* Είναι το κόκκινο και το μαύρο καλώδιο σωστά συνδεδεμένα;
- **Η συσκευή δεν τίθεται σε λειτουργία.**
* Είναι το κίτρινο καλώδιο συνδεδεμένο;
- **Δεν παράγεται ήχος στα ηχεία.**
* Μήπως το καλώδιο εξόδου προς τα ηχεία είναι βραχυκυκλωμένο;
- **Ο ήχος παράγεται με παραμόρφωση.**
* Μήπως το καλώδιο εξόδου προς τα ηχεία είναι γειωμένο;
* Μήπως οι ακροδέκτες "–" των αριστερών (L) και των δεξιών (R) ηχείων είναι γειωμένοι σε κοινό σημείο;
- **Ο θόρυβος προκαλεί παρεμβολές στους παραγόμενους ήχους.**
* Είναι ο πίσω ακροδέκτης γείωσης συνδεδεμένος με το αμάξωμα του αυτοκινήτου με κοντύτερο και παχύτερο καλώδιο;
- **Η συσκευή ζεσταίνεται πολύ.**
* Μήπως το καλώδιο εξόδου προς τα ηχεία είναι γειωμένο;
* Μήπως οι ακροδέκτες "–" των αριστερών (L) και των δεξιών (R) ηχείων είναι γειωμένοι σε κοινό σημείο;

A Vanlig anslutning / Typiske tilslutninger / Tavanomaiset kytkennät / Τυπικές συνδέσεις

Före anslutning: Kontrollera ledningsdragningen i fordonet noga. Felaktig anslutning kan skada enheten allvarligt.

Ledarna i nätsladden och i anslutningsdonet från bilkarossen kan ha olika färger.

- 1 Anslut nätkabelns färgade sladdar i den ordning som anges i illustrationen nedan.
- 2 Anslut antennsladden.
- 3 Anslut slutligen kablagen till enheten.

Anm.: Om fordonet inte har något tillbehörsuttag flyttar du säkringen från säkringsposition 1 (initialpositionen) till säkringsposition 2 och ansluter den röda ledaren (A7) till det positiva batteriuttaget (+).

- Den gula ledaren (A4) används inte i detta fall.

Før tilslutning: Tjek ledningsføringen i køretøjet omhyggeligt. Forkert tilslutning kan medføre alvorlig skade på apparatet.

Ledningerne i strømkablet og dem i forbindelsen til karrosseriet kan have forskellige farver.

- 1 Forbind de farvede ledninger i strømkablet i den orden, som er vist på billedet nedenfor.
- 2 Tilslut antenneledningen.
- 3 Til sidst tilsluttes ledningsbundet til enheden.

Bemærk: Hvis dit køretøj ikke har tilbehørsterminal flyttes sikring 1 (den første i rækken) til sikringsposition 2, og den røde ledning (A7) forbindes med den positive (+) batteriforbindelse.

- Den gule ledning (A4) bruges ikke i dette tilfælde.

Ennen kytkentää: Tarkista ajoneuvon kaapelointi huolellisesti. Väärät kytkennät saattavat vahingoittaa laitetta vakavasti. Virtajohdot ja auton kuoren liittimet voivat olla erivärisiä.

- 1 Liitä virtakaapelin värikkiset johdot kuvan osoittamalla tavalla.
- 2 Kytke antennijohdo.
- 3 Kytke lopuksi kaapeliniippu laitteeseen.

Huom! Jos ajoneuvossa ei ole lisälaittepäätettä, siirrä sulake sen alkuasennosta 1 asentoon 2 ja kytke punainen johto (A7) akun positiiviseen (+) päähän.

- Tässä tapauksessa ei käytetä keltaista johtoa (A4).

Πριν από τη σύνδεση: Ελέγξτε προσεκτικά την καλωδίωση του οχήματος. Η τυχόν εσφαλμένη σύνδεση είναι δυνατό να προκαλέσει σοβαρή ζημιά στη συσκευή. Τα καλώδια της δέσμης καλωδίων ρεύματος της συσκευής ενδέχεται να μην έχουν το ίδιο χρώμα με τα καλώδια του συνδέσμου του οχήματος.

- 1 Συνδέστε τα χρωματιστά καλώδια της δέσμης καλωδίων ρεύματος, με τη σειρά που καθορίζεται στην εικόνα ανωτέρω.
- 2 Συνδέστε το ομοαξονικό καλώδιο της κεραίας.
- 3 Τέλος, συνδέστε το βύσμα της δέσμης καλωδίων ρεύματος στη συσκευή.

Σημείωση: Εάν το όχημά σας δε διαθέτει ακροδέκτη τροφοδοσίας ρεύματος μέσω του διακόπτη της μηχανής, μετακινήστε την ασφάλεια από τη θέση 1 (αρχική θέση) στη θέση 2 και κατόπιν συνδέστε το κόκκινο καλώδιο (A7) στο θετικό (+) πόλο της μπαταρίας.

- Στην περίπτωση αυτή, το κίτρινο καλώδιο (A4) δε χρησιμοποιείται.

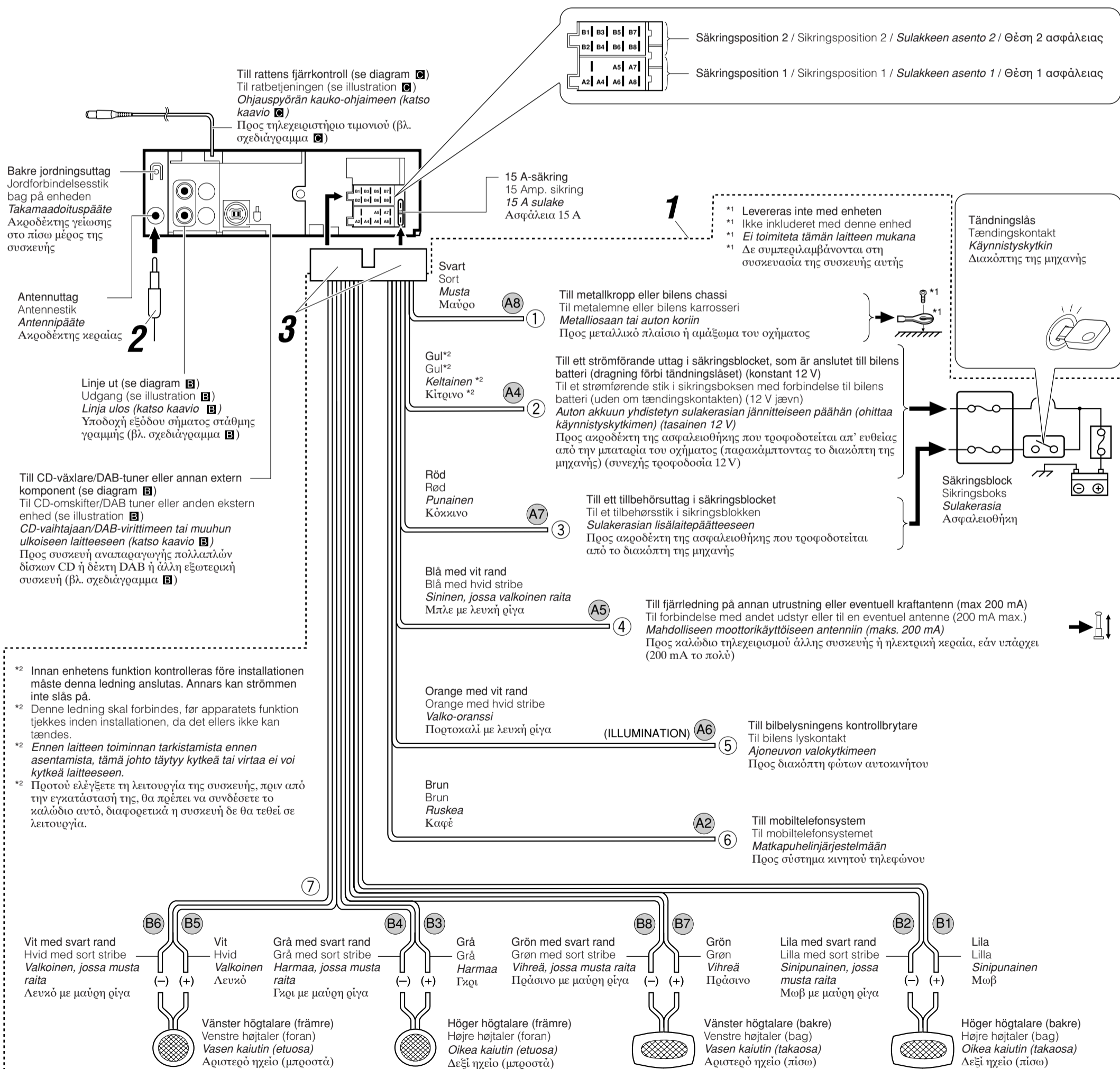

B Anslutningar med tillsats av annan utrustning / Forbindelser til andet udstyr / Muun laitteiston lisääminen / Συνδέσεις άλλων συσκευών με τη συσκευή αυτή

Förstärkaren / Forstærker / Vahvistin / Ενισχυτής

Du kan uppgradera ditt bilstereosystem genom att ansluta en förstärkare eller annan utrustning.

• Anslut fjärrkabeln (blå med vit rand) till fjärrkabeln på den andra utrustningen så att den kan styras genom denna enhet.

• **Gäller endast förstärkare:**

Koppla bort högtalarna från denna enhet och anslut dem till förstärkaren. Lämna denna enhets högtalarledare oanvända.

Du kan tilslutte en forstærker og andet udstyr for at opgradere dit bilstereoanlæg.

• Tilslut fjerntilslutningsledningen (blå med hvid stribe) til fjerntilslutningsledningen på det andet udstyr, så det kan betjenes på denne enhed.

• **Kun til forstærker:**

Højtalerne frakobles denne enhed og tilsluttes forstærkeren. Lad højttalerledningerne i denne enhed være ubrugte.

Voit päivittää autostereojärjestelmän kytkemällä siihen vahvistimen.

• Kytke etäjohto (sininen, jossa valkoinen raita) muun laitteiston etäjohtoon, jotta tämä laite voi ohjata sitä.

• **Koskee vain vahvistinta:**

Irrota kaiuttimet tästä laitteesta ja kytke ne vahvistimeen. Jätä tämän laitteen kaiutinjohdot käyttämättä.

Μπορείτε να συνδέσετε έναν ενισχυτή και άλλες συσκευές, για να αναβαθμίσετε το ηχοσύστημα του οχήματός σας.

• Συνδέστε το καλώδιο τηλεχειρισμού (μπλε με λευκή ρίγα) με το καλώδιο τηλεχειρισμού της άλλης συσκευής, για να μπορείτε να ελέγχετε τη δεύτερη μέσω της πρώτης.

• **Για ενισχυτή μόνο:**

Αποσυνδέστε τα ηχεία από τη συσκευή αυτή και συνδέστε τα με τον ενισχυτή. Αφήστε τα καλώδια ηχείων της συσκευής αυτής ασύνδετα.

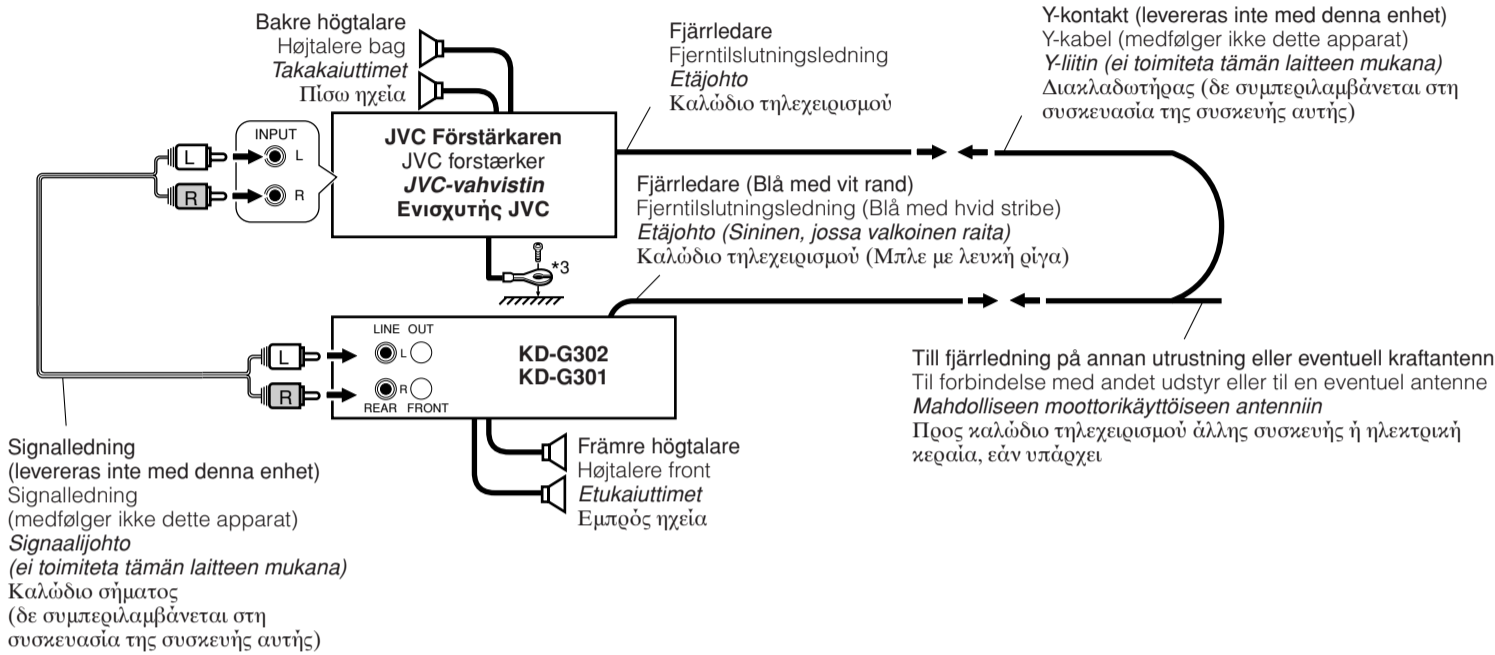

*3 Fäst jordledaren omsorgsfullt vid metallhöljet eller bilens chassi. Välj en omålad fästpunkt (eller avlägsna färgen innan ledaren fästs). Apparaten kan skadas om detta inte görs.

*3 Ledningen til jordforbindelse skal fæstnes godt til metalemne eller bilens karrosseri på et sted, der ikke er dækket af maling (hvis det er dækket med maling, skræbes det af, før kablet fæstnes). Undladelse af dette kan medføre skade på apparatet.

*3 Kiinnitä maajohto tukevasti metalliosaan tai auton koriin maalaamattomaan osaan (jos kiinnityskohdassa on maalia, poista maali ennen johdon kiinnittämistä). Jos et tee näin, laite voi vahingoittua.

*3 Στερεώστε γερά το καλώδιο γείωσης στο μεταλλικό πλαίσιο ή το αμάξωμα του οχήματος σημείο που δεν είναι βαμμένο (σε αντίθετη περίπτωση, ξύστε τη βαφή προτού συνδέσετε το καλώδιο). Αν δεν το κάνετε αυτό, είναι δυνατό να προκληθεί ζημιά στη συσκευή.

CD-växlare och DAB radio / CD-omskifter og DAB tuner / CD-vaihtaja ja DAB-viritin / Συσκευή αναπαραγωγής πολλαπλών δίσκων CD και δέκτης DAB

Se även sida 27 i BRUKSANVISNINGEN.
Se også side 27 i INSTRUKTIONSBOG.
Lisätietoja on myös KÄYTTÖOHJE sivulla 27.
Ανατρέξτε επίσης στη σελίδα 27 στις ΟΔΗΓΙΕΣ.

Anslutningsladd medföljer DAB radion
Tilslutningskabel leveret med din DAB tuner
DAB-virittimen mukana toimitetun johdon
kytkeminen
Καλώδιο σύνδεσης που συνοδεύει το δέκτη DAB

Anslutningsladd medföljer CD-växlaren
Tilslutningskabel leveret med din CD-omskifter
CD-vaihtajan mukana toimitetun johdon
kytkeminen
Καλώδιο σύνδεσης που συνοδεύει τη συσκευή αναπαραγωγής πολλαπλών δίσκων CD

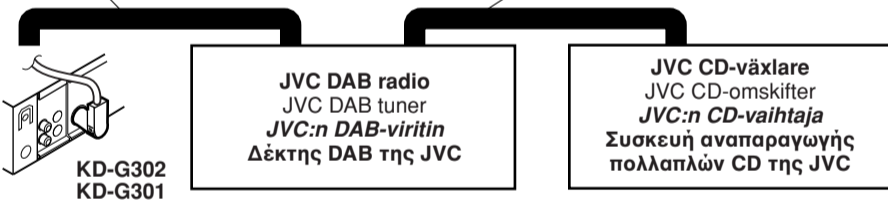

- Du kan ansluta båda komponenterna i serie, se illustrationen ovan.
- Du kan serieforbinde begge enheder som illustreret ovenfor.
- Voit kytkeä molemmat laitteet sarjaan yllä olevan kuvan osoittamalla tavalla.
- Μπορείτε να συνδέσετε και τις δύο συσκευές εν σειρά, σύμφωνα με το παραπάνω σχήμα.

Anslutningsladd medföljer DAB radion eller CD-växlaren
Tilslutningskabel leveret med din DAB tuner eller CD-omskifter
DAB-virittimen tai CD-vaihtajan mukana toimitetun johdon
kytkeminen
Καλώδιο σύνδεσης που συνοδεύει το δέκτη DAB ή τη συσκευή αναπαραγωγής πολλαπλών δίσκων CD

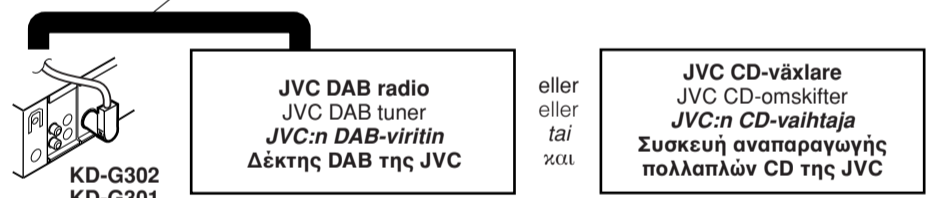

WARNING / FORSIGTIG / VAROITUS / ΠΡΟΣΟΧΗ:

- Kontrollera att enheten är avstängd innan CD-växlaren och/eller en DAB radio ansluts.
- Vær sikker på at apparatet er slukket, inden CD-omskifter og/eller DAB tuner tilsluttes.
- Varmista, että laite on pois päältä, ennen kuin kytket CD-vaihtajan ja/tai DAB-virittimen.
- Προτού συνδέσετε τη συσκευή αναπαραγωγής πολλαπλών δίσκων CD ή/και το δέκτη DAB, βεβαιωθείτε ότι η μονάδα είναι εκτός λειτουργίας.

Extern utrustning / Ekstern enhed / Ulkoinen laite / Εξωτερική συσκευή

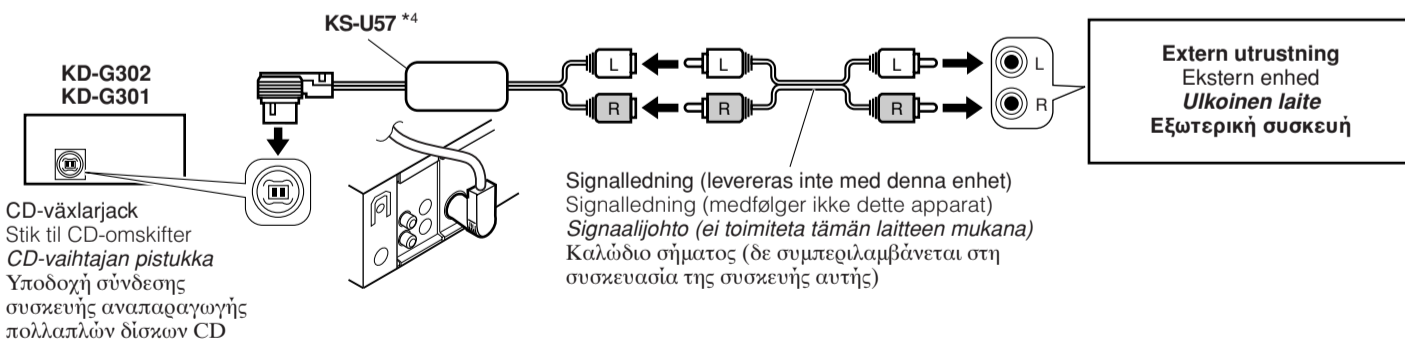

*4 Linjeingångsadapter KS-U57 (levereras inte med denna enhet)

*4 Line Input Adaptor KS-U57 (medfølger ikke dette apparat)

*4 KS-U57-socket (ei toimiteta tämän laitteen mukana)

*4 Προσαρμογέας εισόδου στάθμης γραμμής KS-U57 (δε συμπεριλαμβάνεται στη συσκευασία της συσκευής αυτής)

C Inkoppling av rattens fjärrkontroll / Tilslutning til ratbetjeningen / Ohjauspyörän kauko-ohjaimen kytkentä / Σύνδεση με το τηλεχειριστήριο τιμονιού

Om din bil har en fjärrkontroll på ratten, kan du driva mottagaren med fjärrkontrollen. För att kunna göra detta måste ratten ha en JVC OE fjärradapter (medföljer ej) som passar bilen, installerad. Kontakta din JVC-återförsäljare för bilutrustningar.

Hvis din bil er udstyret med en ratbetjeningsfunktion, kan du betjene anlæget med denne funktion. For at kunne det er det nødvendigt med en JVC's ratbetjeningsadapter (medfølger ikke) som matcher din bil. Få mere at vide hos din JVC bilradioforhandler.

Jos autossa on ohjauspyörän kauko-ohjain, voit käyttää vastaanotinta kauko-ohjaimella. Voit tehdä näin JVC:n automallisi mukaisella ohjauspyörän kauko-ohjainsovitimella (ei toimiteta laitteen mukana). Lisätietoja saat JVC:n autostereojälleenmyyjältäsi.

Εάν το αυτοκίνητό σας διαθέτει τηλεχειριστήριο τιμονιού, μπορείτε να χειριστείτε το δέκτη αυτόν με τη βοήθεια του τηλεχειριστηρίου τιμονιού. Για το σκοπό αυτό, απαιτείται ένας προσαρμογέας τηλεχειριστηρίου τιμονιού της JVC (δεν παρέχεται) που να είναι κατάλληλος για το αυτοκίνητό σας. Για περισσότερες λεπτομέρειες, απευθυνθείτε στον αντιπρόσωπο ηχοσυστημάτων αυτοκινήτου της JVC.

