

NEDERLANDS

Dit apparaat mag worden gebruikt bij elektrische systemen die werken op **12 V gelijkstroom met negatieve aarding**. Als uw auto niet is uitgerust met een dergelijk systeem, is een spanningsomzetter vereist. Dit instrument kan worden aangeschaft bij JVC car audio dealers.

SVENSKA

Enheten får drivas av **12 V likströmsystem med NEGATIV jordning**. Om ditt fordon inte har ett sådant system behöver du en spänningsomvandlare. Du kan skaffa en sådan hos återförsäljaren för JVC BILRADIO/CD-SPELARE.

DANSK

Denne enhed er designet til at køre på **12 V DC, med NEGATIV jord**. Hvis dit køretøj ikke har dette system, vil det være nødvendigt med en omformer, som kan købes hos forhandlerne af JVC IN-CAR ENTERTAINMENT.

SUOMI

Tämä laite on suunniteltu toimimaan **12 V tasavirralla ja NEGATIIVISESTI maadoitetuissa sähköjärjestelmissä**. Jos ajoneuvossa ei ole tätä järjestelmää, tarvitset jänniteinverterin, jonka voit ostaa JVC IN-CAR ENTERTAINMENT-jälleenmyyjiltä.

Lijst van onderdelen die u bij installatie en aansluiting nodig hebt

De volgende onderdelen worden bij het apparaat geleverd. Installeer ze op de juiste wijze, nadat u ze hebt gecontroleerd.

Detaljlistor för installation och anslutning

Följande delar levereras med enheten. Placera dem på rätt sätt, efter att ha kontrollerat att alla finns med.

Oversigt over dele til installation og tilslutning

De følgende dele leveres med denne enhed. Efter at have tjekket dem, placeres de korrekt.

Asennuksen ja kytkentöjen osaluettelo

Laitteen mukana toimitetaan seuraavat osat. Aseta osat oikein tarkistettuasi ne.

(A) / (B)
Behuizing/Bedieningspaneel
Hård kåpa/Kontrollpanelen
Æske/Kontrolpanel
Säilytyskotelo/Ohjauspaneeli

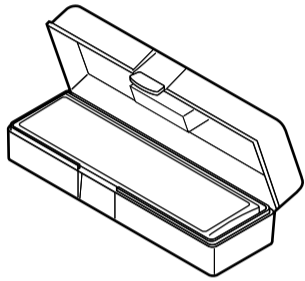

(C)
Huis
Hylsa
Monteringshus
Kehys

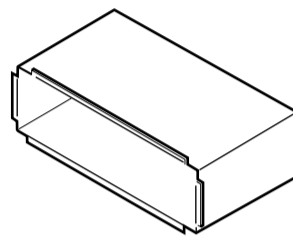

(D)
Sierplaat
Kantplåt
Panelholder
Etulevy

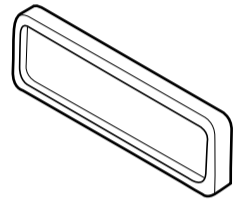

(E)
Stroomkabel
Nätsladd
Netledning
Virtajohto

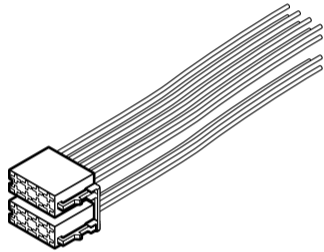

(F)
Sluitring (ø5)
Bricka (ø5)
Spændeskive (ø5)
Aluslevy (ø5)



(G)
Contra-moer (M5)
Låsmutter (M5)
Kontramotrik (M5)
Lukituspultti (M5)

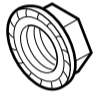

(H)
Bevestigingsbout (M5 x 20 mm)
Monteringsbult (M5 x 20 mm)
Monteringsbolt (M5 x 20 mm)
Kiinnitysruuvi (M5 x 20 mm)

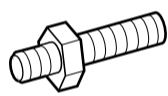

(I)
Rubberdop
Gummibuffert
Gummimanchet
Kumipäälylyste



(J)
Hendels
Handtag
Greb
Kahvat

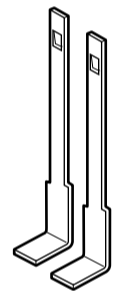

INSTALLATIE (INBOUW IN HET DASHBOARD)

Op de volgende afbeelding kunt u zien hoe de installatie, normaal gesproken, in zijn werk gaat. Neem bij vragen of voor meer bijzonderheden over inbouwpakketten contact op met uw JVC car audio dealer of een dealer of een bedrijf dat inbouwpakketten levert.

- Als u niet zeker weet hoe u dit apparaat moet installeren, kunt u dit beter door een daartoe gekwalificeerde technicus laten doen.

INSTALLATION (MONTERING I INSTRUMENTBRÄDA)

Illustrationen nedan visar en normal installation. Har du frågor, eller behöver information om installationssatser, ska du kontakta återförsäljaren för JVC BILRADIO/CD-SPELARE eller ett företag som säljer satser.

- Om du är osäker på hur du ska installera enheten på korrekt sätt ska du låta en kvalificerad tekniker utföra installationen.

INSTALLATION (MONTERING I INSTRUMENTBRÆT)

Billedet nedenfor viser en typisk montering. Hvis du har spørgsmål eller behøver information vedrørende installationssætterne, bedes du henvende dig til din JVC IN-CAR ENTERTAINMENT-forhandler eller et andet firma, der leverer sætterne.

- Hvis du ikke er sikker på, hvordan enheden skal installeres korrekt, så få den installeret af en kvalificeret tekniker.

ASENNUS (KOJELAUTA-ASENNUS)

Seuraavassa kuvassa esitetään tyypillinen asennus. Jos sinulla on kysymyksiä asennussarjasta tai tarvitset siihen liittyvää tietoa, ota yhteys JVC IN-CAR ENTERTAINMENT-jälleenmyyjäsi tai asennussarjoja myyvään liikkeeseen.

- Jos et ole varma laitteen oikeasta asennuksesta, anna pätevän teknikon asentaa laite.

1

2

3

*1 Wanneer u het apparaat rechtop zet, moet u erop letten dat u de zekering aan de achterkant niet beschadigt.
*1 Var försiktig så att du inte skadar säkringen på baksidan när du ställer enheten på högkant.
*1 Pas på ikke at skade sikringen på bagsiden, når du stiller enheden op.
*1 Kun pidät laitetta pystysuorassa, varo vahingoittamasta takana olevaa sulaketta.

4

3
Brenge de vereiste elektrische verbindingen tot stand. Utför de elektriska anslutningarna. Forbind de nødvendige ledninger. Tee tarvittavat sähkökytkennät.

Buig de vereiste lipjes zodat de huls goed op zijn plaats wordt gehouden. Bøj de flikar som ska hålla hylsan ordentligt på plats. Bøj de passende taper for at holde monteringshuset fast. Taivuta tarpeellisia kielekkeitä pitääksesi asennuskehikon paikallaan.

Verwijderen van het apparaat

Voordat u het apparaat verwijdert, moet u het achtergedeelte losmaken.

Ta bort enheten

Løss den bakre delen innan enheten tas bort.

Udtagning af hele enheden

Før enheden tages ud, løsnes den bageste sektion.

Laitteen poistaminen

Vapauta takaosa ennen laitteen poistamista.

1

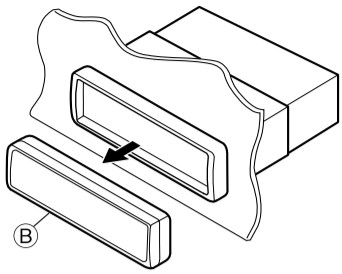

2

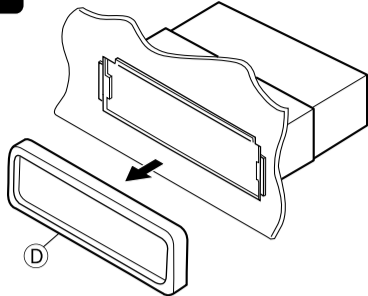

3

Plaats de twee hendels en trek ze vervolgens zoals afgebeeld naar voren zodat het toestel kan worden verwijderd.

För in de två handtagen, dra sedan i dem enligt illustrationen så att apparaten kan förflyttas.

Indsæt de to håndtag og træk i dem som vist, så enheden kan tages ud.

Aseta irrotuskahvat, vedä sitten kuvan mukaisesti, jotta laite voidaan irrottaa.

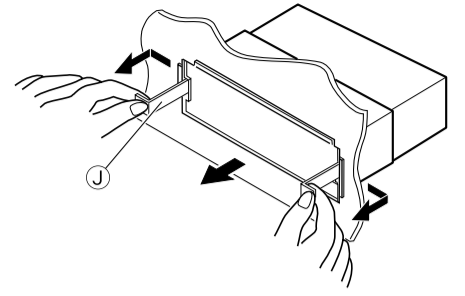

Wanneer u de steun gebruikt (facultatief) / Vid användning av det valfria stödet / Når det ekstra beslag anvendes / Valinnaisen tuen käyttäminen

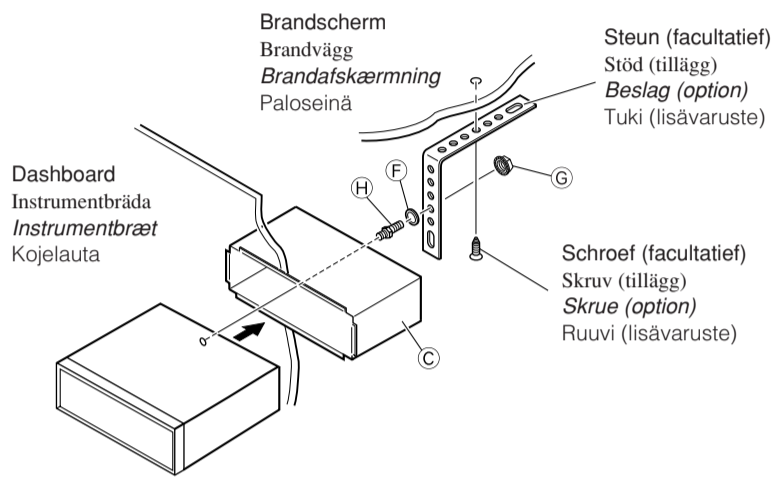

Installeer het toestel met een hoek kleiner dan 30°.
Installera enheten i en vinkel som är mindre än 30°.
Installer enheden i en vinkel på mindre end 30 grader.
Asenna laite alle 30 asteen kulmaan.

Wanneer u het apparaat zonder huis installeert / Vid installation av enheten utan att använda hylsan / Når enheden installeres uden brug af monteringshuset / Laitteen asentaminen ilman kehikkoa

Voorbeeld: Bij een Toyota moet u eerst de autoradio verwijderen en daarna het apparaat installeren.

I en Toyota ska man exempelvis först ta bort bilradion, och sedan installera enheten på dess plats.

I en Toyota skal man f.eks. først fjerne bilradioen og installere enheden på dens plads.

Esimerkiksi asennettaessa Toyotaan poista ensin autoradio ja asenna laite paikalleen.

Platkopschroeven (M5 x 8 mm)*
Skravar med platt huvud (M5 x 8 mm)*
Skruer med flade hoveder (M5 x 8 mm)*
Tyllpääkantaiset ruuvit (M5 x 8 mm)*

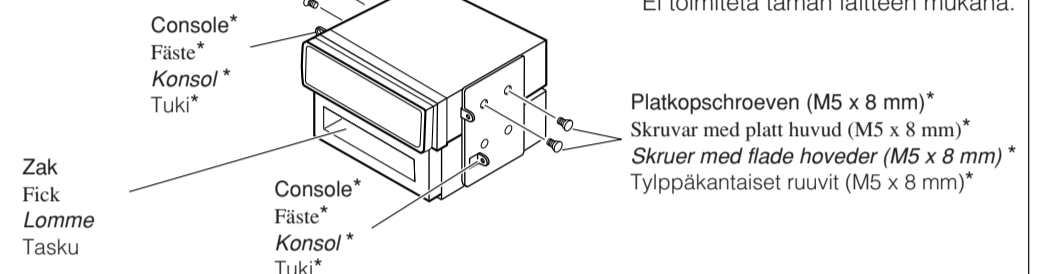

* Niet meegeleverd.
* Levereras inte med enheten.
* Ikke inkluderet med denne enhed.
* Ei toimiteta tämän laitteen mukana.

Opmerking : Wanneer u het apparaat aan de bevestigingsklem vastmaakt, moet u de 8 mm lange schroeven gebruiken. Als u langere schroeven gebruikt, kan het apparaat worden beschadigd.

Anm. : De 8 mm långa skruvarna måste användas när enheten installeras på monteringsfästet. Om längre skruvar används kan enheten skadas.

Bemærk : Hvis apparatet installeres i konsollen, skal man sikre sig, at man bruger 8 mm lange skruer. Hvis der bruges længere skruer, kan man beskadige enheden.

Huom! : Jos asennat laitteen asennuskehikkoon, käytä korkeintaan 8 mm:n pituisia ruuveja. Tätä pidemmät ruuvit voivat vahingoittaa laitetta.

ELEKTRISCHE VERBINDINGEN ELANSLUTNINGAR

Om kortsluiting te voorkomen adviseren wij u om de minpool van de accu los te maken en alle elektrische verbindingen tot stand te brengen voordat u het apparaat in de auto installeert.

• Aard dit toestel beslist weer op het chassis van de auto na het installeren.

Opmerkingen:

- Vervang de zekering door een exemplaar met het aangegeven vermogen. Als de zekering vaak doorslaat, moet u uw JVC car audio dealer raadplegen.
- Sluit bij voorkeur luidsprekers met een hoger maximaal vermogen dan 50 W (zowel achter als voor, met een impedantie van 4 Ω t/m 8 Ω) aan. Indien het maximale vermogen lager dan 50 W is, moet u "AMP GAIN" in de andere stand stellen zodat de luidsprekers niet kunnen worden beschadigd (zie bladzijde 21 van de GEBRUIKSAANWIJZING).
- Om kortsluiting te voorkomen, moet u de aansluitklemmen van ONGEBRUIKTE gekleurde draden met isolatieband bedekken.
- De warmte-opnemer kan na gebruik erg heet worden. Raak de warmte-opnemer niet aan wanneer u dit apparaat van zijn plaats haalt.

För att eliminera risken för kortslutningar rekommenderar vi dig att koppla loss batteriets negativa anslutning och utföra alla elektriska anslutningar innan enheten installeras.

• Kontrollera att du jordar denna apparat till bilens chassi igen efter monteringen.

Anm.:

- Byt ut säkringen mot en med specificerad kapacitet. Kontakta återförsäljaren för JVC BILRADIO/CD-SPELARE om säkringen går ofta.
- Det rekommenderas att du ansluter en maxeffekt på mer än 50 W till högtalarna (både bak- och främre högtalare, med en impedans på 4 Ω – 8 Ω). Om maxeffekten är mindre än 50 W, ändra till "AMP GAIN" för att förhindra att högtalarna tar skada (se sidan 21 i BRUKSANVISNING).
- Tejpa över de ledare som INTE ANVÄNDS med isoleringstejp för att eliminera risken för kortslutning.
- Kyldonet blir mycket varmt efter användning. Var försiktig så att du inte kommer åt det när du tar ut enheten.

ELEKTRISKE TILSLUTNINGER SÄHKÖKYTKENNÄT

For at undgå kortslutninger anbefaler vi, at du tager kablet af batteriets negative pol og foretager alle elektriske tilslutninger, inden enheden installeres.

• Husk at jordforbinde denne enhed med bilens karrosseri igen efter installeringen.

Bemærkninger:

- Udskift sikringen med én af den specificerede type. Hvis sikringen går jævnlige, bør du rådspørge dig hos din JVC IN-CAR ENTERTAINMENT-forhandler.
- Det anbefales at tilslutte højtalere med maksimaleffekt på mere end 50 W (både bag i og foran, med en impedans på 4 Ω til 8 Ω). Hvis maksimaleffekten er mindre end 50 W, ændres "AMP GAIN" for at undgå at højtalere blive beskadiget (se side 21 i INSTRUKTIONSBOG).
- For at undgå kortslutning dækkes enderne af UBRUGTE ledninger med isolationstape.
- Kølepladen bliver meget varm efter brug. Pas på ikke at røre den, når enheden tages ud.

Irrota akun negatiivinen pää ja suorita kaikki sähkökytkennät ennen laitteen asentamista, jotta vältät oikosulut.

• Varmista, että laite on maadoitettu auton runkoon uudelleen asennuksen jälkeen.

Huom!

- Korvaa sulake määritetyn kokoisella. Jos sulake palaa usein, ota yhteys JVC IN-CAR ENTERTAINMENT-jälleenmyyjäsi.
- On suositeltavaa yhdistää laite kaiuttimiin, joiden enimmäisteho on yli 50 W (sekä etu- että takakaiuttimet, impedanssi 4 Ω – 8 Ω). Valitse "AMP GAIN" enimmäistehon ollessa alle 50 W. Muussa tapauksessa kaiuttimet voivat vahingoittua. (Lisätietoja on KÄYTTÖOHJE sivulla 21).
- Peitä KÄYTTÄMÄTTÖMIEN johtojen päät eristävällä teipillä, jotta vältät oikosulut.
- Jäähdytyslevyistä tulee erittäin kuuma käytössä. Älä koske siihen poistaessasi laitetta.

Warmte-opnemer
Kyldonet
Køleplade
Jäähdytyslevy

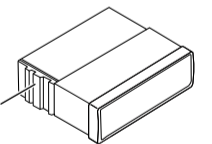

PROBLEEMEN OPLOSSEN

- De zekering slaat door.
* Zijn de rode en de zwarte draden op de juiste manier aangesloten?
- De stroom kan niet worden ingeschakeld.
* Is de gele draad aangesloten?
- Er komt geen geluid uit de speakers.
* Is de uitgaande speakerdraad kortgesloten?
- Het geluid wordt vervormd.
* Is de uitgaande speakerdraad geaard?
* Zijn de "-" polen van de linker- en de rechterspeakers gemeenschappelijk geaard?
- Geluid wordt door ruis gestoord.
* Is de aarde-aansluiting achter met gebruik van kortere en dikkere snoeren met het chassis van de auto verbonden?
- Het apparaat raakt verhit.
* Is de uitgaande speakerdraad geaard?
* Zijn de "-" polen van de linker- en de rechterspeakers gemeenschappelijk geaard?
- Receiver werkt helemaal niet.
* Heeft u de receiver teruggesteld?

FELSÖKNING

- Säkringen går.
* Är de röda och svarta ledarna korrekt anslutna?
- Strömmen kan inte slås på.
* Är den gula ledaren ansluten?
- Inget ljud från högtalarna.
* Är den utgående högtalarsladden kortsluten?
- Ljudet är förvrängt.
* Är den utgående högtalarsladden jordad?
* Är de vänstra och högra högtalarnas "-"-uttag gemensamt jordade?
- Brus stör ljudet.
* Är det bakre jorduttaget anslutet till bilens chassi med kortare och tjockare kablar?
- Enheten blir varm.
* Är den utgående högtalarsladden jordad?
* Är de vänstra och högra högtalarnas "-"-uttag gemensamt jordade?
- Mottagaren fungerar inte alls.
* Har du återställt mottagaren?

PROBLEMLØSNING

- Sikringen springer.
* Er de røde og sorte ledninger forbundet korrekt?
- Apparatet kan ikke tændes.
* Er den gule ledning forbundet?
- Ingen lyd fra højtalere.
* Er højtalerledningen kortsluttet?
- Lyden er forvrænget.
* Er højtalerledningen jordforbundet?
* Er "-" enderne for L og R højtalere jordforbundne sammen?
- Støj blandes med lyden.
* Er de bageste jordforbindelser forbundet med bilens karrosseri med kortere eller tykkere kabler?
- Apparatet bliver meget varmt.
* Er højtalerledningen jordforbundet?
* Er "-" enderne for L og R højtalere jordforbundne sammen?
- Receiveren virker slet ikke.
* Har du nulstillet receiveren?

ONGELMIEN RATKAISEMINEN

- Sulake palaa.
* Onko musta ja punainen johto kytketty oikein?
- Virta ei kytkeydy.
* Onko keltainen johto kytketty?
- Kaiuttimista ei tule ääntä.
* Onko kaiuttimien lähtöjohto oikosulussa?
- Äänessä on säröjä.
* Onko kaiuttimien lähtöjohto maadoitettu?
* Ovatko vasemman ja oikean kanavan "-"-päät samassa maadoituksessa?
- Äänessä on häiriöitä.
* Onko takaosan maadoitusliitin yhdistetty auton runkoon lyhyillä ja paksuilla johdoilla?
- Laite lämpenee.
* Onko kaiuttimien lähtöjohto maadoitettu?
* Ovatko vasemman ja oikean kanavan "-"-päät samassa maadoituksessa?
- Tämä vastaanotin ei toimi ollenkaan.
* Oletko säätänyt vastaanottimen alkutilaan?

A Normale verbindingen / Vanlig anslutning / Typiske tilslutninger / Tavanomaiset kytkennät

Alvorens de verbindingen tot stand te brengen: Moet u de bedrading in de auto zorgvuldig. Het apparaat kan door verkeerde verbindingen ernstige schade oplopen. De draden van het stroomsnoer verschillen mogelijk van kleur met de aansluitingen op het chassis van de auto.

- 1 Verbind de gekleurde draden van het stroomsnoer in de afbeelding hieronder aangegeven volgorde.
- 2 Sluit de antenne aan.
- 3 Verbind de draadbundel daarna met het apparaat.

Opmerking: Als uw voertuig niet beschikt over een aansluitklem, moet u de zekering verplaatsen van stand 1 (beginstand) naar stand 2 en moet u de rode draad (A7) met de pluspool (+) van de accu verbinden.

- In dit geval wordt de gele draad (A4) niet gebruikt.

Före anslutning: Kontrollera ledningsdragningen i fordonet noga. Felaktig anslutning kan skada enheten allvarligt. Ledarna i nätsladden och i anslutningsdonet från bilkarossen kan ha olika färger.

- 1 Anslut nätkabelns färgade sladdar i den ordning som anges i illustrationen nedan.
- 2 Anslut antennsladden.
- 3 Anslut slutligen kablagen till enheten.

Anm.: Om fordonet inte har något tillbehörsuttag flyttar du säkringen från säkringsposition 1 (initialpositionen) till säkringsposition 2 och ansluter den röda ledaren (A7) till det positiva batteriuttaget (+).

- Den gula ledaren (A4) används inte i detta fall.

Før tilslutning: Tjek ledningsføringen i køretøjet omhyggeligt. Forkert tilslutning kan medføre alvorlig skade på apparatet. Ledningerne i strømkablet og dem i forbindelsen til karrosseriet kan have forskellige farver.

- 1 Forbind de farvede ledninger i strømkablet i den orden, som er vist på billedet nedenfor.
- 2 Tilslut antenneledningen.
- 3 Til sidst tilsluttes ledningsbundtet til enheden.

Bemærk: Hvis dit køretøj ikke har tilbehørsterminal flyttes sikring 1 (den første i rækken) til sikringsposition 2, og den røde ledning (A7) forbindes med den positive (+) batteriforbindelse.

- Den gule ledning (A4) bruges ikke i dette tilfælde.

Ennen kytkentää: Tarkista ajoneuvon kaapelointi huolellisesti. Väärät kytkennät saattavat vahingoittaa laitetta vakavasti. Virtajohdot ja auton kuoren liittimet voivat olla erivärisiä.

- 1 Liitä virtakaapelin värilliset johdot kuvan osoittamalla tavalla.
- 2 Kytke antennijohto.
- 3 Kytke lopuksi kaapelinippu laitteeseen.

Huom! Jos ajoneuvossa ei ole lisälaittepäätettä, siirrä sulake sen alkuasennosta 1 asentoon 2 ja kytke punainen johto (A7) akun positiiviseen (+) päähän.

- Tässä tapauksessa ei käytetä keltaista johtoa (A4).

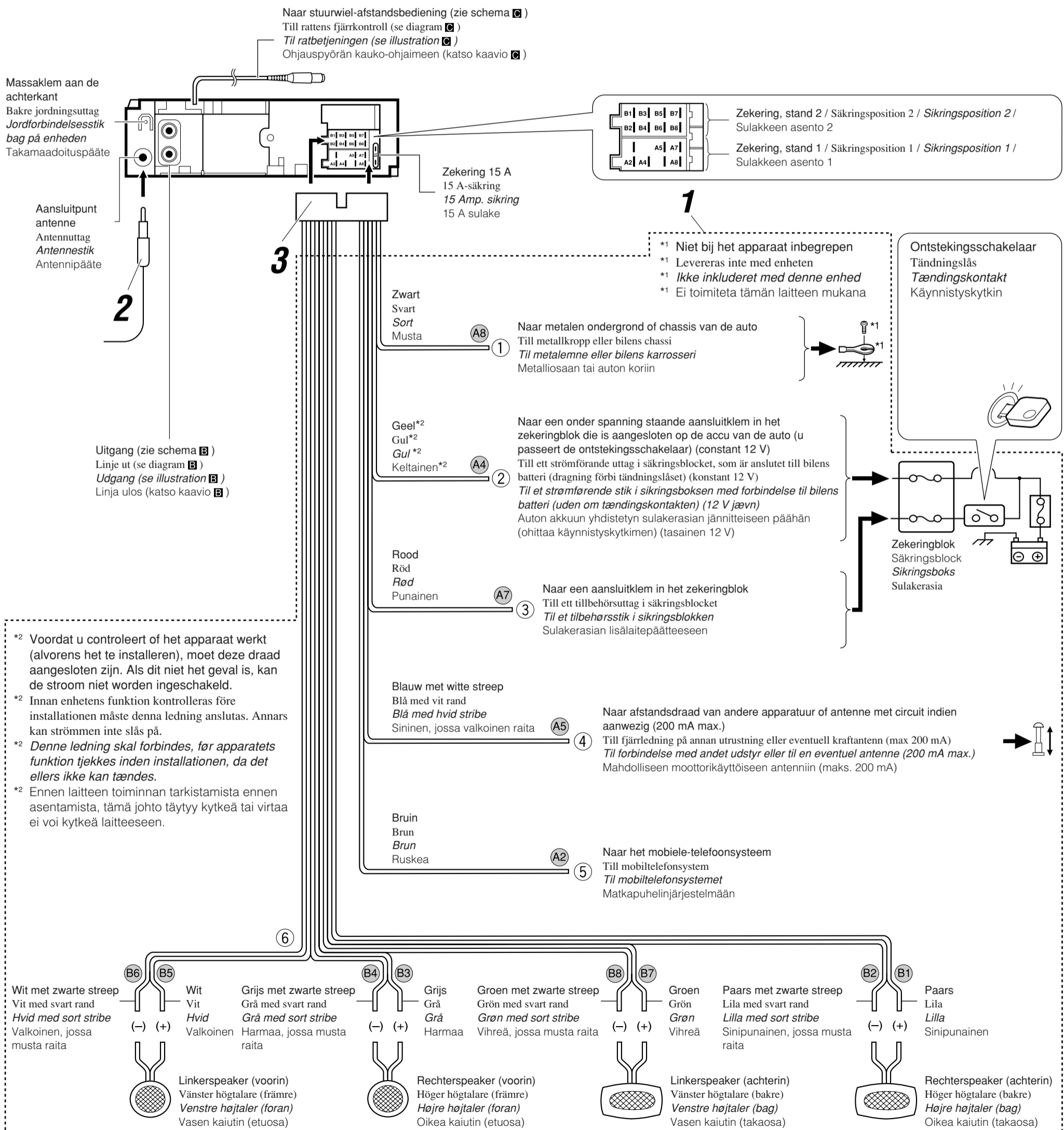

B Aansluiten van een externe versterker / Ansluta extern förstärkare / Tilslutning af den eksterne forstærker / Ulkoisen vahvistimen kytkeminen

Het is mogelijk om uw autostereosysteem uit te breiden door een versterker aan te sluiten.

- Verbind de externe kabel (blauw met witte streep) met de externe kabel van het andere apparaat zodat deze op afstand vanaf deze apparaat kan worden bediend.
- **Koppel de speakers van dit apparaat los en verbind ze aan de versterker. Gebruik de speakerdraden van dit apparaat niet.**

Du kan uppgradera ditt bilstereosystem genom att ansluta en förstärkare.

- Anslut fjärrkabeln (blå med vit rand) till fjärrkabeln på den andra utrustningen så att den kan styras genom denna enhet.
- **Koppla bort högtalarna från denna enhet och anslut dem till förstärkaren. Lämna denna enhets högtalarledare oanvända.**

Du kan tilslutte en forstærker for at opgradere dit bilstereanlæg.

- Tilslut fjerntilslutningsledningen (blå med hvid stribe) til fjerntilslutningsledningen på det andet udstyr, så det kan betjenes på denne enhed.
- **Højtalerne frakobles denne enhed og tilsluttes forstærkeren. Lad højtalernes ledninger i denne enhed være ubrugte.**

Voit päivittää autostereojärjestelmän kytkemällä siihen vahvistimen.

- Kytke etäjohto (sininen, jossa valkoinen raita) muun laitteiston etäjohtoon, jotta tämä laite voi ohjata sitä.
- **Irrota kaiuttimet tästä laitteesta ja kytke ne vahvistimeen. Jätä tämän laitteen kaiutinjohtot käyttämättä.**

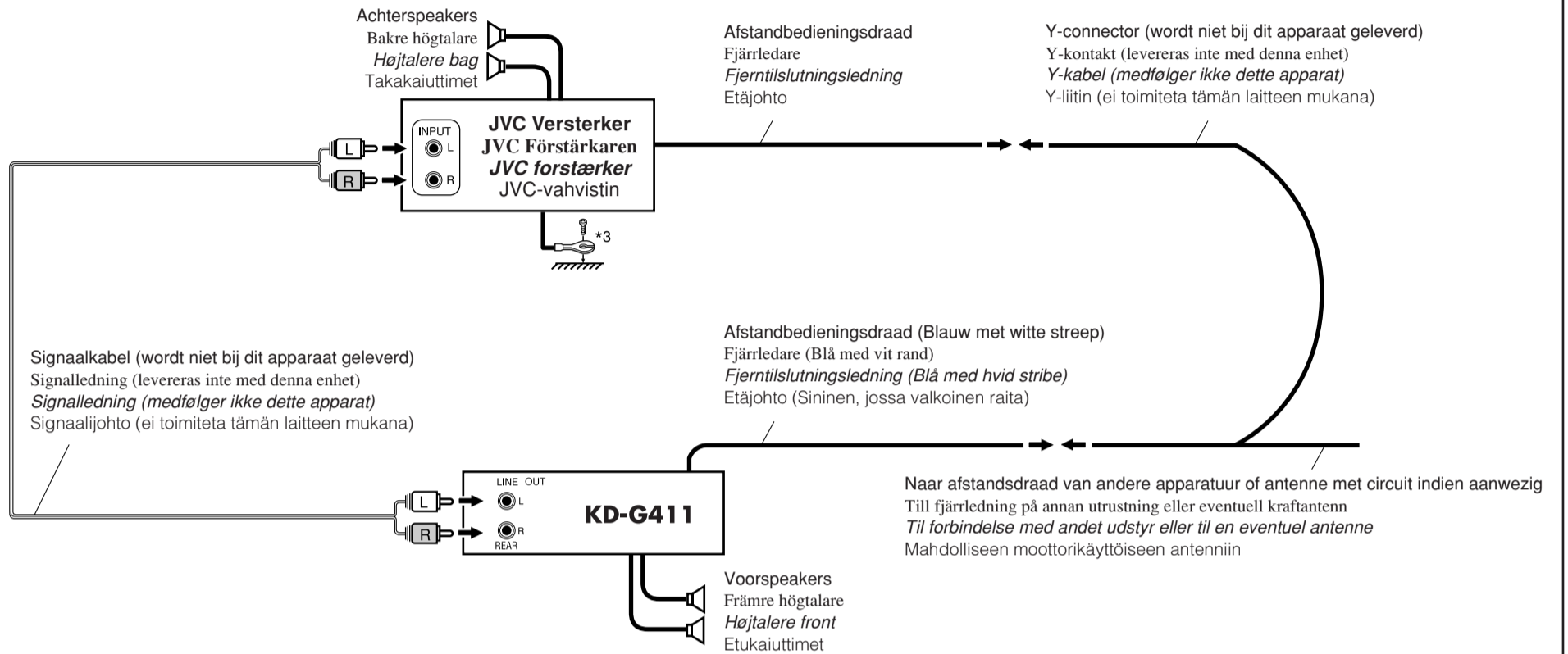

*3 Bevestig de aardedraad goed met een metalen onderdeel of het chassis van de auto—bevestig op een niet-gelakt gedeelte (indien gelakt, schuur dan af alvorens de draad te bevestigen). Het toestel kan worden beschadigd indien de aardedraad niet goed is aangesloten.

*3 Fäst jordledaren omsorgsfullt vid metallhöljet eller bilens chassi. Välj en omålad fästpunkt (eller avlägsna färgen innan ledaren fästs). Apparaten kan skadas om detta inte görs.

*3 Ledningen til jordforbindelse skal fæstnes godt til metalemne eller bilens karrosseri på et sted, der ikke er dækket af maling (hvis det er dækket med maling, skrubes det af, før kablet fæstnes). Undladelse af dette kan medføre skade på apparatet.

*3 Kiinnitä maajohto tukevasti metalliosaan tai auton koriin maalaamattomaan osaan (jos kiinnityskohdassa on maalia, poista maali ennen johdon kiinnittämistä). Jos et tee näin, laite voi vahingoittua.

C Verbinden met de stuurwiel-afstandsbediening / Inkoppling av rattens fjärrkontroll / Tilslutning til ratbetjeningen / Ohjauspyörän kauko-ohjaimen kytkentä

Indien uw auto een stuurwiel-afstandsbediening heeft, kunt u deze receiver met die afstandsbediening bedienen. Hiervoor heeft u echter een JVC adapter (niet bijgeleverd) nodig die geschikt is voor de stuurwiel-afstandsbediening van uw auto. Raadpleeg uw JVC car audio dealer voor details.

Om din bil har en fjärrkontroll på ratten, kan du driva mottagaren med fjärrkontrollen. För att kunna göra detta måste ratten ha en JVC OE fjärradapter (medföljer ej) som passar bilen, installerad. Kontakta din JVC-återförsäljare för bilutrustningar.

Hvis din bil er udstyret med en ratbetjeningsfunktion, kan du betjene anlæget med denne funktion. For at kunne det er det nødvendigt med en JVC's ratbetjeningsadapter (medfølger ikke) som matcher din bil. Få mere at vide hos din JVC bilradioforhandler.

Jos autossa on ohjauspyörän kauko-ohjain, voit käyttää vastaanotinta kauko-ohjaimella. Voit tehdä näin JVC:n automallisi mukaisella ohjauspyörän kauko-ohjainsovitimella (ei toimiteta laitteen mukana). Lisätietoja saat JVC:n autostereojälleenmyyjältäsi.

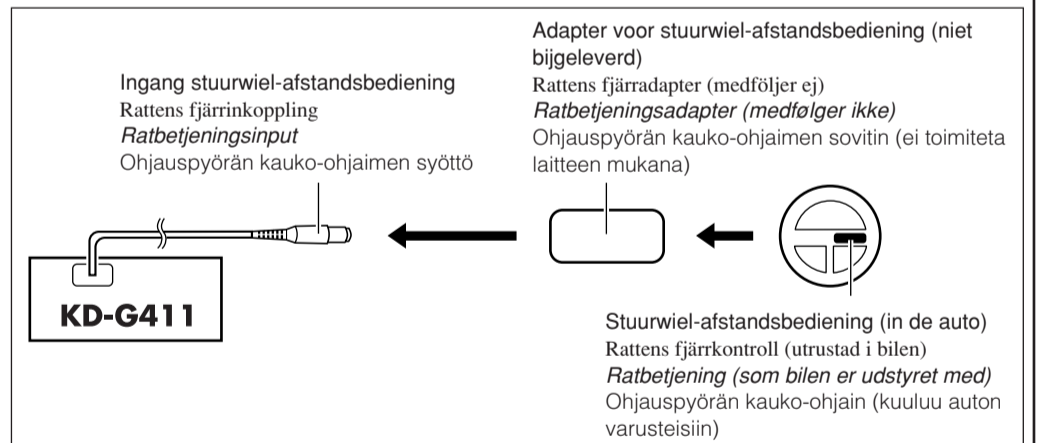

VOORZORGSMAATREGELEN bij het verbinden van de stroomkabel met de speakers:

- Verbind de speakerdraden van de stroomkabel NIET met de accu van de auto; als u dit wel doet, zal het apparaat ernstige schade oplopen.
- VOORDAT u de speakerdraden van de stroomkabel met de speakers verbindt, moet u de bedrading van de speakers in uw auto controleren.

FÖRSIKTIGHETSANVISNINGAR för ström- och högtalaranslutningar:

- Anslut INTE nätsladdens högtalarledare till bilens batteri. Gör du det kommer enheten att skadas allvarligt.
- Kontrollera högtalarledningarna i bilen INNAN nätsladdens högtalarledningar ansluts till högtalarna.

ADVARSLER vedr. strømforsyning og højtalertilslutning:

- Forbind IKKE højtalernes ledninger til strømledningen til bilens batteri, da enheden ellers vil blive alvorligt beskadiget.
- Tjek ledningsføringen til højtalerne i din bil, INDEN du tilslutter højtalernes ledninger til højtalerne.

VAROITUKSIA virtalähteen ja kaiuttimien kytkennestä:

- ÄLÄ kytke virtakaapelin kaiuttimien johtoja auton akkuun. Jos teet näin, laite vahingoittuu vakavasti.
- ENNEN kuin kytket virtakaapelin kaiuttimien johdot kaiuttimiin, tarkista autosi kaiuttimien johdotus.

