

ESPAÑOL

Esta unidad está diseñada para funcionar con **12 V de CC, con sistemas eléctricos de masa NEGATIVA**. Si su vehículo no posee este sistema, será necesario un inversor de tensión, que puede ser adquirido en los concesionarios de JVC de equipos de audio para automóviles.

ADVERTENCIAS

- NO instale la unidad en los siguientes sitios:
 - Donde pueda obstruir la maniobra del volante de dirección y del cambio de engranajes, con el consiguiente riesgo de accidentes de tráfico.
 - Donde pueda obstruir el funcionamiento de dispositivos de seguridad tales como bolsas de aire, pues podría resultar en un accidente fatal.
 - Donde pueda obstruir la visibilidad.
- NO OPERE la unidad mientras está maniobrando el volante de dirección, pues podría producirse un accidente de tráfico.
- El conductor no debe mirar el monitor mientras conduce. Si el conductor mira el monitor mientras conduce puede descuidarse y causar un accidente.
- El conductor no deberá ponerse los auriculares mientras conduce. Es muy peligroso no escuchar los ruidos exteriores durante la conducción.
- Si necesita operar el receptor mientras conduce, asegúrese de mirar atentamente hacia adelante para no provocar un accidente de tráfico.
- Si no está aplicado el freno de estacionamiento, aparecerá en el monitor "EL CONDUCTOR NO DEBE MIRAR EL MONITOR MIENTRAS CONDUCE.", y no se mostrará la imagen de reproducción.
 - Esta advertencia aparece únicamente cuando el cable del freno de estacionamiento se encuentra conectado al sistema del freno de estacionamiento incorporado al automóvil.

ITALIANO

L'apparecchio è studiato per funzionare su impianti elettrici da **12 V c.c., con massa NEGATIVA**. Se l'impianto della vettura è di tipo diverso, è necessario un invertitore di tensione, reperibile presso i venditori car audio JVC.

AVVERTENZE

- NON installare l'unità nelle posizioni seguenti:
 - Dove potrebbe ostacolare il volante e le operazioni di cambio marcia, altrimenti si corre il rischio di incidenti.
 - Dove potrebbe ostacolare il funzionamento di dispositivi di sicurezza, come airbag, altrimenti si corre il rischio di incidenti ad esito fatale.
 - Dove potrebbe compromettere la visibilità.
- NON azionare l'unità mentre si sta sterzando col volante, altrimenti si corre il rischio di incidenti.
- Il conducente non deve guardare il monitor quando guida, perché potrebbe distrarsi e provocare incidenti.
- Non indossare le cuffie mentre si guida. L'isolamento dai suoni esterni è pericoloso durante la guida.
- Se occorre azionare il ricevitore mentre si guida, accertarsi di guardare attentamente in avanti, altrimenti si corre il rischio di venire coinvolti in un tamponamento.
- Se il freno di stazionamento non è innestato, sul monitor viene visualizzata l'indicazione "IL CONDUCENTE NON DEVE GUARDARE IL MONITOR MENTRE STA GUIDANDO." e le immagini riprodotte non vengono visualizzate.
 - Questo messaggio di avvertimento viene visualizzato solo se il filo del freno di stazionamento è collegato all'impianto corrispondente integrato nell'auto.

РУССКИЙ

Это устройство разработано для эксплуатации на **12 В постоянного напряжения с минусом на массе**. Если Ваш автомобиль не имеет этой системы, требуется инвертор напряжения, который может быть приобретен у дилера автомобильного специалиста JVC.

ПРЕДУПРЕЖДЕНИЯ

- НЕ устанавливайте устройство в местах, где:
 - возникает препятствие для функционирования руля и рычага переключения скоростей, так как это может привести к аварии;
 - возникает препятствие срабатыванию устройств безопасности, например, пневмоподушки, что может привести к несчастному случаю со смертельным исходом;
 - может ухудшиться обзор.
- НЕ используйте устройство, когда управляете рулем; это может привести к аварии.
- Водителю не следует смотреть на монитор во время вождения. Это может отвлечь и привести к аварии.
- Водителю не следует надевать наушники во время вождения. Во время вождения опасно изолироваться от внешних шумов.
- Если необходимо использовать устройство во время вождения, внимательно смотрите вперед, иначе может произойти дорожно-транспортное происшествие.
- Если стояночный тормоз не включен, на мониторе появляется сообщение "ВОДИТЕЛЬ НЕ ДОЛЖЕН СМОТРЕТЬ НА МОНИТОР ВО ВРЕМЯ ВОЖДЕНИЯ." и изображение воспроизведения отображаться не будет.
 - Это предупреждение появляется только в том случае, если провод стояночного тормоза подключен к стояночной тормозной системе автомобиля.

SVENSKA

Enheten får drivas av **12 V likströmsystem med NEGATIV jordning**. Om ditt fordon inte har ett sådant system behöver du en spänningsomvandlare. Du kan erhålla en sådan hos JVC-återförsäljaren för bilutrustningar.

VARNINGAR

- Installera INTE utrustningen på en plats där:
 - den kan komma i vägen för ratt- eller växelspaksmanövrar, eftersom det medför risk för trafikolyckor.
 - den kan verka inskränkande på funktionen hos sådana säkerhetsanordningar som airbags, eftersom det medför risk för dödliga olyckor.
 - den kan skymma sikten.
- Använd INTE utrustningen samtidigt som du vrider på ratten, eftersom det medför risk för trafikolyckor.
- Föraren skall inte titta på skärmen under körning. Att titta på skärmen under körning kan leda till vårdslöshet och resultera i ett olycksfall.
- Föraren bör inte använda hörlurarna under körning. Det är farligt att stänga av de yttre ljuden under körning.
- Om du behöver använda mottagaren när du kör ska du hela tiden titta framåt ordentligt, för att inte riskera att råka ut för en trafikolycka.
- Om handbromsen inte är åtdragen, visas meddelandet "FÖRAREN SKA EJ TITTA PÅ SKÄRMEN SAMTIDIGT SOM HAN ELLER HON KÖR." i teckenfönstret, och ingen spelbild visas.
 - Denna varning visas endast när parkeringsbromskabeln är ansluten till det i bilen inbyggda parkeringsbromssystemet.

Lista de piezas para instalación y conexión

Con esta unidad se suministran las siguientes piezas. Después de inspeccionarlas, colóquelas correctamente.

A / B
Estuche duro/Panel de control
Contenitore/Pannello di comando
Жесткий футляр/панель управления
Hård kåpa/Kontrollpanelen

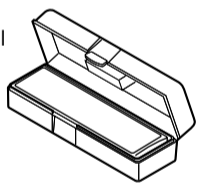

Componenti da usare per l'installazione ed il collegamento

Assieme all'apparecchio vengono forniti i componenti sottoindicati. Prima di procedere, verificare che tutto sia in ordine.

C
Cubierta
Protezione
Муфта
Hylsa

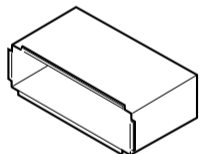

D
Placa de guarnición
Piastra di finitura
Декоративную панель
Kantplåt

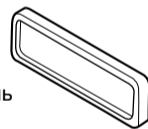

E
Cordón de alimentación
Cavo di alimentazione
Кабель питания
Nätssladd

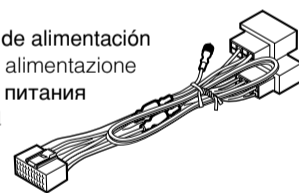

Detaljlistor för installation och anslutning

Följande delar levereras med enheten. Placera dem på rätt sätt, efter att ha kontrollerat att alla finns med.

F
Sujeción
Pinza crimpatrice
Обжимной соединитель
Krympanslutning

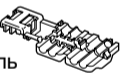

G
Arandela (ø5)
Lavatrice (ø5)
Шайба (№5)
Bricka (ø5)



H
Tuerca de seguridad (M5)
Dado de fermo (M5)
Фиксирующая гайка (M5)
Låsmutter (M5)



I
Perno de montaje (M5 x 20 mm)
Bullone di montaggio (M5 x 20 mm)
Крепежный болт (M5 x 20 mm)
Monteringsbult (M5 x 20 mm)



J
Cojín de goma
Gommino
Резиновый чехол
Gummibuffert



K
Manijas
Maniglie
Рычаги
Handtag



L
Control remoto
Telecomando
дистанционного управления
Fjärrkontroll
RM-RK230

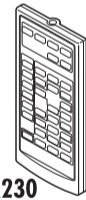

M
Pila
Batteria
Батарейка
Batteri
CR2025



LOCALIZACIÓN DE AVERIAS

- **El fusible se quema.**
 - * ¿Están los conductores rojo y negro correctamente conectados?
- **No es posible conectar la alimentación.**
 - * ¿Está el cable amarillo conectado?
- **No sale sonido de los altavoces.**
 - * ¿Está el cable de salida del altavoz cortocircuitado?
- **El sonido presenta distorsión.**
 - * ¿Está el cable de salida del altavoz conectado a masa?
 - * ¿Están los terminales "–" de los altavoces L y R conectados a una masa común?
- **Perturbación de ruido.**
 - * ¿El terminal de tierra trasero está conectado al chasis del automóvil utilizando los cordones más corto y más grueso?
- **La unidad se calienta.**
 - * ¿Está el cable de salida del altavoz conectado a masa?
 - * ¿Están los terminales "–" de los altavoces L y R conectados a una masa común?
- **Este receptor no funciona en absoluto.**
 - * ¿Reinicializó el receptor?

RICERCA GUASTI

- **Il fusibile brucia.**
 - * *I fili rossi e neri sono stati collegati correttamente?*
- **Non si riesce ad accendere l'apparecchio.**
 - * *Il filo giallo è stato collegato?*
- **Non esce alcun suono dalle casse.**
 - * *Il filo di uscita delle casse è stato protetto contro i cortocircuiti?*
- **Suono distorto.**
 - * *Il filo di uscita delle casse è collegato a terra?*
 - * *I terminali "–" delle casse di sinistra e destra sono stati collegati a terra in comune?*
- **Vi sono interferenze nell'audio.**
 - * *Il terminale a terra posteriore è collegato al telaio dell'automobile per mezzo di cavi più corti e più grossi?*
- **L'apparecchio si surriscalda.**
 - * *Il filo di uscita delle casse è collegato a terra?*
 - * *I terminali "–" delle casse di sinistra e destra sono stati collegati a terra in comune?*
- **L'unità non funziona.**
 - * *È stata inizializzata l'unità?*

ВЫЯВЛЕНИЕ НЕИСПРАВНОСТЕЙ

- **Сработал предохранитель.**
 - * Правильно ли подключены черный и красный провода?
- **Питание не включается.**
 - * Подключен ли желтый провод?
- **Звук не выводится через громкоговорители.**
 - * Нет ли короткого замыкания на кабеле выхода громкоговорителей?
- **Звук искажен.**
 - * Заземлен ли провод выхода громкоговорителей?
 - * Заземлены ли разъемы "–" правого (R) и левого (L) громкоговорителей?
- **Шум мешает звучанию.**
 - * Соединен ли находящийся сзади зажим заземления с шасси автомобиля с помощью более короткого и тонкого шнуров?
- **Устройство нагревается.**
 - * Заземлен ли провод выхода громкоговорителей?
 - * Заземлены ли разъемы "–" правого (R) и левого (L) громкоговорителей?
- **Приемник не работает.**
 - * Выполнена ли перенастройка приемника?

FELSÖKNING

- **Säkringen går.**
 - * Är de röda och svarta ledarna korrekt anslutna?
- **Strömmen kan inte slås på.**
 - * Är den gula ledaren ansluten?
- **Inget ljud från högtalarna.**
 - * Är den utgående högtalarsladden kortsluten?
- **Ljudet är förvrängt.**
 - * Är den utgående högtalarsladden jordad?
 - * Är de vänstra och högra högtalarnas "–"-uttag gemensamt jordade?
- **Brus stör ljudet.**
 - * Är det bakre jorduttaget anslutet till bilens chassi med kortare och tjockare kablar?
- **Enheten blir varm.**
 - * Är den utgående högtalarsladden jordad?
 - * Är de vänstra och högra högtalarnas "–"-uttag gemensamt jordade?
- **Mottagaren fungerar inte alls.**
 - * Har du återställt mottagaren?

INSTALACIÓN (MONTAJE EN EL TABLERO DE INSTRUMENTOS)

La siguiente ilustración muestra una instalación típica. Si tiene alguna pregunta o necesita información acerca de las herramientas para instalación, consulte con su concesionario de JVC de equipos de audio para automóviles o a una compañía que suministra tales herramientas.

- Si usted no está seguro de cómo instalar correctamente la unidad, hágala instalar por un técnico cualificado.

INSTALLAZIONE (MONTAGGIO SUL CRUSCOTTO)

La figura che segue rappresenta un'installazione tipica. Per eventuali chiarimenti in merito ai kit d'installazione, rivolgersi al locale rivenditore car audio JVC o a negozi analoghi.

- Se necessario, fare effettuare l'installazione da un tecnico qualificato.

УСТАНОВКА (УСТАНОВКА В ПРИБОРНУЮ ПАНЕЛЬ)

На следующих иллюстрациях показана типовая установка. Если у Вас есть какие-либо вопросы, касающиеся установки, обратитесь к Вашему дилеру автомобильного специалиста JVC или в компанию, поставляющую соответствующие принадлежности.

- Если Вы не знаете точно, как следует устанавливать это устройство, обратитесь к квалифицированному специалисту.

INSTALLATION (MONTERING I INSTRUMENTBRÄDA)

Illustrationen nedan visar en normal installation. Har du frågor, eller behöver information om installationssatser, kontakta JVC-återförsäljaren för bilutrustningar eller ett företag som säljer sådana satser.

- Om du är osäker på hur du ska installera enheten på korrekt sätt ska du låta en kvalificerad tekniker utföra installationen.

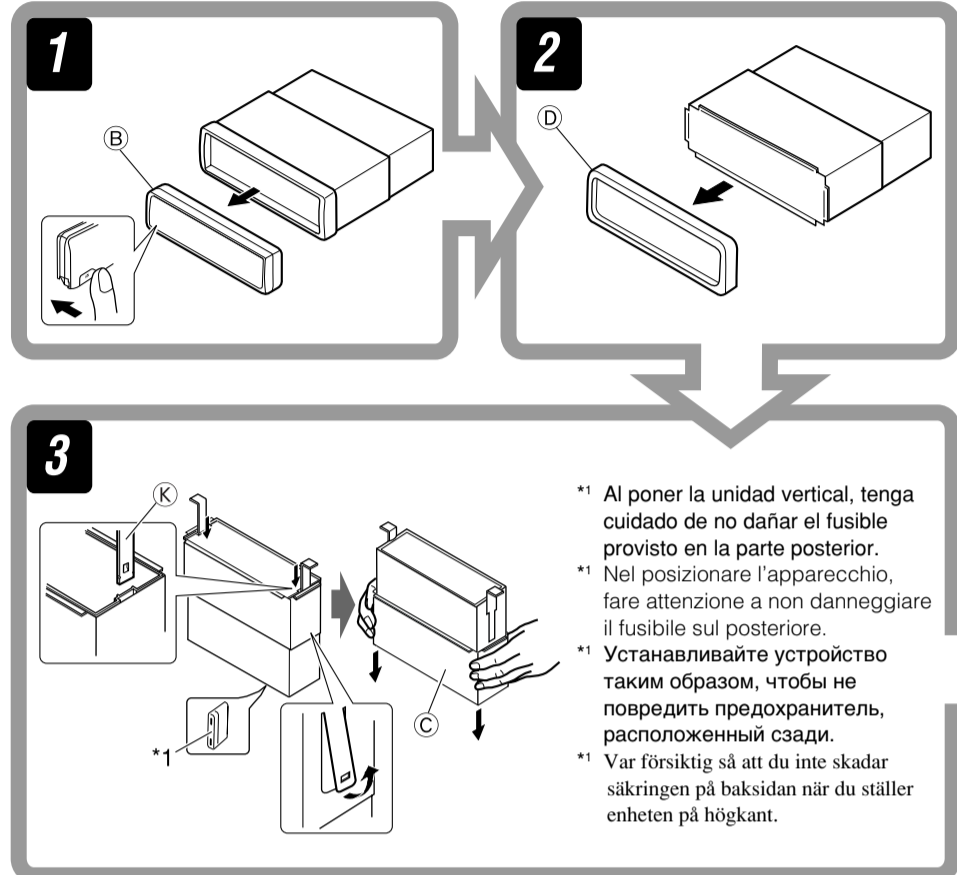

- *1 Al poner la unidad vertical, tenga cuidado de no dañar el fusible provisto en la parte posterior.
- *1 Nel posizionare l'apparecchio, fare attenzione a non danneggiare il fusibile sul posteriore.
- *1 Устанавливайте устройство таким образом, чтобы не повредить предохранитель, расположенный сзади.
- *1 Var försiktig så att du inte skadar säkringen på baksidan när du ställer enheten på högkant.

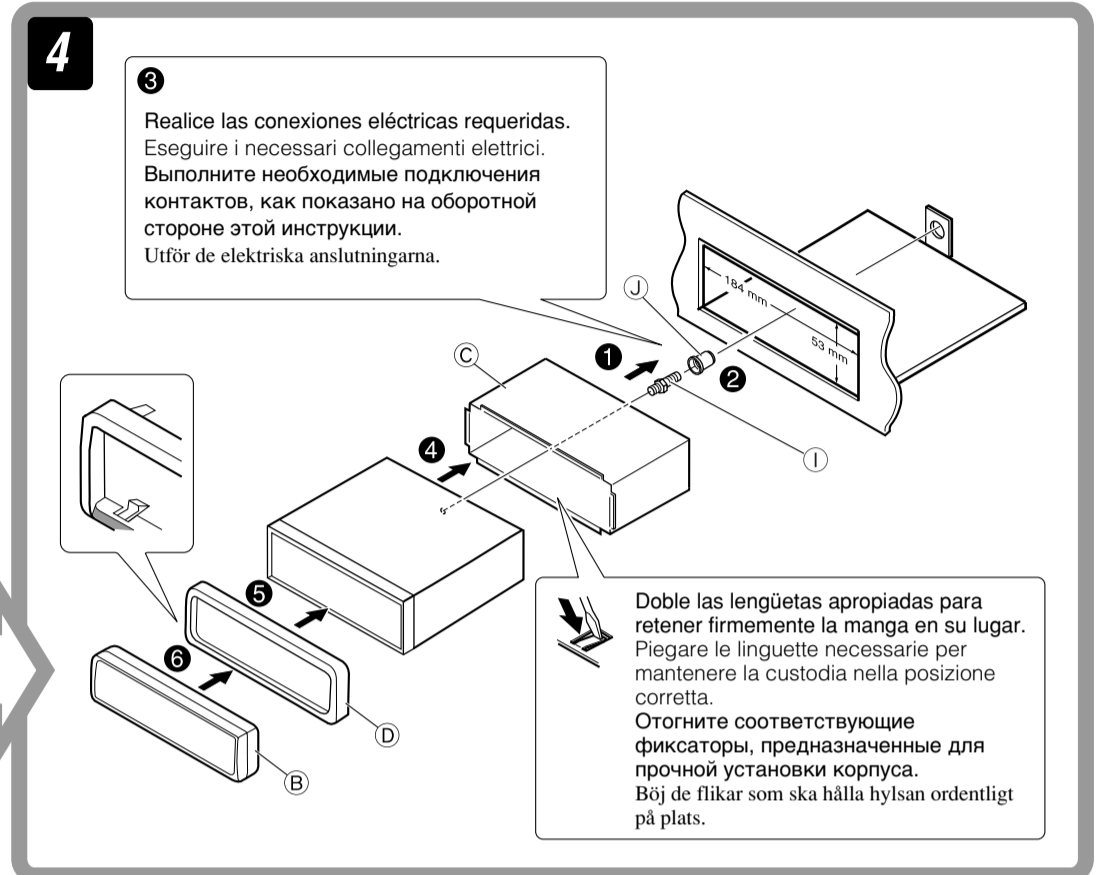

Realice las conexiones eléctricas requeridas. Eseguire i necessari collegamenti elettrici. Выполните необходимые подключения контактов, как показано на оборотной стороне этой инструкции. Utför de elektriska anslutningarna.

Doble las lengüetas apropiadas para retener firmemente la manga en su lugar. Piegate le linguette necessarie per mantenere la custodia nella posizione corretta. Отогните соответствующие фиксаторы, предназначенные для прочной установки корпуса. Böj de flikar som ska hålla hylsan ordentligt på plats.

Cuando emplea un soporte opcional / Utilizzo del supporto supplementare / При использовании дополнительной стойки / Vid användning av det valfria stödet

Instale la unidad a un ángulo de menos de 30°. Installare l'unità a un'inclinazione inferiore a 30°. Установите устройство под углом менее 30°. Installera enheten i en vinkel som är mindre än 30°.

Instalación de la unidad sin utilizar la cubierta / Installazione dell'apparecchio senza protezione / При установке устройства без использования муфты / Vid installation av enheten utan att använda hylsan

En un Toyota por ejemplo, primero retire la radio del automóvil y luego instale la unidad en su lugar. Ad esempio, in una Toyota, si deve innanzi tutto togliere la radio ed installare poi l'apparecchio in suo luogo. В автомобилях "Toyota", например, сначала удалите автомобильную магнитоу, затем установите на ее место это устройство. I en Toyota ska man exempelvis först ta bort bilradion, och sedan installera enheten på dess plats.

Nota : Cuando instala la unidad en la ménsula de montaje, asegúrese de utilizar los tornillos de 8 mm de longitud. Si se utilizan tornillos más largos, éstos pueden dañar la unidad.

Nota : Durante l'installazione dell'apparecchio sulla staffa di montaggio, utilizzare esclusivamente le viti da 8 mm. Si ricorda che l'uso di viti più lunghe potrebbe danneggiare l'apparecchio.

Примечание : При установке устройства на крепежный кронштейн, используйте только винты длиной 8 мм. При использовании более длинных винтов можно повредить устройство.

Anm. : De 8 mm långa skruvarna måste användas när enheten installeras på monteringsfästet. Om längre skruvar används kan enheten skadas.

Extracción de la unidad

Antes de extraer la unidad, libere la sección trasera.

Rimozione dell'apparecchio

Prima di rimuovere l'apparecchio, sganciare la parte posteriore.

Удаление устройства

Перед удалением устройства освободите заднюю часть.

Ta bort enheten

Lossa den bakre delen innan enheten tas bort.

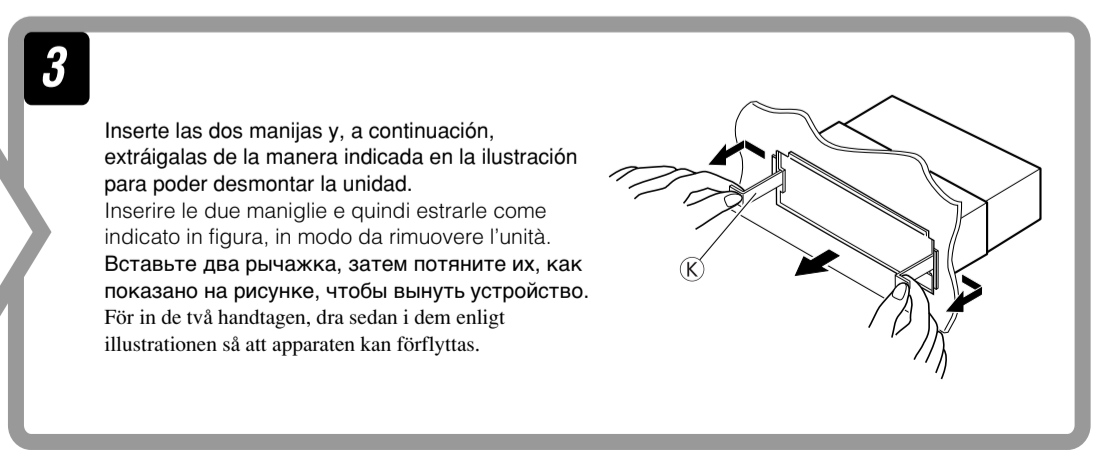
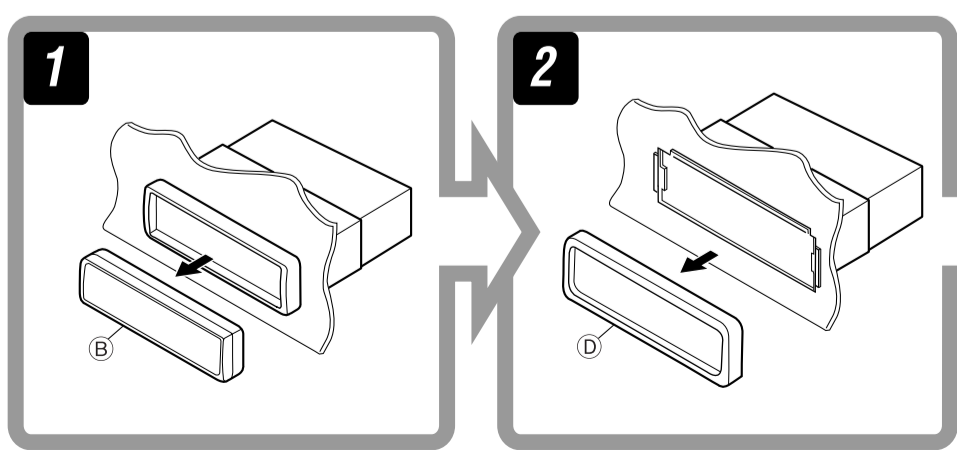

CONEXIONES ELECTRICAS

Para evitar cortocircuitos, recomendamos que desconecte el terminal negativo de la batería y que efectúe todas las conexiones eléctricas antes de instalar la unidad.

- **Asegúrese de volver a conectar a masa esta unidad al chasis del automóvil después de la instalación.**

Notas:

- Reemplace el fusible por uno con la corriente especificada. Si el fusible se quemase frecuentemente consulte con su concesionario de JVC de equipos de audio para automóviles.
- Se recomienda conectar los altavoces con una potencia máxima de más de 50 W (tanto atrás como adelante, con una impedancia de **4 Ω a 8 Ω**). Si la potencia máxima es de menos de 50 W, cambie "AMP GAIN" para evitar daños en los altavoces (consulte la página 41 del MANUAL DE INSTRUCCIONES).
- Para evitar cortocircuitos, cubra los cables NO UTILIZADOS con cinta aislante.
- El sumidero térmico estará muy caliente después del uso. Asegúrese de no tocarlo al desmontar esta unidad.



COLLEGAMENTI ELETTRICI

Per evitare cortocircuiti, si consiglia di scollegare il terminale negativo della batteria e di realizzare tutti i collegamenti elettrici prima d'installare l'apparecchio.

- **Dopo l'installazione accertarsi di collegare l'unità a terra sul telaio dell'automobile.**

Note:

- Sostituire il fusibile con uno della potenza specificata. Se il fusibile si brucia spesso, rivolgersi al locale rivenditore car audio JVC.
- Si consiglia di collegare i diffusori di potenza massima superiore a 50 W (sia posteriore che anteriore, con impedenza da **4 Ω a 8 Ω**). Se la potenza massima dei diffusori è inferiore a 50 W, selezionare "AMP GAIN" per evitare che i diffusori subiscano danni (cfr. pagina 41 delle ISTRUZIONI).
- Per evitare cortocircuiti, ricoprire i terminali dei fili INUTILIZZATI con nastro isolante.
- Dopo l'uso, il dissipatore di calore si surriscalda. Evitare di toccarlo quando si estrae l'apparecchio.

ЭЛЕКТРИЧЕСКИЕ ПОДКЛЮЧЕНИЯ

Для предотвращения коротких замыканий мы рекомендуем Вам отсоединить отрицательный разъем аккумулятора и осуществить все подключения перед установкой устройства.

- **После установки обязательно заземлите данное устройство на шасси автомобиля.**

Примечания:

- Заменяйте предохранитель другим предохранителем указанного класса. Если предохранитель сгорает слишком часто, обратитесь к дилеру автомобильного специалиста JVC.
- Рекомендуется подключать динамики с максимальной мощностью более 50 Вт (к задней и передней панели устройства, с полным сопротивлением от **4 Ω до 8 Ω**). Если максимальная мощность менее 50 Вт, измените значение параметра "AMP GAIN", чтобы предотвратить повреждение динамиков (см. стр. 41 ИНСТРУКЦИИ).
- Для предотвращения короткого замыкания заклейте НЕИСПОЛЬЗУЕМЫЕ концы изолирующей лентой.
- Радиатор во время использования сильно нагревается. Старайтесь его не трогать во время удаления устройства.

ELANSLUTNINGAR

För att eliminera risken för kortslutningar rekommenderar vi dig att koppla loss batteriets negativa anslutning och utföra alla elektriska anslutningar innan enheten installeras.

- **Kontrollera att du jordar denna apparat till bilens chassi igen efter monteringen.**

Anm.:

- Byt ut säkringen mot en med specificerad kapacitet. Kontakta JVC-återförsäljaren för bilutrustningar om säkringen går ofta.
- Det rekommenderas att du ansluter en maxeffekt på mer än 50 W till högtalarna (både bak- och främre högtalare, med en impedans på **4 Ω – 8 Ω**). Om maxeffekten är mindre än 50 W, ändra till "AMP GAIN" för att förhindra att högtalarna tar skada (se sidan 41 i BRUKSANVISNING).
- Tejp över de ledare som INTE ANVÄNDS med isoleringstejp för att eliminera risken för kortslutning.
- Kyldonet blir mycket varmt efter användning. Var försiktig så att du inte kommer åt det när du tar ut enheten.

PRECAUCIONES sobre las conexiones de la fuente de alimentación y de los altavoces:

- **NO conecte los conductores de altavoz del cable de alimentación a la batería de automóvil, pues podrían producirse graves daños en la unidad.**
- ANTES de conectar a los altavoces los conductores de altavoz del cable de alimentación, verifique el conexionado de altavoz de su automóvil.

PRECAUZIONI! Collegamento del cavo di alimentazione e delle casse:

- **NON collegare i fili del cavo di alimentazione per le casse alla batteria dell'auto perché l'apparecchio ne verrebbe seriamente danneggiato.**
- PRIMA di collegare i fili del cavo di alimentazione per le casse alle casse stesse, verificare il relativo cablaggio sulla vettura.

ПРЕДОСТЕРЕЖЕНИЯ по питанию и подключению громкоговорителей:

- **НЕ подключайте провода громкоговорителей к аккумулятору автомобиля, иначе устройство будет повреждено.**
- ПЕРЕД подключением проводов громкоговорителей к кабелю питания громкоговорителя проверьте схему соединений громкоговорителей в Вашем автомобиле.

FÖRSIKTIGHETSANVISNINGAR för ström- och högtalaranslutningar:

- Anslut INTE nätsladdens högtalarledare till bilens batteri. Gör du det kommer enheten att skadas allvarligt.
- Kontrollera högtalarledningarna i bilen INNAN nätsladdens högtalarledning ansluts till högtalarna.

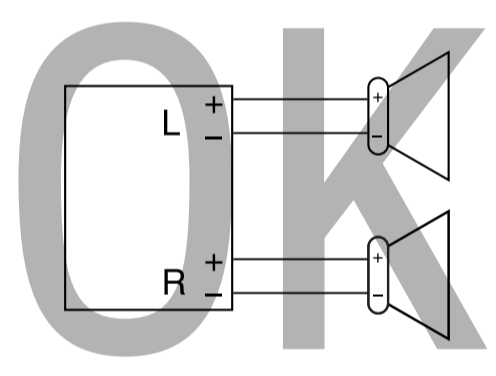
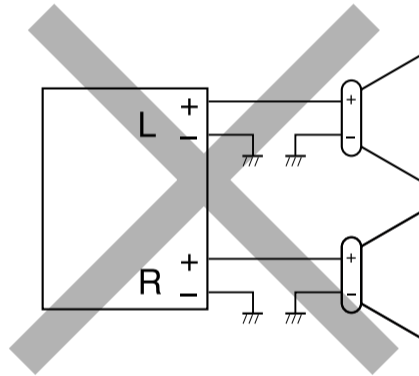
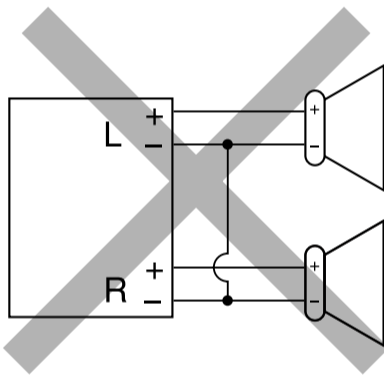

Acerca de los sonidos reproducidos a través de los terminales traseros

• A través de los terminales analógicos (Salida de altavoz/LINE OUT/2nd AUDIO OUT):

Se emite la señal de 2 canales. Cuando se reproduce un disco codificado multicanal, se mezclan las señales multicanal. (AUDIO—MEZCLA: consulte la página 31 del MANUAL DE INSTRUCCIONES.)

• A través de DIGITAL OUT (óptico):

Las señales digitales (PCM Lineal, Dolby Digital^{*3}, DTS^{*4}, MPEG Audio) se emiten a través de este terminal. (Para mayor información, consulte la página 57 del MANUAL DE INSTRUCCIONES). Para reproducir sonidos multicanal como por ejemplo, Dolby digital y DTS, conecte un amplificador o decodificador compatible con estas fuentes multicanal a este terminal, y ajuste correctamente "SALIDA DE AUDIO". (Consulte la página 31 del MANUAL DE INSTRUCCIONES.)

^{*3} Fabricado bajo licencia de Dolby Laboratories. "Dolby", "Pro Logic" y el símbolo con una doble D son marcas registradas de Dolby Laboratories.

^{*4} "DTS" y "DTS 2.0 + Digital Out" son marcas comerciales de Digital Theater Systems, Inc.

Informazioni sui suoni riprodotti tramite i terminali posteriori

• Attraverso i terminali analogici (Uscita diffusori/LINE OUT/2nd AUDIO OUT):

Viene emesso un segnale a 2 canali. Quando viene riprodotto un disco codificato a più canali, i segnali multicanale vengono miscelati. (AUDIO—MISCELA: cfr. pagina 31 delle ISTRUZIONI.)

• Tramite il terminale DIGITAL OUT (ottico):

I segnali digitali (Linear PCM, Dolby Digital^{*3}, DTS^{*4}, MPEG Audio) vengono emessi tramite questo terminale (per ulteriori informazioni, cfr. pagina 57 delle ISTRUZIONI). Per riprodurre suoni multicanale quali Dolby Digital e DTS, collegare un amplificatore o un decodificatore compatibile con queste sorgenti multicanale al terminale e impostare "USCITA AUDIO DIGITALE" sul valore corretto. (Cfr. pagina 31 delle ISTRUZIONI.)

^{*3} Prodotto sotto licenza dalla Dolby Laboratories. "Dolby", "Pro Logic" ed il simbolo doppia D sono marchi registrati della Dolby Laboratories.

^{*4} "DTS" e "DTS 2.0 + Digital Out" sono marchi registrati di Digital Theater Systems, Inc.

О звуках, воспроизводимых через задние терминалы

• Через аналоговые терминалы (выход для динамиков/LINE OUT/2nd AUDIO OUT):

Передается двухканальный сигнал. При воспроизведении диска с многоканальным кодированием выполняется преобразование многоканальных сигналов. (АУДИО—СМЕШЕНИЕ: см. стр. 31 ИНСТРУКЦИИ.)

• Через терминал DIGITAL OUT (оптический):

Через данный терминал передаются цифровые сигналы (линейный PCM, Dolby Digital^{*3}, DTS^{*4}, MPEG Audio). (Более подробную информацию см. на стр. 57 ИНСТРУКЦИИ.) Для воспроизведения многоканального звука Dolby Digital и DTS подключите к данному терминалу усилитель или декодер, совместимый с этими многоканальными источниками и установите правильное значение для параметра "ЦИФРОВОЙ АУДИО ВЫХОД". (См. стр. 31 ИНСТРУКЦИИ.)

^{*3} Изготовлено по лицензии фирмы Dolby Laboratories. Долби "Dolby", "Pro Logic" и символ с лвойным "D" -товарные знаки фирмы Dolby Laboratories.

^{*4} "DTS" и "DTS 2.0 + Digital Out" являются зарегистрированными торговыми марками корпорации Digital Theater Systems.

Om ljud som återgivits genom de bakre terminalerna

• Genom de analoga uttagen (Speaker out/LINE OUT/2nd AUDIO OUT):

2-kanalsignaler sänds ut. Flerkanalsignaler mixas ner när du spelar en flerkanalskodad skiva. (AUDIO—DOWN MIX: se sidan 31 i BRUKSANVISNING).

• Genom uttaget DIGITAL OUT (optisk):

Digitala signaler (Linjär PCM, Dolby Digital^{*3}, DTS^{*4}, MPEG Audio) sänds ut genom detta uttag. (Se sidan 57 i BRUKSANVISNING för mer information). För att återge flerkanaliga ljud så som Dolby Digital och DTS Digital Surround, anslut en förstärkare eller en dekodare som är kompatibel med dessa flerkanaliga källor, till detta uttag, och ställ in DIGITALT AUDIOOUTPUT rätt. (se sidan 31 i BRUKSANVISNING).

^{*3} Tillverkad på Dolby Laboratories licens. "Dolby", "Pro Logic" och dubbel-D-symbol är varumärken som tillhör Dolby Laboratories.

^{*4} "DTS" och "DTS 2.0 + Digital Out" är varumärken som tillhör Digital Theater Systems, Inc.

A Si su automóvil está equipado con el conector ISO / Se la propria auto dispone del connettore ISO / Если автомобиль оснащен разъемом ISO / Om du har en ISO-koppling i bilen

- Conecte los conectores ISO tal como se indica en la ilustración.
- Collegare i connettori ISO come mostrato in figura.
- Подключите разъемы ISO, как показано на рисунке.
- Anslut ISO-kopplingen enligt bilden.

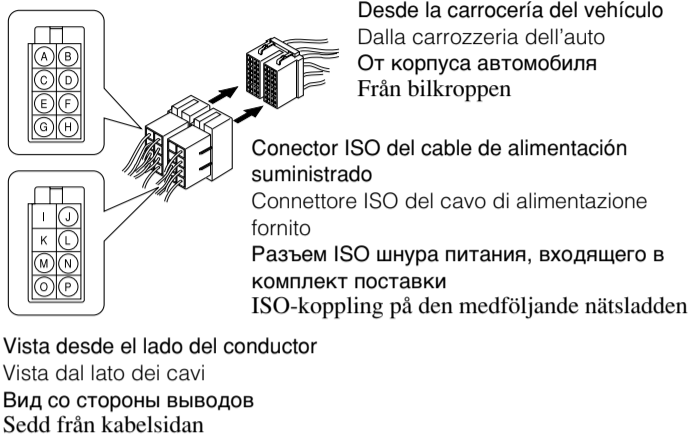

Para algunos automóviles VW/Audi u Opel (Vauxhall) / Per alcune automobili VW/Audi o Opel (Vauxhall) / Для некоторых автомобилей VW/Audi или Opel (Vauxhall) / För vissa VW/Audi- eller Opel (Vauxhall)-bilar

Podría ser necesario modificar el conexionado del cable de alimentación suministrado, tal como se indica en la ilustración.
Potrebbe essere necessario modificare il cablaggio del cavo di alimentazione fornito come illustrato.
Возможно, потребуется изменить схему соединений для прилагаемого шнура питания, как показано на рисунке.
Du kan behöva ändra ledningarna i den medföljande nätsladden enligt bilden.

Conexión original / Cablaggio originale / Исходная схема соединений / Originalledning

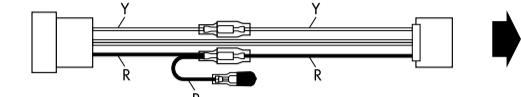

Conector ISO
Connettore ISO
Разъем ISO
ISO-koppling

Y: Amarillo / Giallo / Желтый / Gul
R: Rojo / Rosso / Красный / Röd

Conexión modificada [1] / Cablaggio modificato [1] / Преобразованная схема соединений [1] / Modifierad kabel [1]

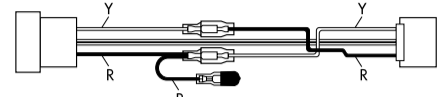

Si la unidad no se enciende, utilice el conexionado modificado [2].
Utilizzare il cablaggio modificato [2] se il ricevitore non viene acceso.
Если приемник не включается, используйте преобразованную схему соединений [2].
Använd den modifierade kabeln [2] om mottagaren inte slås på.

Conexión modificada [2] / Cablaggio modificato [2] / Преобразованная схема соединений [2] / Modifierad kabel [2]

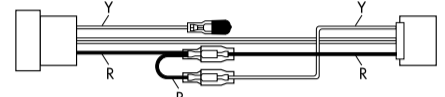

B Conexiones sin usar los conectores ISO / Collegamenti senza utilizzare i connettori ISO / Подключение без использования разъемов ISO / Anslutningar utan ISO-kopplingar

Antes de la conexión: Verifique atentamente el conexionado del vehículo. Una conexión incorrecta podría producir daños graves en la unidad.
Los cordones del cable de alimentación y los del conector procedentes de la carrocería del automóvil podrían ser de diferentes en color.

- 1 Corte el conector ISO.
- 2 Conecte los conductores de color del cable de alimentación en el orden especificado en la ilustración de abajo.
- 3 Conecte el cable de antena.
- 4 Por último, conecte el cable de alimentación a la unidad.

Prima del collegamento: Verificare attentamente il cablaggio della vettura. Si ricorda che un collegamento improprio può danneggiare seriamente l'apparecchio.
I conduttori del cavo di alimentazione e quelli del connettore sulla carrozzeria potrebbero essere di colore diverso.

- 1 Tagliare il connettore ISO.
- 2 Collegare i conduttori colorati del cavo di alimentazione nell'ordine indicato nella figura di seguito.
- 3 Collegare il cavo dell'antenna.
- 4 Infine, collegare i cablaggi all'apparecchio.

Перед началом подключений: Тщательно проверьте проводку в автомобиле. Неправильное подключение может привести к серьезному повреждению устройства.
Жилы силового кабеля и жилы соединителя от кузова автомобиля могут быть разного цвета.

- 1 Обрежьте разъем ISO.
- 2 Подсоедините цветные провода шнура питания в указанном ниже порядке.
- 3 Подключите кабель антенны.
- 4 В последнюю очередь подключите электропроводку к устройству.

Före anslutning: Kontrollera ledningsdragningen i fordonet noga. Felaktig anslutning kan skada enheten allvarligt.
Ledarna i nätsladden och i anslutningsdonet från bilkarossen kan ha olika färger.

- 1 Skär av ISO-kopplingen.
- 2 Anslut nätkabelns färgade sladdar i den ordning som anges i illustrationen nedan.
- 3 Anslut antensladden.
- 4 Anslut slutligen kablagen till enheten.

Al control remoto del volante de dirección (véase diagrama [4])
Al telecomando sul volante (cfr. schema [4])
К рулевому пульту дистанционного управления (см. схему [4])
Till rattens fjärrkontroll (se diagram [4])

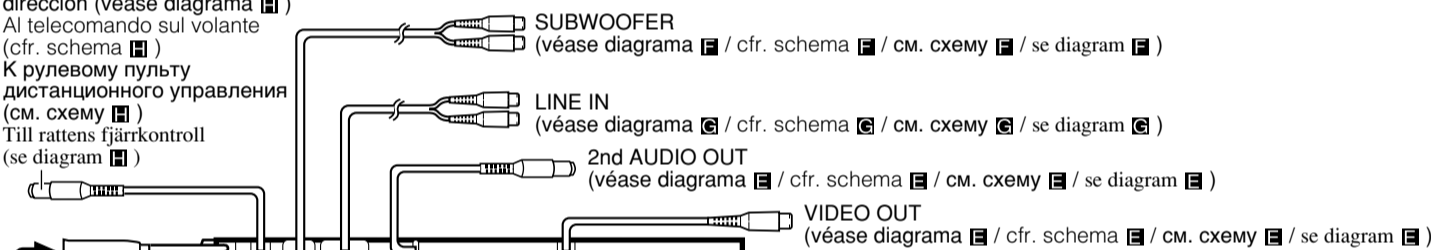

Al cambiador de CD o sintonizador DAB (véase diagrama [4])
Al CD changer o sintonizzatore DAB (cfr. schema [4])
К устройству автоматической смены компакт-дисков или тюнеру DAB (см. схему [4])
Till CD-växlare eller DAB-tuner (se diagram [4])

Salida de línea (véase diagrama [4])
Uscita linea (cfr. schema [4])
К выходу (см. схему [4])
Linje ut (se diagram [4])

DIGITAL OUT (véase diagrama [4] / cfr. schema [4] / см. схему [4] / se diagram [4])

Terminal de tierra posterior
Terminale di terra posteriore
Задний разъем заземления
Bakre jordningsuttag

Negro / Nero / Черный / Svart

Amarillo *2 / Giallo *2 / Желтый *2 / Gul *2

Rojo / Rosso / Красный / Röd

Azul con rayas blancas / Blu a strisce bianche / Синий с белой полосой / Blå med vit rand

Naranja con rayas blancas / Arancione con striscia bianca / Оранжевый с белой полосой / Orange med vitt streck

Marrón / Marrone / Коричневый / Brun

Verde claro / Spia verde / Зеленого цвета / Ljusgrön

*2 Antes de comprobar el funcionamiento de esta unidad previa a de la instalación, es necesario conectar este cable, de lo contrario no se podrá conectar la alimentación.
*2 Per poter verificare il funzionamento dell'apparecchio prima dell'installazione, è necessario avere già collegato questo filo (altrimenti è impossibile accendere l'apparecchio).
*2 Перед проверкой работы устройства подключите этот провод, иначе питание не включится.
*2 Innan enhetens funktion kontrolleras före installationen måste denna ledning anslutas. Annars kan strömmen inte slås på.

Blanco con rayas negras / Bianco a strisce nere / Белый с черной полосой / Vit med svart rand

Blanco / Bianco / Белый / Vit

Gris con rayas negras / Grigio a strisce nere / Серый с черной полосой / Grå med svart rand

Verde con rayas negras / Verde a strisce nere / Зеленый с черной полосой / Grön med svart rand

Verde / Verde / Зеленый / Grön

Púrpura con rayas negras / Porpora a strisce nere / Пурпурный с черной полосой / Lila med svart rand

Púrpura / Porpora / Пурпурный / Lila

Altavoz izquierdo (delantero) / Cassa sinistra (anteriore) / Левый громкоговоритель (передний) / Vänsiter högtalare (främre)

Altavoz derecho (delantero) / Cassa destra (anteriore) / Правый громкоговоритель (передний) / Höger högtalare (främre)

Altavoz izquierdo (trasero) / Cassa sinistra (posteriore) / Левый громкоговоритель (задний) / Vänsiter högtalare (bakre)

Altavoz derecho (trasero) / Cassa destra (posteriore) / Правый громкоговоритель (задний) / Höger högtalare (bakre)

Altavoz derecho (trasero) / Cassa destra (posteriore) / Правый громкоговоритель (задний) / Höger högtalare (bakre)

C Conexión del cable del freno de estacionamiento / Collegamento del filo del freno a mano / Подключение провода стояночного тормоза / Koppa till handbromskabeln

Al instalar el monitor en un lugar donde pueda ser visto por el conductor
Conecte el cable del freno de estacionamiento al sistema de freno de estacionamiento del automóvil.

Installazione del monitor in un punto visibile al conducente
Collegare il filo del freno a mano al sistema del freno a mano incorporato nell'auto.

При установке монитора в месте, видимом водителю
Подключить провод стояночного тормоза к проводке стояночного тормоза автомобиля.

Installation av monitorn på en plats där föraren kan se den
Anslut handbromskabeln till bilens inbyggda bromssystem.

Freno de estacionamiento
Freno a mano
Стояночный тормоз
Handbroms

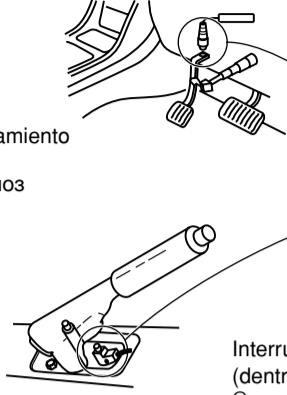

Interruptor del freno de estacionamiento (dentro del automóvil)
Commutatore del freno a mano (all'interno della macchina)
Переключатель стояночного тормоза (внутри автомобиля)
Handbromskontakt (inuti bilen)

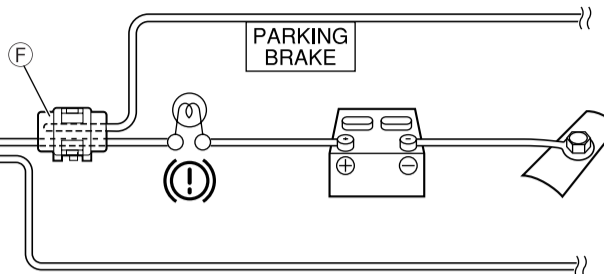

Cable del freno de estacionamiento (verde claro)
Filo del freno a mano (spia verde verde)
Провод стояночного тормоза (зеленого цвета)
Handbromskabel (ljusgrön)

A un cuerpo metálico o chasis del automóvil
Sulla carrozzeria metallica o sul telaio dell'auto
К металлическому корпусу или шасси автомобиля
Till metallkropp eller bilens chassi

Al instalar el monitor en un lugar donde no pueda ser visto por el conductor
Conecte el cable del freno de estacionamiento a la carrocería metálica o al chasis del automóvil.

Installazione del monitor in un punto non visibile al conducente
Collegare il filo del freno a mano alla carrozzeria o allo chassis dell'auto.

При установке монитора в месте, не видимом водителю
Подключить провод стояночного тормоза к металлу корпуса или ходовой части автомобиля.

Vid installation av monitorn på en plats där föraren inte kan se den
Koppla handbromskabeln till en metalldel eller bilens chassi.

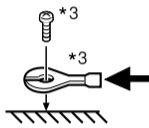

PARKING BRAKE

Cable del freno de estacionamiento (verde claro)
Filo del freno a mano (spia verde)
Провод стояночного тормоза (зеленого цвета)
Handbromskabel (ljusgrön)

*3 No suministrado con esta unidad
*3 Non fornito con l'apparecchio
*3 Не входит в комплект
*3 Levereras inte med enheten

D Conexión del conector de presión / Collegamento del connettore del freno / Подключение обжимного разъема / Ansluta crimpkontakt

Conecte el cable del freno de estacionamiento a este punto.
Fissare il filo del freno a mano a questo punto.
Подключить провод стояночного тормоза к этой точке.
Anslut kabeln till handbromsen till denna punkt.

Conecte la parte metálica de la sujeción a los cables de dentro.
Mettere in contatto la parte metallica della pinza crimpatrice ai fili interni.
Присоедините металлическую часть обжимного соединителя к находящимся внутри проводам.
Koppla den metalliska delen av krympanslutningen till kablarna inuti.

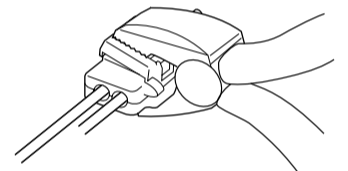
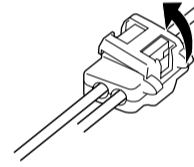
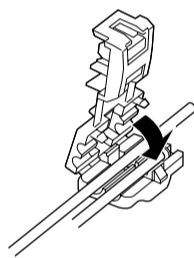
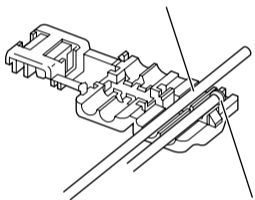

Conecte la batería y el interruptor del freno de estacionamiento.
Filo che collega la batteria e il commutatore del freno a mano.
Провод, соединяющий аккумулятор и включатель стояночного тормоза.
Kabel som ansluter mellan batteriet och handbromskontakten.

Apriete la sujeción con firmeza.
Stringere forte la pinza crimpatrice.
Плотно обожмите соединитель.
Tryck ihop krympanslutningen försiktigt.

E Conexiones requeridas para reproducción de DVD / Collegamenti necessari per la riproduzione del DVD / Необходимые подключения для воспроизведения DVD / Nödvändiga anslutningar för uppspelning av DVD-skivor

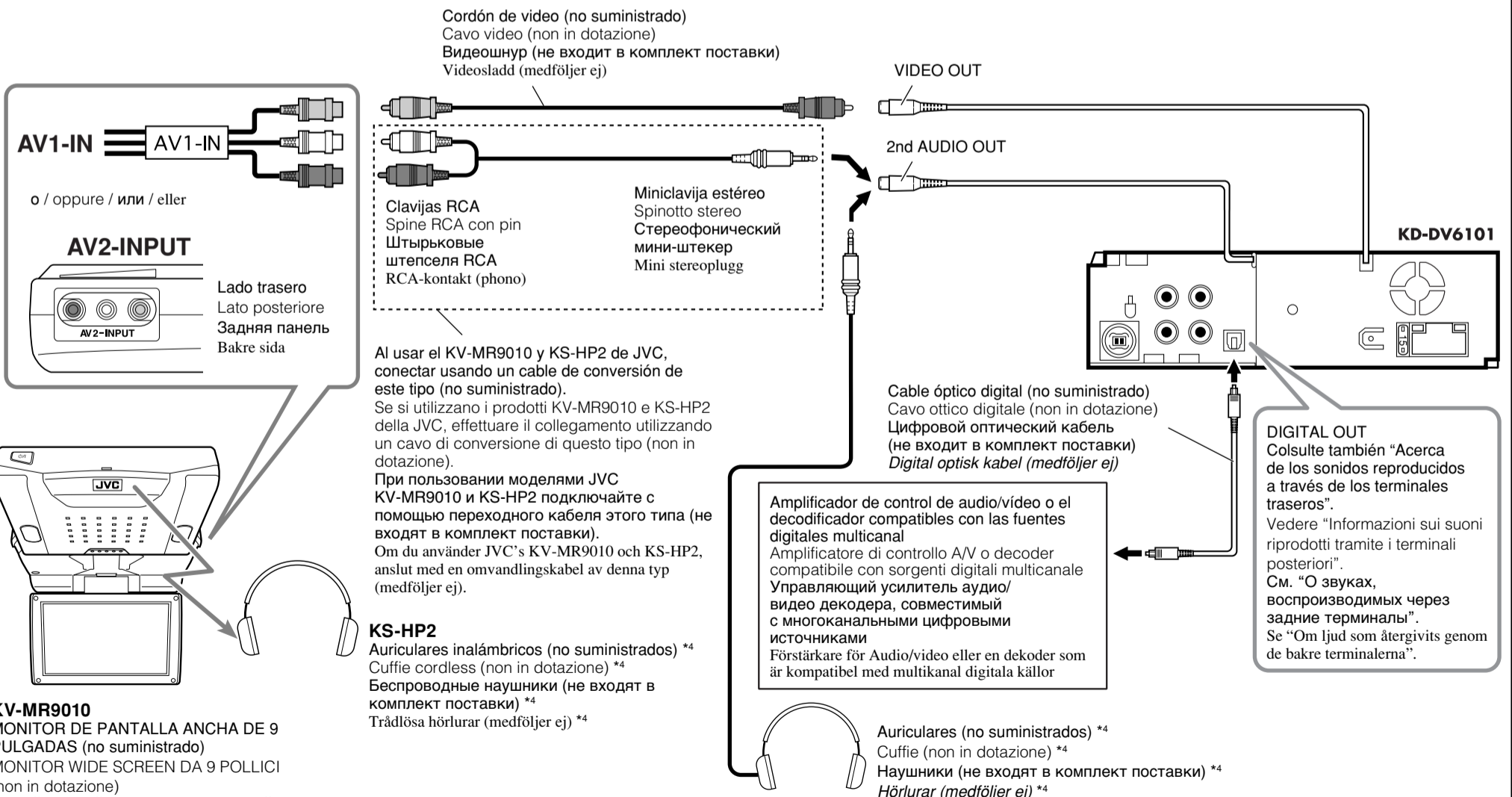

*4 Para escuchar el sonido de reproducción de disco mientras se está en operaciones de Zona Dual (consulte la página 35 del MANUAL DE INSTRUCCIONES).
*4 Per ascoltare l'audio riprodotto durante il funzionamento Dual Zone (cfr. pagina 35 delle ISTRUZIONI).
*4 Для прослушивания компакт-диска при работе в Двустороннем режиме (см. стр. 35 ИНСТРУКЦИИ).
*4 Spela upp ljud från en skiva i Dual Zone läget (se sidan 35 i BRUKSANVISNING).

F Conexión a los amplificadores externos / Collegamento di amplificatori esterni / Подключение внешних усилителей / Ansluta extern förstärkare

Usted podrá conectar un amplificador para mejorar el sistema estéreo de su automóvil.

- Conecte el conductor remoto (azul con rayas blancas) al conductor remoto del otro equipo para poderlo controlar a través de esta unidad.
- **Sólo para el amplificador:**
 - **Desconecte los altavoces de esta unidad y conéctelos al amplificador. Los cables de los altavoces de esta unidad quedan sin usar.**
 - El nivel de salida de línea de esta unidad permanece alto para que corresponda con los sonidos de alta fidelidad reproducidos por esta unidad. Cuando conecte un amplificador externo a esta unidad, disminuya el control de ganancia del amplificador externo para obtener un óptimo rendimiento de esta unidad.

È possibile potenziare l'impianto stereo dell'auto collegando un amplificatore.

- Collegare il connettore a distanza (blu a strisce bianche) al conduttore a distanza dell'altro apparecchio in modo da poterlo gestire da questa unità.
- **Solo per l'amplificatore:**
 - **Scollegare le casse dall'apparecchio e collegarle all'amplificatore. Non utilizzare i contatti delle casse dell'apparecchio.**
 - Il volume d'uscita linea dell'apparecchio viene mantenuto elevato per conservare i suoni hi-fi da essa riprodotti. Se all'apparecchio viene collegato un amplificatore esterno, disattivare il controllo del guadagno sull'amplificatore esterno per ottenere le migliori prestazioni dell'apparecchio.

Можно подключить усилители для обновления автомобильной стереосистемы.

- Подсоедините провод внешнего устройства (синий с белой полосой) к проводу внешнего устройства другого оборудования так, чтобы им можно было управлять с этого устройства.
- **Только для усилителя:**
 - **Отсоедините громкоговорители от данного устройства, подключите их к усилителю. Оставьте провода громкоговорителей данного устройства неиспользованными.**
 - Уровень выходного сигнала линии данного устройства поддерживается высоким, чтобы обеспечить высококачественный звук, воспроизводимый данным устройством. При подключении внешнего усилителя к данному устройству убавьте регулировку усиления на внешнем усилителе, чтобы обеспечить оптимальные характеристики работы данного устройства.

Du kan uppgradera ditt bilstereosystem genom att ansluta en förstärkare.

- Anslut fjärrkabeln (blå med vit rand) till fjärrkabeln på den andra utrustningen så att den kan styras genom denna enhet.
- **Gäller endast förstärkare:**
 - **Koppla bort högtalarna från denna enhet och anslut dem till förstärkaren. Lämna denna enhets högtalarledare oanvända.**
 - Ledningsutgången på denna enhets har hög nivå för att bibehålla det hi-fi ljud som enheten återger.

När en extern förstärkare ansluts till denna enhets bör volymkontrollen sänkas på den externa förstärkaren för att få bästa prestanda från denna enhets.

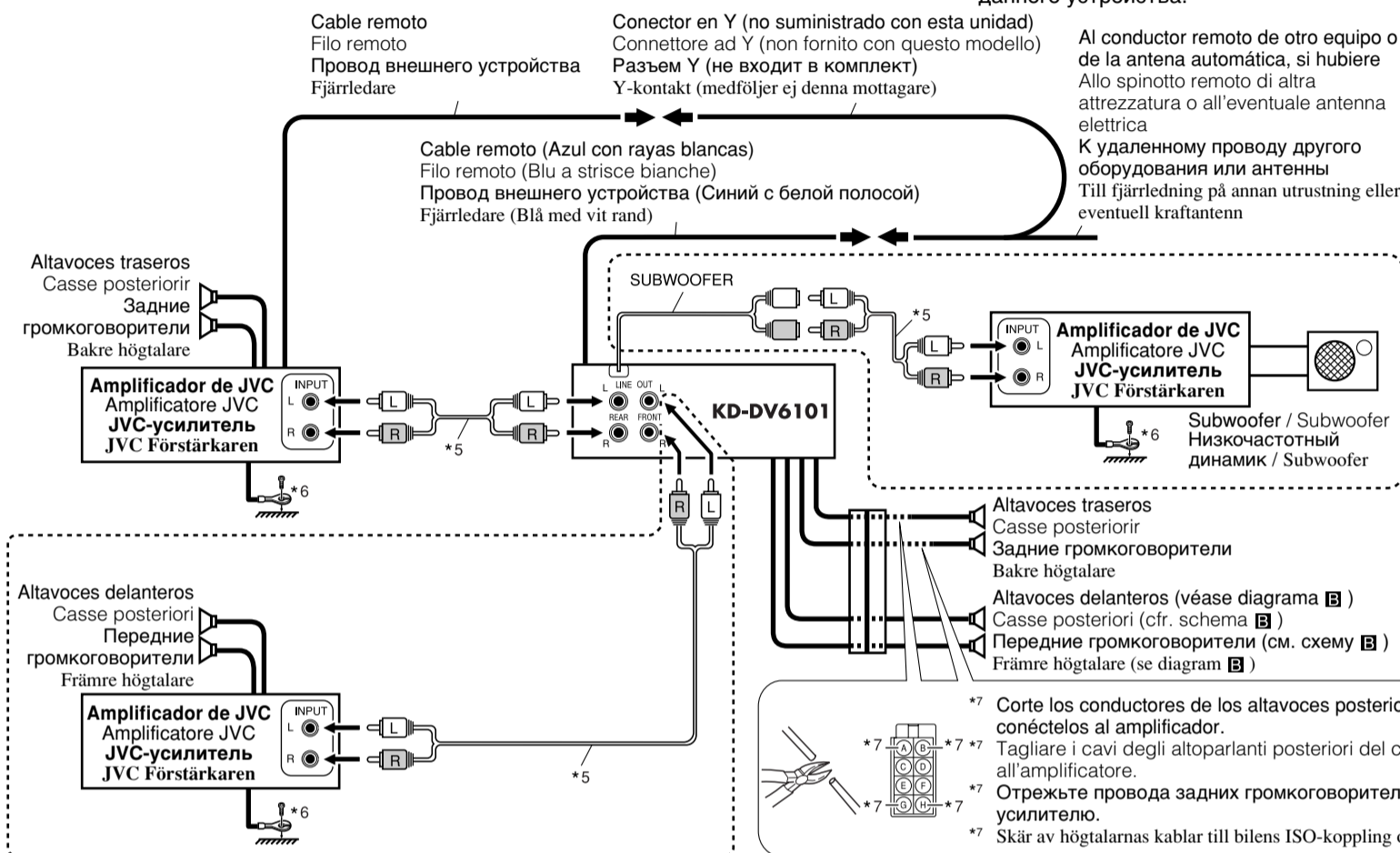

G Conexión a los componentes externos / Collegamento dei componenti esterni / Подключение внешних устройств / Anslutning av externa komponenter

Cambiador de CD y sintonizador DAB / CD changer e sintonizzatore DAB / Проигрыватель нескольких компакт-дисков и тюнер DAB / CD-växlare och DAB-tuner

- Puede conectar ambos componentes en serie, tal como se observa en la ilustración de abajo.
- È possibile collegare entrambi i componenti in serie come mostrato sotto.
- Внешние устройства можно подключать параллельно, как показано на рисунке.
- Du kan ansluta båda komponenterna i serien enligt bilden nedan.

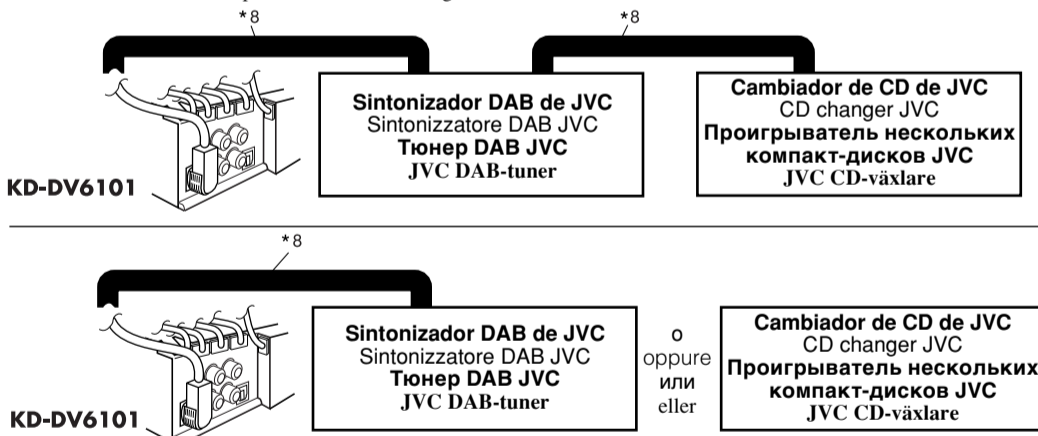

PRECAUCIÓN / ATTENZIONE / ПРЕДОСТЕРЕЖЕНИЕ / WARNING:

- Antes de conectar el cambiador de CD y/o sintonizador DAB, asegúrese de que el receptor esté apagado.
- Prima di collegare il CD changer e/o il sintonizzatore DAB, assicurarsi che l'unità sia spenta.
- Перед подключением устройства автоматической смены компакт-дисков и/или тюнера DAB убедитесь в том, что приемник отключен.
- Innan du ansluter CD-växlaren och/eller DAB-tunern, kontrollera att mottagaren är avstängd.

Componente externo / Componente esterno / Внешнее устройство / Extern komponent

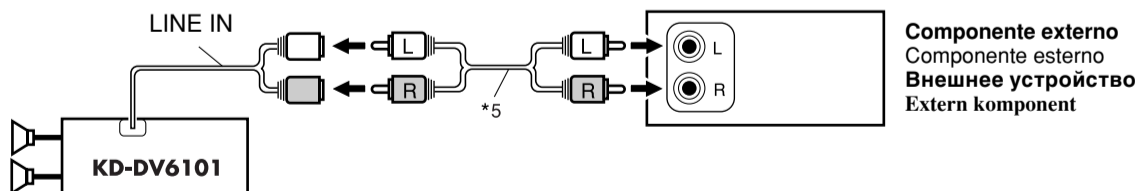

H Conexión al control remoto del volante de dirección / Collegamento al telecomando sul volante / Подключение к рулевому пульту дистанционного управления / Inkoppling av rattens fjärrkontroll

Si su vehículo está equipado con control remoto en el volante de dirección, podrá hacer funcionar este receptor utilizando dicho control. Para ello, se requiere un adaptador para control remoto OE de JVC (no suministrado) que corresponda con su vehículo. Para mayor información, consulte con su concesionario car audio de JVC.

Se l'automobile è dotata di telecomando da volante, è possibile controllare le funzionalità del presente ricevitore per mezzo del telecomando. È necessario utilizzare un adattatore OE per telecomando di JVC (non in dotazione) corrispondente all'automobile in questione. Per ulteriori informazioni consultare il rivenditore JVC car audio di fiducia.

Если автомобиль оборудован рулевым пультом дистанционного управления, его можно использовать для управления данным устройством. Для этого необходим адаптер рулевого пульт дистанционного управления JVC OE (не поставляется), подходящий для Вашего автомобиля. За более подробной информацией обратитесь к поставщику автомобильных аудиосистем компании JVC. Om din bil har en fjärrkontroll på ratten, kan du driva mottagaren med fjärrkontrollen. För att kunna göra detta måste ratten ha en JVC OE fjärradapter (medföljer ej) som passar bilen, installerad. Kontakta din JVC-återförsäljare för bilutrustningar.

