

NEDERLANDS

Dit apparaat mag worden gebruikt bij **elektrische systemen die werken op 12 V gelijkstroom met negatieve aarding**. Als uw auto niet is uitgerust met een dergelijk systeem, is een spanningsomzetter vereist. Dit instrument kan worden aangeschaft bij JVC car audio dealers.

WAARSCHUWINGEN

Om kortsluiting te voorkomen adviseren wij u om de minpool van de accu los te maken en alle elektrische verbindingen tot stand te brengen voordat u het apparaat in de auto installeert.

- **Aard dit toestel beslist weer op het chassis van de auto na het installeren.**

Opmerkingen:

- Vervang de zekering door een exemplaar met het aangegeven vermogen. Als de zekering vaak doorslaat, moet u uw JVC car audio dealer raadplegen.
- Sluit bij voorkeur luidsprekers met een hoger maximaal vermogen dan 50 W (zowel achter als voor, met een impedantie van **4 Ω t/m 8 Ω**) aan. Indien het maximale vermogen lager dan 50 W is, moet u "AMP GAIN" in de andere stand stellen zodat de luidsprekers niet kunnen worden beschadigd (zie bladzijde 13 van de GEBRUIKSAANWIJZING).
- Om kortsluiting te voorkomen, moet u de aansluitklemmen van ONGEBRUIKTE gekleurde draden met isolatieband bedekken.
- De warmte-opnemer kan na gebruik erg heet worden. Raak de warmte-opnemer niet aan wanneer u dit apparaat van zijn plaats haalt.

SVENSKA

Enheten får drivas av **12 V likströmssystem med NEGATIV jordning**. Om ditt fordon inte har ett sådant system behöver du en spänningsomvandlare. Du kan erhålla en sådan hos JVC-återförsäljaren för bilutrustningar.

VARNINGAR

För att eliminera risken för kortslutningar rekommenderar vi dig att koppla loss batteriets negativa anslutning och utföra alla elektriska anslutningar innan enheten installeras.

- **Kontrollera att du jordar denna apparat till bilens chassi igen efter monteringen.**

Anm.:

- Byt ut säkringen mot en med specificerad kapacitet. Kontakta JVC-återförsäljaren för bilutrustningar om säkringen går ofta.
- Det rekommenderas att du ansluter en maxeffekt på mer än 50 W till högtalarna (både bak- och främre högtalare, med en impedans på **4 Ω – 8 Ω**). Om maxeffekten är mindre än 50 W, ändra till "AMP GAIN" för att förhindra att högtalarna tar skada (se sidan 13 i BRUKSANVISNING).
- Tejpa över de ledare som INTE ANVÄNDS med isoleringstejp för att eliminera risken för kortslutning.
- Kyldonet blir mycket varmt efter användning. Var försiktig så att du inte kommer åt det när du tar ut enheten.

DANSK

Denne enhed er designet til at køre på **12 V DC, med NEGATIV jord**. Hvis dit køretøj ikke har dette system, vil det være nødvendigt med en omformer, som kan købes hos JVC-bilradioforhandlere.

ADVARSLER

For at undgå kortslutninger anbefaler vi, at du tager kablet af batteriets negative pol og foretager alle elektriske tilslutninger, inden enheden installeres.

- **Husk at jordforbinde denne enhed med bilens karrosseri igen efter installeringen.**

Bemærkninger:

- Udskift sikringen med én af den specificerede type. Hvis sikringen går jævnligt, bør du rådspørge dig hos din JVC-bilradiohandler.
- Det anbefales at tilslutte højtalere med maksimaleffekt på mere end 50 W (både bag i og foran, med en impedans på **4 Ω til 8 Ω**). Hvis maksimaleffekten er mindre end 50 W, ændres "AMP GAIN" for at undgå at højtalerne blive beskadiget (se side 13 i INSTRUKTIONSBOG).
- For at undgå kortslutning dækkes enderne af UBRUGTE ledninger med isolationstape.
- Kølepladen bliver meget varm efter brug. Pas på ikke at røre den, når enheden tages ud.

Warmte-opnemer
Kyldonet
Køleplade
Jäähdytyslevy

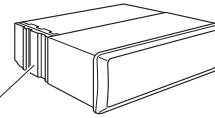

SUOMI

Tämä laite on suunniteltu toimimaan **12 V tasavirralla ja NEGATIIVISESTI maadoitetuissa sähköjärjestelmissä**. Jos ajoneuvossa ei ole tätä järjestelmää, tarvitset vaihtosuuntaajan, jonka voit ostaa JVC-autostereoiden jälleenmyyjältä.

VAROITUKSIA

Irrota akun negatiivinen pää ja suorita kaikki sähkökytkennät ennen laitteen asentamista, jotta vältät oikosulut.

- **Varmista, että laite on maadoitettu auton runkoon uudelleen asennuksen jälkeen.**

Huom!

- Korvaa sulake määritetyn kokoisella. Jos sulake palaa usein, ota yhteys JVC-autostereoiden jälleenmyyjään.
- On suositeltavaa yhdistää laite kaiuttimiin, joiden enimmäisteho on yli 50 W (sekä etu- että takakaiuttimet, impedanssi **4 Ω – 8 Ω**). Valitse "AMP GAIN" enimmäistehon ollessa alle 50 W. Muussa tapauksessa kaiuttimet voivat vahingoittua. (Lisätietoja on KÄYTTÖOHJE sivulla 13).
- Peitä KÄYTTÄMÄTTÖMIEN johtojen päät eristävällä teipillä, jotta vältät oikosulut.
- Jäähdytyslevystä tulee erittäin kuuma käytössä. Älä koske siihen poistaessasi laitetta.

VOORZORGSMAATREGELEN bij het verbinden van de stroomkabeldraad met de speakers:

- **Verbind de speakerdraden van de stroomkabel NIET met de accu van de auto; als u dit wel doet, zal het apparaat ernstige schade oplopen.**
- **VOORDAT** u de speakerdraden van de stroomkabel met de speakers verbindt, moet u de bedrading van de speakers in uw auto controleren.

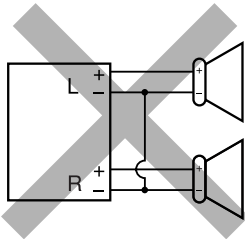

FÖRSIKTIGHETSANVISNINGAR för ström- och högtalaranslutningar:

- **Anslut INTE nätsladdens högtalarledare till bilens batteri. Gör du det kommer enheten att skadas allvarligt.**
- **Kontrollera högtalarledningarna i bilen INNAN nätsladdens högtalarledningar ansluts till högtalarna.**

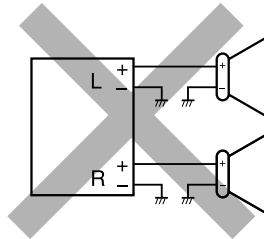

ADVARSLER vedr. strømforsyning og højttaler tilslutning:

- **Forbind IKKE højttalerledningerne til strømledningen til bilens batteri, da enheden ellers vil blive alvorligt beskadiget.**
- Tjek ledningsføringen til højttalerne i din bil, INDEN du tilslutter højttalerledningerne til højttalerne.

VAROITUKSIA virtalähteen ja kaiuttimien kytkennästä:

- **ÄLÄ kytke virtakaapelin kaiuttimen johtoja auton akkuun. Jos teet näin, laite vahingoittuu vakavasti.**
- **ENNEN** kuin kytket virtakaapelin kaiuttimen johdot kaiuttimiin, tarkista autosi kaiuttimien johdotus.

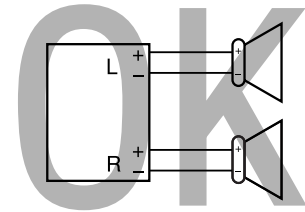

Lijst van onderdelen die u bij installatie en aansluiting nodig hebt

De volgende onderdelen worden bij het apparaat geleverd. Raadpleeg direct uw JVC auto-audiohandelaar indien er iets ontbreekt.

- (A) / (B)
Behuizing/Bedieningspaneel
Hård kåpa/Kontrollpanelen
Æske/Kontrolpanel
Säilytyskotelo/Ohjauspaneeli

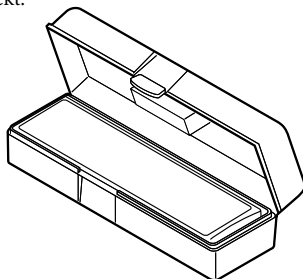

- (C)
Huis
Hylsa
Monteringshus
Kehys

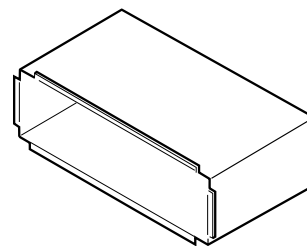

- (D)
Sierplaat
Kantplåt
Panelholder
Etulevy

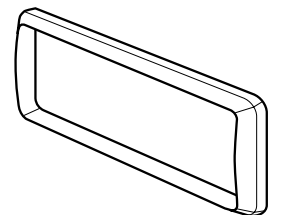

- (E)
Stroomkabel
Nätsladd
Netledning
Virtajohto

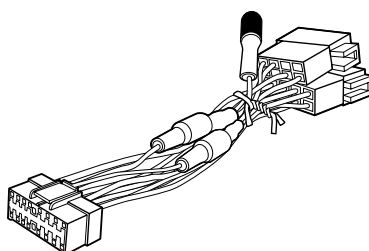

- (F)
Sluiring (ø5)
Bricka (ø5)
Spændeskive (ø5)
Aluslevy (ø5)



- (G)
Contra-moer (M5)
Låsmutter (M5)
Kontramøtrik (M5)
Lukituspuitti (M5)



- (H)
Bevestigingsbout (M5 × 20 mm)
Monteringsbult (M5 × 20 mm)
Monteringsbolt (M5 × 20 mm)
Kiinnitysruuvi (M5 × 20 mm)

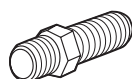

- (I)
Rubberdop
Gummibuffert
Gummimanchet
Kumipäällyste



- (J)
Hendels
Handtag
Greb
Kahvat

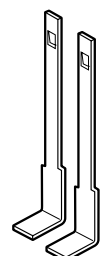

INSTALLATIE (INBOUW IN HET DASHBOARD)

Op de volgende afbeelding kunt u zien hoe de installatie, normaal gesproken, in zijn werk gaat. Neem bij vragen of voor meer bijzonderheden over inbouwpakketten contact op met uw JVC car audio dealer of een dealer of een bedrijf dat inbouwpakketten levert.

- Als u niet zeker weet hoe u dit apparaat moet installeren, kunt u dit beter door een daartoe gekwalificeerde technicus laten doen.

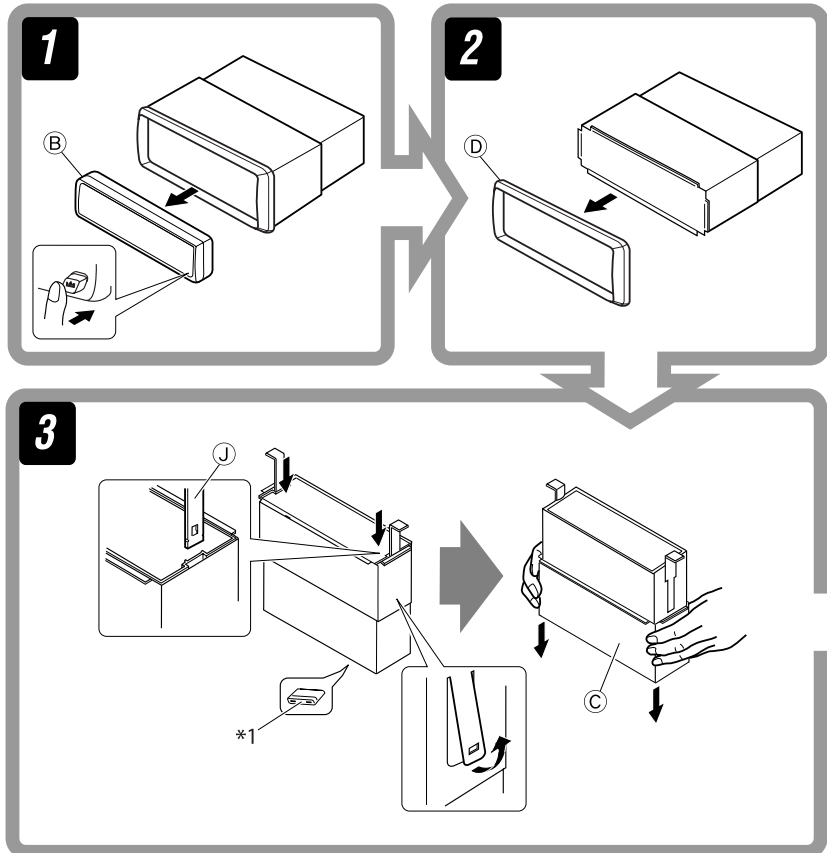

INSTALLATION (MONTERING I INSTRUMENTBRÄDA)

Illustrationen nedan visar en normal installation. Har du frågor, eller behöver information om installationsåtsatser, kontakta JVC-återförsäljaren för bilutrustningar eller ett företag som säljer sådana åtsatser.

- Om du är osäker på hur du ska installera enheten på korrekt sätt ska du låta en kvalificerad tekniker utföra installationen.

INSTALLATION (MONTERING I INSTRUMENTBRÆT)

Billedet nedenfor viser en typisk montering. Hvis du har spørgsmål eller behøver information vedrørende installationsåtsættene, bedes du henvende dig til din JVC-bilradioforhandler eller et andet firma, der leverer sættene.

- Hvis du ikke er sikker på, hvordan enheden skal installeres korrekt, så få den installeret af en kvalificeret tekniker.

ASENNUS (KOJELAUTA-ASENNUS)

Seuraavassa kuvassa esitetään tyypillinen asennus. Jos sinulla on kysyttävää asennussarjasta tai tarvitset siihen liittyvää tietoa, ota yhteys JVC-autostereoiden jälleenmyyjään tai asennussarjoja myyvään liikkeeseen.

- Jos et ole varma laitteen oikeasta asennuksesta, anna pätevän teknikon asentaa laite.

Verwijderen van het apparaat

Voordat u het apparaat verwijdert, moet u het achtergedeelte losmaken.

Ta bort enheten

Lossa den bakre delen innan enheten tas bort.

Udtagning af hele enheden

Før enheden tages ud, løsnes den bageste sektion.

Laitteen poistaminen

Vapauta takaosa ennen laitteen poistamista.

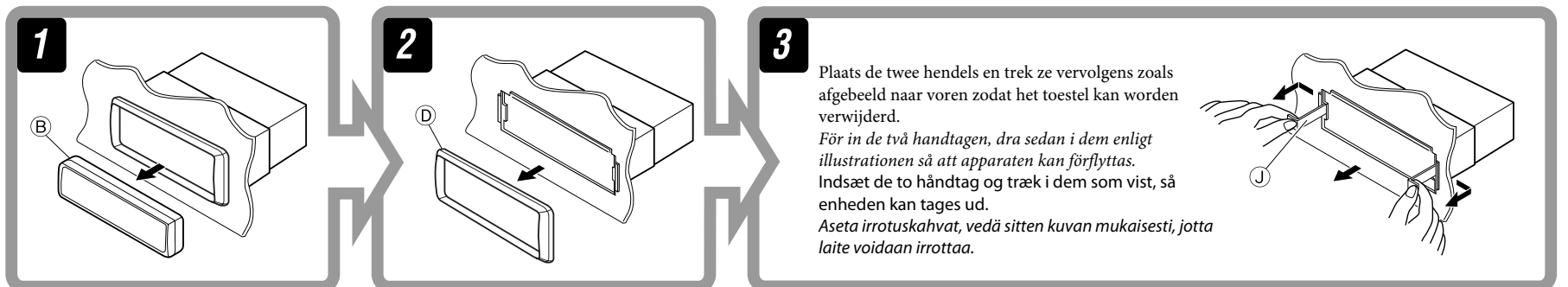

Wanneer u de steun gebruikt (facultatief) / Vid användning av det valfria stödet / Når det ekstra beslag anvendes / Valinnaisen tuen käyttäminen

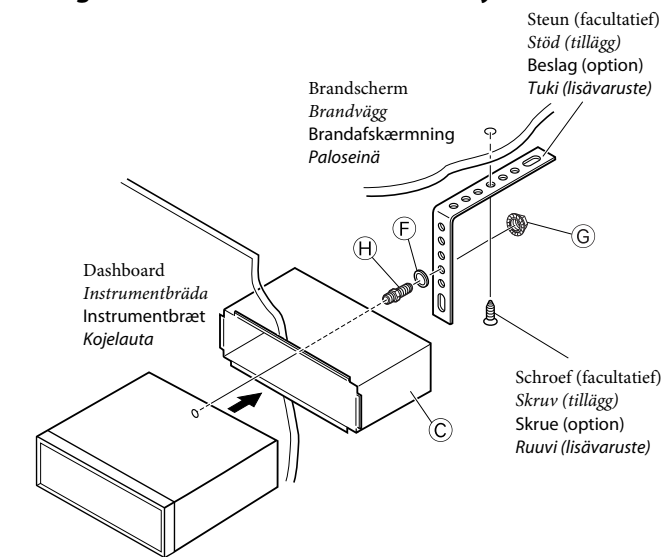

Installeer het toestel met een hoek kleiner dan 30°.
Installera enheten i en vinkel som är mindre än 30°.
Installer enheden i en vinkel på mindre end 30 grader.
Asenna laite alle 30 asteen kulmaan.

Wanneer u het apparaat zonder huis installeert / Vid installation av enheten utan att använda hylsan / Når enheden installeres uden brug af monteringshuset / Laitteen asentaminen ilman kehikko

Voorbeeld: Bij een Toyota moet u eerst de autoradio verwijderen en daarna het apparaat installeren.

I en Toyota ska man exempelvis först ta bort bilradion, och sedan installera enheten på dess plats.

I en Toyota skal man f.eks. først fjerne bilradioen og installere enheden på dens plads.

Esimerkiksi asennettaessa Toyotaan poista ensin autoradio ja asenna laite paikalleen.

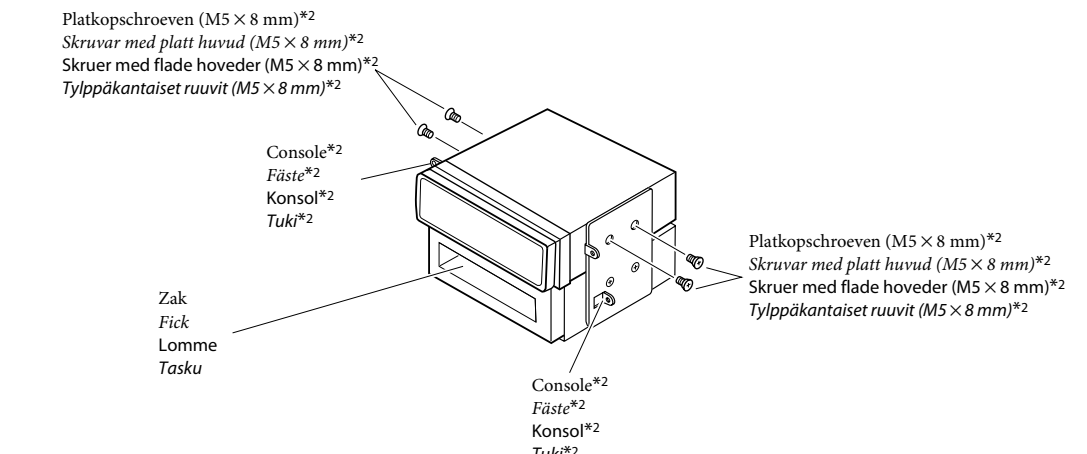

- Opmerking** : Wanneer u het apparaat aan de bevestigingsklem vastmaakt, moet u de 8 mm lange schroeven gebruiken. Als u langere schroeven gebruikt, kan het apparaat worden beschadigd.
- Anm.** : De 8 mm långa skruvarna måste användas när enheten installeras på monteringsfästet. Om längre skruvar används kan enheten skadas.
- Bemærk** : Hvis apparatet installeres i konsollen, skal man sikre sig, at man bruger 8 mm lange skruer. Hvis der bruges længere skruer, kan man beskadige enheden.
- Huom!** : Jos asennat laitteen asennuskehikkoon, käytä korkeintaan 8 mm:n pituisia ruuveja. Tätä pidemmät ruuvit voivat vahingoittaa laitetta.

*1 Wanneer u het apparaat rechtop zet, moet u erop letten dat u de zekering aan de achterkant niet beschadigt.

*2 Niet bij het apparaat inbegrepen.

*1 Var försiktig så att du inte skadar säkringen på baksidan när du ställer enheten på höghkant.

*2 Levereras inte med enheten.

*1 Pas på ikke at skade sikringen på bagsiden, når du stiller enheden op.

*2 Ikke inkluderet med denne enhed.

*1 Kun pidät laitetta pystysuorassa, varo vahingoittamasta takana olevaa sulaketta.

*2 Ei toimiteta tämän laitteen mukana.

ELEKTRISCHE VERBINDINGEN ELANSLUTNINGAR

ELEKTRISKE TILSLUTNINGER SÄHKÖKYTKENNÄT

A Indien uw auto een ISO-aansluiting heeft / Om du har en ISO-koppling i bilen / Hvis bilen er udstyret med ISO-stik / Jos autossasi on ISO-liitäntä

- Verbind de ISO-stekkers zoals afgebeeld.
- Anslut ISO-kopplingen enligt bilden.
- Tilslut ISO-stikkene som vist.
- Kytke ISO-liitäntä kuvan osoittamalla tavalla.

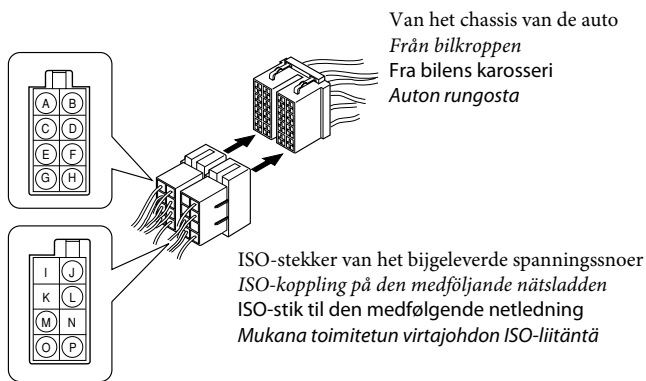

Gezien vanaf de spanningstoevoerkant
Sedd från kabelsidan
Vist fra ledningssiden
Näkymä johdon puolelta

Voor bepaalde VW/Audi en Opel (Vauxhall) auto's / För vissa VW/Audi- eller Opel (Vauxhall)-bilar / For nogle VW/Audi eller Opel (Vauxhall) biler / Joidenkin VW/Audi- tai Opel (Vauxhall) -autojen kohdalla

- U moet mogelijk de bedrading van het bijgeleverde spanningsnoer als afgebeeld veranderen.
- Raadpleeg een erkend autogarage alvorens deze receiver te installeren.
- Du kan behöva ändra ledningarna i den medföljande nätsladden enligt bilden.
- Kontakta din auktoriserade bilhandlare innan du anställer denna mottagare.
- Det kan blive nødvendigt at ændre ledningsføringen i den medfølgende netledning som vist.
- Kontakt din autoriserede bilforhandler før du installerer receiveren.
- Mukana tulevaa virtajohdotta on ehkä muutettava kuvan mukaisesti.
- Ota yhteyttä auton valtuutettuun jälleenmyyjään ennen tämän vastaanottimen asennusta.

Oorspronkelijke bedrading / Original ledning / Oprindeligt ledningsføring / Alkuperäinen johdotus

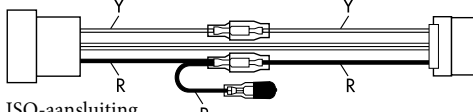

ISO-aansluiting
ISO-koppling
ISO-stik
ISO-liitäntä

Y: Geel Gul Gul Keltainen
R: Rood Röd Rød Punainen

Veranderde bedrading 1 / Modifierad kabel 1 / Ændret ledningsføring 1 / Muutettu johdotus 1

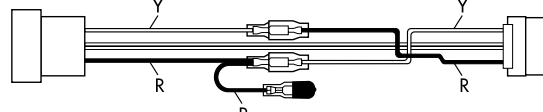

Gebruik methode 2 voor het veranderen van de bedrading indien de receiver niet wordt ingeschakeld.
Använd den modifierade kabeln 2 om mottagaren inte slås på.
Brug ændret ledningsføring 2 hvis receiveren ikke tænder.
Käytä muutettua johdotusta 2, jos vastaanotin ei mene päälle.

Veranderde bedrading 2 / Modifierad kabel 2 / Ændret ledningsføring 2 / Muutettu johdotus 2

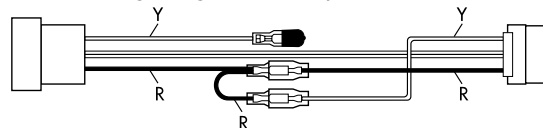

B Verbinden zonder gebruik van ISO-stekkers / Anslutningar utan ISO-kopplingar / Forbindelser uden anvendelse af ISO-stik / Kytkenät ISO-liitäntöjä käyttämättä

Alvorens de verbindingen tot stand te brengen: Meet u de bedrading in de auto zorgvuldig. Het apparaat kan door verkeerde verbindingen ernstige schade oplopen. De draden van het stroomnoer verschillen mogelijk van kleur met de aansluitingen op het chassis van de auto.

- 1 Knip de ISO-stekker af.
- 2 Verbind de gekleurde draden van het stroomnoer in de afbeelding hieronder aangegeven volgorde.
- 3 Sluit de antenne aan.
- 4 Verbind de draadbundel daarna met het apparaat.

Före anslutning: Kontrollera ledningsdragningen i fordonet noga. Felaktigt anslutning kan skada enheten allvarligt. Ledarna i nätsladden och i anslutningsdonet från bilkarossen kan ha olika färger.

- 1 Skär av ISO-kopplingen.
- 2 Anslut nätkabelns färgade sladdar i den ordning som anges i illustrationen nedan.
- 3 Anslut antennsladden.
- 4 Anslut slutligen kablagen till enheten.

Før tilslutning: Tjek ledningsføringen i køretøjet omhyggeligt. Forkert tilslutning kan medføre alvorlig skade på apparatet. Ledningerne i strømkablet og dem i forbindelsen til karosseriet kan have forskellige farver.

- 1 Klip ISO-stikket af.
- 2 Forbind de farvede ledninger i strømkablet i den orden, som er vist på billedet nedenfor.
- 3 Tilslut antenneledningen.
- 4 Til sidst tilsluttes ledningsbundtet til enheden.

Ennen kytkenäitä: Tarkista ajoneuvon kaapelointi huolellisesti. Väärät kytkennät saattavat vahingoittaa laitetta vakavasti. Virtajohdot ja auton kuoren liittimet voivat olla erivärisiä.

- 1 Leikkaa ISO-liitäntä.
- 2 Liitä virtakaapelin värilliset johdot kuvan osoittamalla tavalla.
- 3 Kytke antennijohdot.
- 4 Kytke lopuksi kaapelinippu laitteeseen.

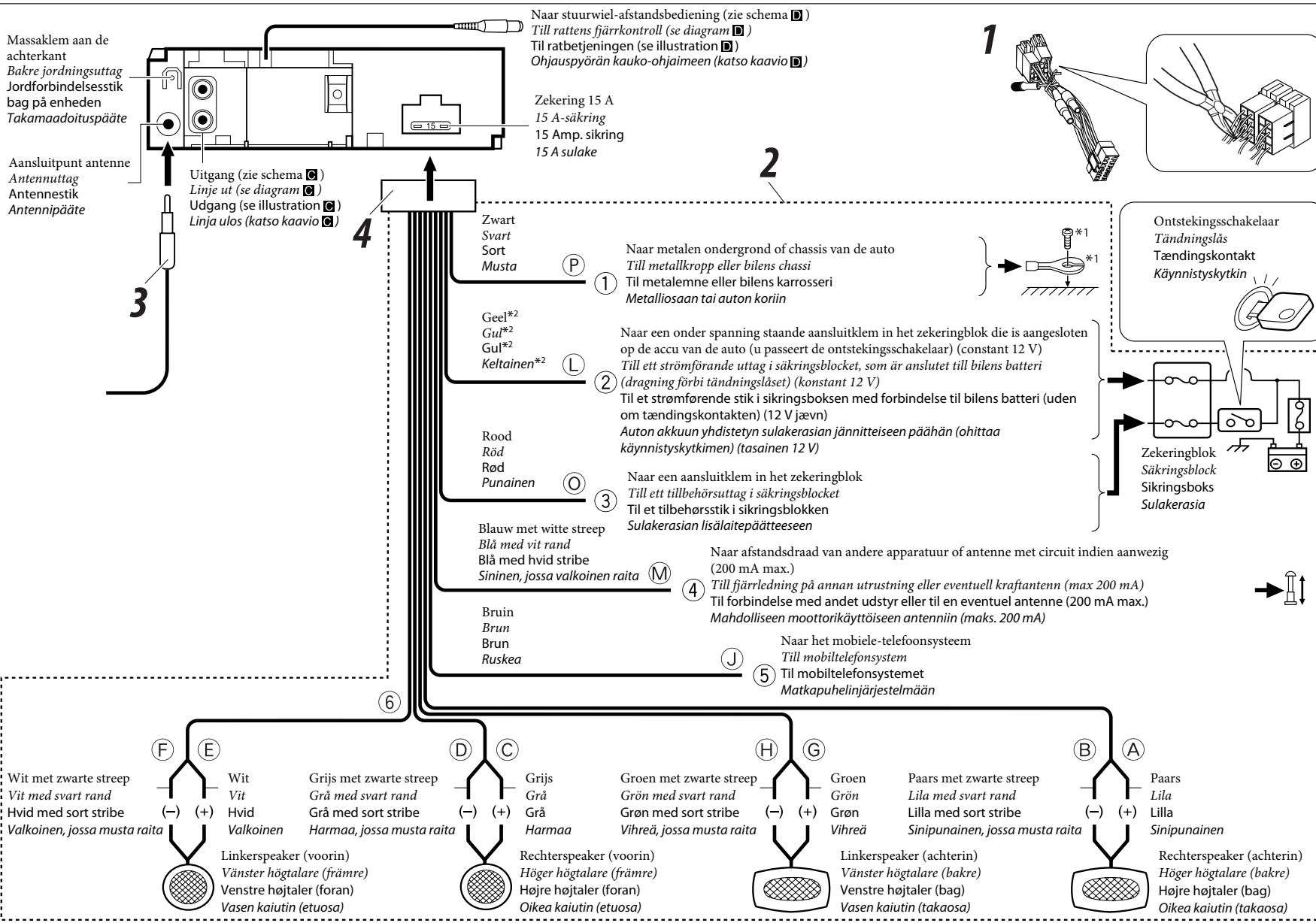

*1 Niet bij het apparaat inbegrepen.
*2 Voordat u controleert of het apparaat werkt (alvorens het te installeren), moet deze draad aangesloten zijn. Als dit niet het geval is, kan de stroom niet worden ingeschakeld.

*1 Levereras inte med enheten.
*2 Innan enhetens funktion kontrolleras före installationen måste denna ledning anslutas. Annars kan strömmen inte slås på.

*1 Ikke inkluderet med denne enhed.
*2 Denne ledning skal forbindes, før apparatets funktion tjekkes inden installationen, da det ellers ikke kan tændes.

*1 Ei toimiteta tämän laitteen mukana.
*2 Ennen laitteen toiminnan tarkistamista ennen asentamista, tämä johto täytyy kytkeä tai virtaa ei voi kytkeä laitteeseen.

C Ansluiten van een externe versterker / Ansluta extern förstärkare / Tilslutning af den eksterne forstærker / Ulkoisen vahvistimen kytkeminen

Het is mogelijk om uw autostereosysteem uit te breiden door een versterker aan te sluiten.

- Verbind de externe kabel (blauw met witte streep) met de externe kabel van het andere apparaat zodat deze op afstand vanaf deze apparaat kan worden bediend.
- **Koppel de speakers van dit apparaat los en verbind ze aan de versterker. Gebruik de speakerdraden van dit apparaat niet.**

Du kan uppgradera ditt bilstereosystem genom att ansluta en förstärkare.

- Anslut fjärrkabeln (blå med vit rand) till fjärrkabeln på den andra utrustningen så att den kan styras genom denna enhet.
- **Koppla bort högtalarna från denna enhet och anslut dem till förstärkaren. Lämna denna enhets högtalarledare oanvända.**

Du kan tilslutte en forstærker for at opgradere dit bilstereosystem.

- Tilslut fjerntilslutningsledningen (blå med hvid stribe) til fjerntilslutningsledningen på det andet udstyr, så det kan betjenes på denne enhed.
- **Højtalerne frakobles denne enhed og tilsluttes forstærkeren. Lad højtalereledningerne i denne enhed være ubrugte.**

Voit päivittää autostereojärjestelmän kytkemällä siihen vahvistimen.

- Kytke etäjohto (sininen, jossa valkoinen raita) muun laitteiston etäjohtoon, jotta tämä laite voi ohjata sitä.
- **Irrota kaiuttimet tästä laitteesta ja kytke ne vahvistimeen. Jätä tämän laitteen kaiutinjohdot käyttämättä.**

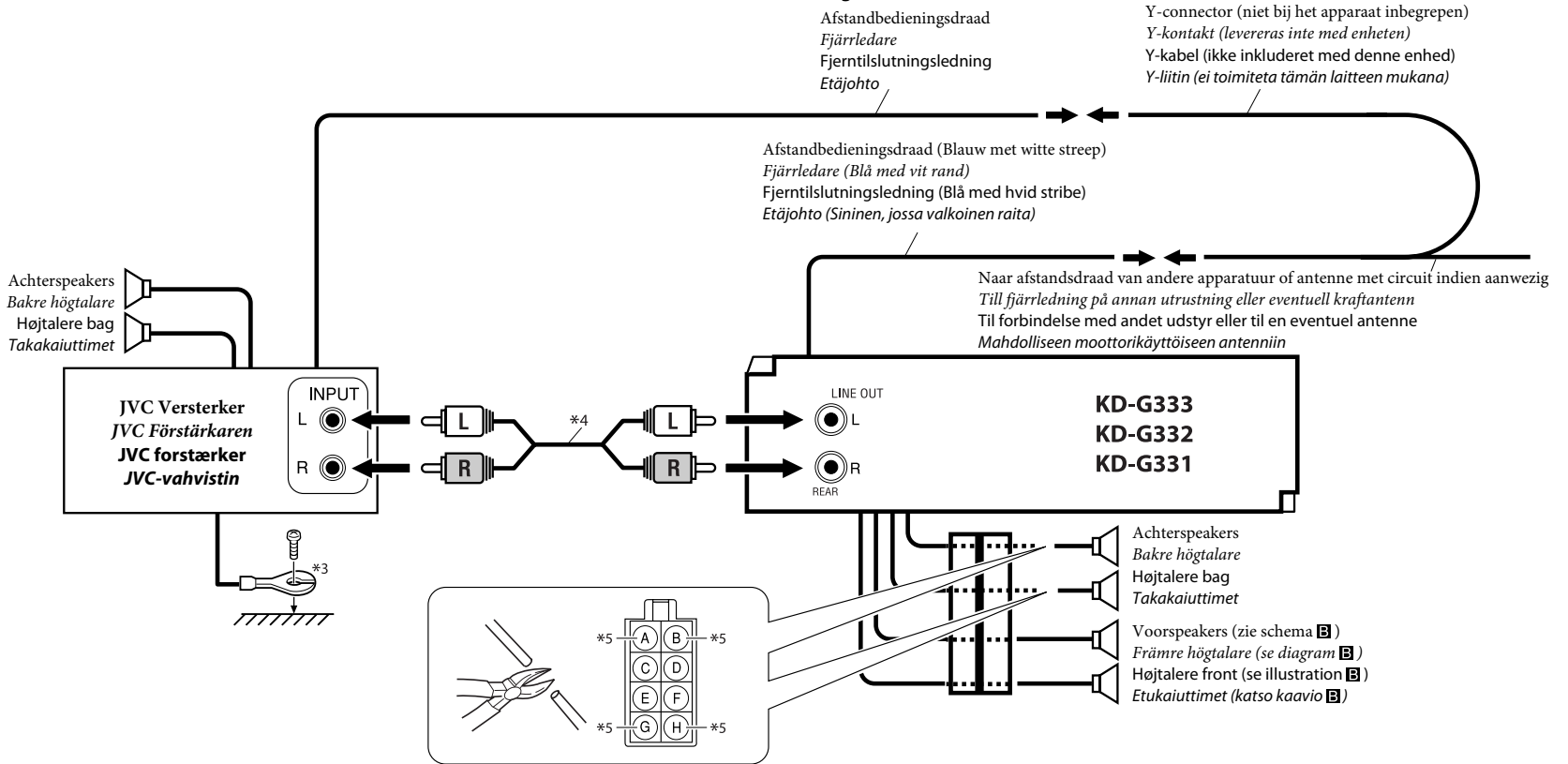

D Verbinden met de stuurwiel-afstandsbediening / Inkoppling av rattens fjärrkontroll / Tilslutning til ratbetjeningen / Ohjauspyörän kauko-ohjaimen kytkentä

Indien uw auto een stuurwiel-afstandsbediening heeft, kunt u deze receiver met die afstandsbediening bedienen. Hiervoor heeft u echter een JVC adapter (niet bijgeleverd) nodig die geschikt is voor de stuurwiel-afstandsbediening van uw auto. Raadpleeg uw JVC car audio dealer voor details.

Om din bil har en fjärrkontroll på ratten, kan du driva mottagaren med fjärrkontrollen. För att kunna göra detta måste ratten ha en JVC OE fjärradapter (medföljer ej) som passar bilen, installerad. Kontakta din JVC-återförsäljare för bilutrustningar.

Hvis din bil er udstyret med en ratbetjeningsfunktion, kan du betjene anlæget med denne funktion. For at kunne det er det nødvendigt med en JVC's ratbetjeningsadapter (medfølger ikke) som matcher din bil. Få mere at vide hos din JVC-bilradioforhandler.

Jos autossa on ohjauspyörän kauko-ohjain, voit käyttää vastaanotinta kauko-ohjaimella. Voit tehdä näin JVC:n automallisi mukaisella ohjauspyörän kauko-ohjainsovitimella (ei toimiteta laitteen mukana). Lisätietoja saat JVC-autostereoiden jälleenmyyjältä.

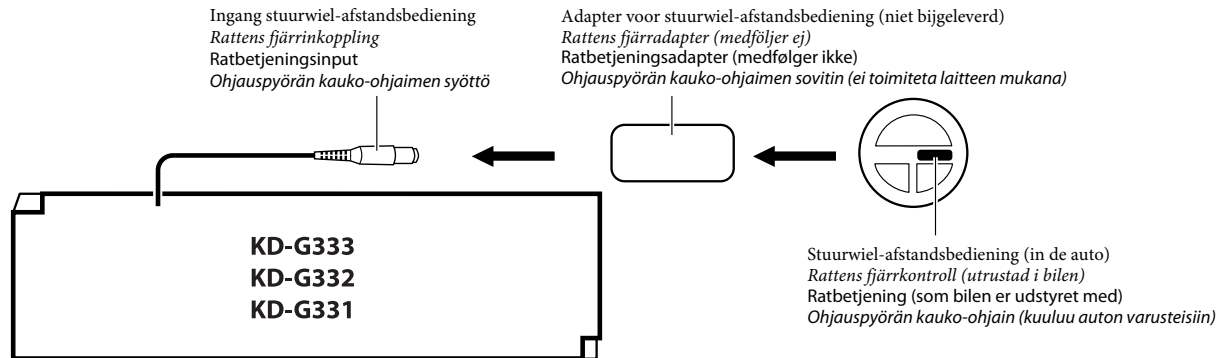

- *3 Bevestig de aarddraad goed met een metalen onderdeel of het chassis van de auto—bevestig op een niet-gelakt gedeelte (indien gelakt, schuur dan af alvorens de draad te bevestigen). Het toestel kan worden beschadigd indien de aarddraad niet goed is aangesloten.
- *4 Signaalkabel (niet bij het apparaat inbegrepen)
- *5 Knip de achterluidsprekerdraden van de ISO-stekker van de auto en verbind de draden met de versterker.

- *3 Fäst jordledaren omsorgsfullt vid metallhöljet eller bilens chassi. Välj en omälad fästpunkt (eller avlägsna färgen innan ledaren fästs). Apparaten kan skadas om detta inte görs.
- *4 Signalledning (levereras inte med enheten)
- *5 Skär av högtalarnas kablar till bilens ISO-koppling och anslut dem till förstärkaren.

- *3 Ledningen til jordforbindelse skal fæstnes godt til metalelmen eller bilens karrosseri på et sted, der ikke er dækket af maling (hvis det er dækket med maling, skræbes det af, før kablet fæstnes). Undladelse af dette kan medføre skade på apparatet.
- *4 Signalledning (ikke inkluderet med denne enhed)
- *5 Klip baghøjttalernes ledninger af bilens ISO-stik og forbind dem med forstærkeren.

- *3 Kiinnitä maajohto tukevasti metalliosaan tai auton koriin maalaamattomaan osaan (jos kiinnityskohdassa on maalia, poista maali ennen johdon kiinnittämistä). Jos et tee näin, laite voi vahingoittua.
- *4 Signaali johto (ei toimiteta tämän laitteen mukana)
- *5 Leikkaa auton ISO-liitännän takakaiutinjohdot ja kytke ne vahvistimeen.

PROBLEMEN OPLOSSEN

- **De zekering slaat door.**
 - * Zijn de rode en de zwarte draden op de juiste manier aangesloten?
- **De stroom kan niet worden ingeschakeld.**
 - * Is de gele draad aangesloten?
- **Er komt geen geluid uit de speakers.**
 - * Is de uitgaande speakerdraad kortgesloten?
- **Het geluid wordt vervormd.**
 - * Is de uitgaande speakerdraad geaard?
 - * Zijn de “-” polen van de linker- en de rechterspeakers gemeenschappelijk geaard?
- **Geluid wordt door ruis gestoord.**
 - * Is de aarde-aansluiting achter met gebruik van kortere en dikkere snoeren met het chassis van de auto verbonden?
- **Het apparaat raakt verhit.**
 - * Is de uitgaande speakerdraad geaard?
 - * Zijn de “-” polen van de linker- en de rechterspeakers gemeenschappelijk geaard?
- **Receiver werkt helemaal niet.**
 - * Heeft u de receiver teruggesteld?

FELSÖKNING

- **Säkringen går.**
 - * Är de röda och svarta ledarna korrekt anslutna?
- **Strömmen kan inte slås på.**
 - * Är den gula ledaren ansluten?
- **Inget ljud från högtalarna.**
 - * Är den utgående högtalarladdan kortsluten?
- **Ljudet är förvrängt.**
 - * Är den utgående högtalarladdan jordad?
 - * Är de vänstra och högra högtalarnas “-”-uttag gemensamt jordade?
- **Brus stör ljudet.**
 - * Är det bakre jorduttaget anslutet till bilens chassi med kortare och tjockare kablar?
- **Enheten blir varm.**
 - * Är den utgående högtalarladdan jordad?
 - * Är de vänstra och högra högtalarnas “-”-uttag gemensamt jordade?
- **Mottagaren fungerar inte alls.**
 - * Har du återställt mottagaren?

PROBLEMLÖSNING

- **Sikringen springer.**
 - * Er de røde og sorte ledninger forbundet korrekt?
- **Apparatet kan ikke tændes.**
 - * Er den gule ledning forbundet?
- **Ingen lyd fra højtalere.**
 - * Er højtalereledningerne kortsluttet?
- **Lyden er forvrænget.**
 - * Er højtalereledningerne jordforbundet?
 - * Er “-” enderne for L og R højtalere jordforbundne sammen?
- **Støj blandes med lyden.**
 - * Er de bedste jordforbindelser forbundet med bilens karrosseri med kortere eller tykkere kabler?
- **Apparatet bliver meget varmt.**
 - * Er højtalereledningerne jordforbundet?
 - * Er “-” enderne for L og R højtalere jordforbundne sammen?
- **Receiveren virker slet ikke.**
 - * Har du nulstillet receiveren?

ONGELMIEN RATKAISEMINEN

- **Sulake palaa.**
 - * Onko musta ja punainen johto kytketty oikein?
- **Virta ei kytkedy.**
 - * Onko keltainen johto kytketty?
- **Kaiuttimista ei tule ääntä.**
 - * Onko kaiuttimien lähtöjohto oikosulussa?
- **Äänessä on säröjä.**
 - * Onko kaiuttimien lähtöjohto maadoitettu?
 - * Ovatko vasemman ja oikean kanavan “-”-päät samassa maadoituksessa?
- **Äänessä on häiriöitä.**
 - * Onko takaosan maadoitusliitin yhdistetty auton runkoon lyhyillä ja paksuilla johdoilla?
- **Laite lämpenee.**
 - * Onko kaiuttimien lähtöjohto maadoitettu?
 - * Ovatko vasemman ja oikean kanavan “-”-päät samassa maadoituksessa?
- **Tämä vastaanotin ei toimi ollenkaan.**
 - * Oletko säätänyt vastaanottimen alkutilaan?