

SVENSKA

- Enheten får drivas av 12-volts likströmsystem med NEGATIV jordning.

INSTALLATION (MONTERING I INSTRUMENTBRÄDA)

- Illustrationen nedan visar en normal installation. Du ska emellertid göra de anpassningar som är lämpliga för just din bil. Har du frågor, eller behöver information om installationsatser, ska du kontakta återförsäljaren för JVC bilradio/CD-spelare eller ett företag som säljer satser.

SUOMI

- Tämä laite on suunniteltu käytettäväksi 12 V tasavirran NEGATIIVISISSA maattosähköjärjestelmissä.

ASENNUS (KOJELAUTAAN KIINNITYS)

- Alla olevista kuvista näkyy tyypillinen asennus. Sinun tulisi kuitenkin tehdä omaan autoosi sopivia säätöjä. Jos sinulla on kysyttävää tai haluat asennussarjoja koskevia tietoja, ota yhteys JVC-autohifilaitteiston jälleenmyyjään tai sarjoja toimittavaan yhtiöön.

1 Tryck på (knappen för kontrollpanelfrigöring) för att lossa kontrollpanelen **före** montering.

2 Ta bort kantplåten.

3 Lossa på hylsspärrarna och ta bort kopplingshylsan.

① Ställ enheten på högkant.

OBS: Var försiktig så att du inte skadar sladdarna på baksidan när du ställer enheten på högkant.

② För in de två handtagen mellan enheten och hylsan, som på bilden, för att lossa hylsspärrarna.

③ Ta bort kopplingshylsan.

OBS: Tänk på att spara handtagen när du har installerat enheten, för framtida bruk.

4 Installera hylsan i instrumentbrädan.

* När hylsan sitter på plats ordentligt i instrumentbrädan böjer du ut tillämpliga flikar för att hålla hylsan på plats ordentligt. Se illustrationen.

5 Skruva i monteringsbulten på baksidan av enhetens kåpa och placera gummibufferten över bulthuvudet.

6 Utför de elektriska anslutningarna.

7 För in enheten i hylsan tills den låser fast på plats.

8 Fäst kantplåten så att utbuktningen på plåten sitter t.v. om enheten.

9 Sätt tillbaka kontrollpanelen.

1 Ennen asennusta: paina (etulevyn vapautusnappi) irrottaaksesi etulevyn.

2 Irrota peitelevy.

3 Irrota vaippa avattuasi ensin vaipan lukot.

① Pane laite pystyyn.

Huom! Kun panet laitteen pystyasentoon, varo vahingoittamasta takaosassa olevia johtoja.

② Aseta molemmat kahvat laitteen ja vaipan väliin kuvasta näkyvällä tavalla avataksesi vaipan lukot.

③ Irrota vaippa.

Huom! Pidä kahvat tallessa laitteen asennuksen jälkeen tulevan käytön varalta.

4 Asenna vaippa kojelautaan.

* Kun vaippa on asennettu oikein kojelautaan, taivuta asianmukaiset salvat, jotka pitävät vaipan tukevasti paikoillaan, kuvasta näkyvällä tavalla.

5 Kiinnitä kiinnityspultti laitteen rungon takaosaan ja pane kumityyny pultin päähän.

6 Tee tarpeelliset sähköliitännät.

7 Työnnä laite vaippaan, kunnes se lukkiutuu.

8 Kiinnitä peitelevy siten, että peitelevyssä oleva ulkonema kiinnittyy laitteen vasemmalle puolelle.

9 Kiinnitä etulevy.

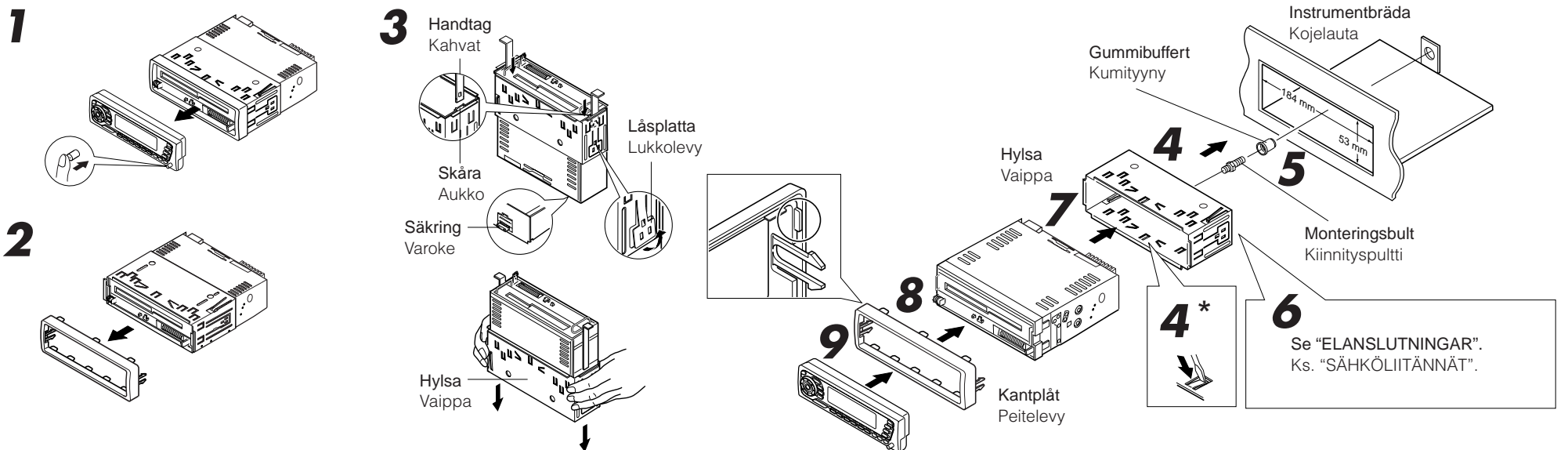

Detaljlistor för installation och anslutning

Följande delar levereras med enheten.
Placera dem på rätt sätt, efter att ha kontrollerat att alla finns med.

Hård kåpa
Kova kotelo

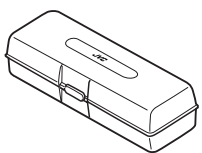

Hylsa
Vaippa

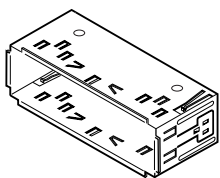

Nätssladd
Verkkojohto

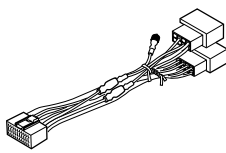

Kantplåt
Peitelevy

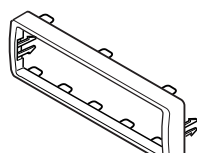

Handtag
Kahvat



Bricka (ø5)
Aluslevy (ø5)

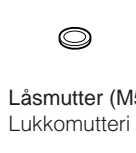

Låsmutter (M5)
Lukkomutteri (M5)



Monteringsbult (M5 x 20 mm)
Kiinnityspultti (M5 x 20 mm)



Gummibuffert
Kumityyny



FELSÖKNING

- **Säkringen går.**
* Är de röda och svarta ledarna korrekt anslutna?
- **Strömmen kan inte slås på.**
* Är den gula ledaren ansluten?
- **Inget ljud från högtalarna.**
* Är den utgående högtalarsladden kortsluten?
- **Ljudet är förvrängt.**
* Är den utgående högtalarsladden jordad?
- **Är de vänstra och högra högtalarnas "-"-uttag gemensamt jordade?**
- **Enheten blir varm.**
* Är den utgående högtalarsladden jordad?
- **Är de vänstra och högra högtalarnas "-"-uttag gemensamt jordade?**

VIANETSINTÄ

- **Varoke palaa.**
* Ovatto punaiset ja mustat johtimet liitetty oikein?
- **Virran kytkentä ei onnistu.**
* Onko keltainen johdin kytketty?
- **Kaiuttimista ei kuulu ääntä.**
* Onko kaiuttimen lähtöjohtimessa tapahtunut oikosulku?
- **Ääni on vääristynyt.**
* Onko kaiuttimen lähtöjohdin maatettu?
- **Ovatko vasemman ja oikean kaiuttimen "-"-navat maatettu yhdessä?**
- **Laite kuumenee.**
* Onko kaiuttimen lähtöjohdin maatettu?
- **Ovatko vasemman ja oikean kaiuttimen "-"-navat maatettu yhdessä?**

- Vid användning av det valfria stödet
- Käyttäessä lisätukea

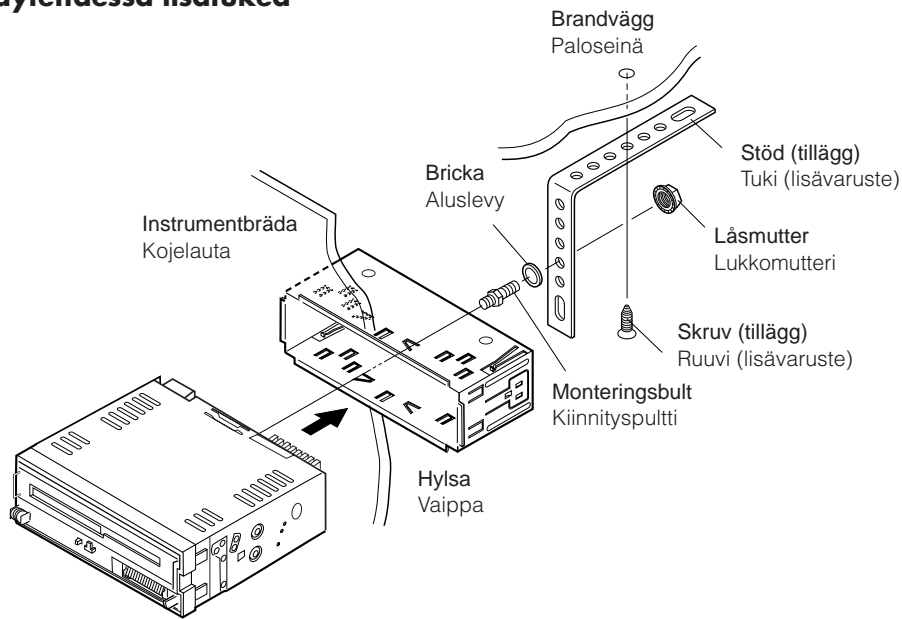

- Vid installation av enheten utan att använda hylsan
- Asennettaessa laitetta ilman vaippaa

I en Toyota ska man exempelvis först ta bort bilradion, och sedan installera enheten på dess plats.
Esim. Toyotassa: irrota ensin autoradio ja asenna laite sitten sen paikalle.

Skrudar med platt huvud (M5 x 6 mm)*
Litteätyypiset ruuvit (M5 x 6 mm)*

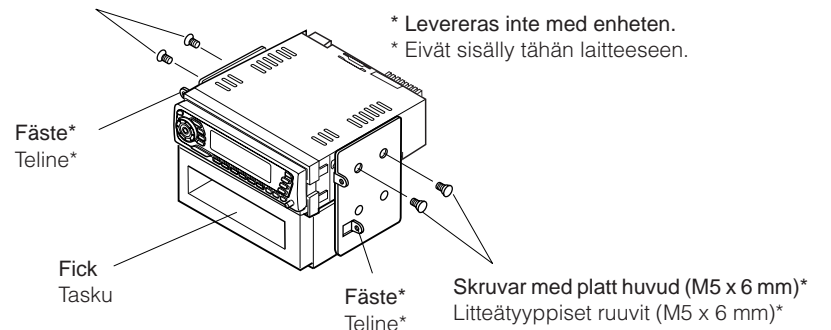

OBS: De 6 millimeter långa skruvarna måste användas när enheten installeras på monteringsfästet. Om längre skruvar används kan enheten skadas.
Huom! Kun laitetta asennetaan kiinnitystelineeseen, on varmistettava, että käytössä olevat ruuvit ovat 6 mm pitkiä. Jos käytetään pitempiä ruuveja, ne voivat vahingoittaa laitetta.

Ta bort enheten

- Lossa den bakre delen innan enheten tas bort.
- 1** Ta bort kontrollpanelen.
- 2** Ta bort kantplåten.
- 3** Sätt in de två handtagen i skårorna, som i illustrationen. Dra försiktigt isär handtagen och skjut ut enheten. **(Tänk på att spara handtagen när installationen är klar.)**

Laitteen irrotus

- Vapauta takaosa ennen laitteen irrotusta.
- 1** Irrota etulevy.
- 2** Irrota peitelevy.
- 3** Aseta molemmat kahvat aukkoihin kuvasta näkyvällä tavalla. Vedä laite sitten ulos samalla, kun työnnyt kahvoja toisistaan pois päin. **(Pidä kahvat tallessa laitteen asennuksen jälkeen.)**

1

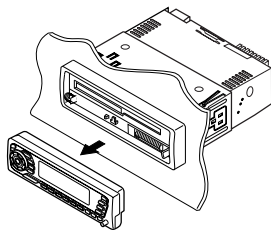

2

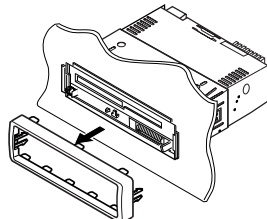

3

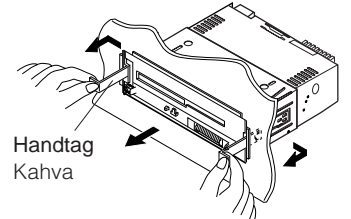

FÖRSIKTIGHETSANVISNINGAR för ström- och högtalaranslutningar:

- Anslut INTE nätsladdens högtalarledare till bilens batteri. Gör du det kommer enheten att skadas allvarligt.
- Anslut den svarta ledaren (jord), den gula ledaren (till bilens batteri, konstant 12 V) och den röda ledaren (till ett tillbehörsuttag) på korrekt sätt.
- Kontrollera högtalarledningarna i bilen INNAN nätsladdens högtalarledningar ansluts till högtalarna.
 - Om högtalarledningarna i bilen är dragna som i Fig. 1 och Fig. 2 nedan ska enheten INTE anslutas med dessa ursprungliga högtalarledningar. Gör du det kommer enheten att skadas allvarligt.
 - Dra om högtalarledningarna så att du kan ansluta enheten till högtalarna som i Fig. 3.
 - Om högtalarledningarna i bilen är dragna som i Fig. 3 kan du ansluta enheten med hjälp av bilens ursprungliga högtalarledningar.
 - Kontakta bilföretaget om du är osäker på hur högtalarledningarna är dragna i din bil.

Virtalähdettä ja kaiutinliitännöjä koskevat VAROITIMET:

- ÄLÄ kytke verkkojohdon kaiutinjohtimia auton akkuun, muuten laite voi vahingoittua vakavasti.
- Kytke musta (maatto), keltainen (auton akkuun, vakio 12 V) ja punainen johdin (lisäliittimeen) oikein.
- Tarkista autosi kaiutinjohto ENNEN verkkojohdon kaiutinjohtimien kytkemistä kaiuttimiin.
 - Jos autosi kaiutinjohto on tehty alla olevista "Fig. 1" ja "Fig. 2" näkyvällä tavalla, ÄLÄ kytke laitetta käyttämällä ko. alkuperäistä kaiutinjohtotusta, muuten laite voi vahingoittua vakavasti. Tee kaiutinjohto uudelleen siten, että voit kytkeä laitteen kaiuttimiin "Fig. 3" näkyvällä tavalla.
 - Jos autosi kaiutinjohto on tehty "Fig. 3" näkyvällä tavalla, voit kytkeä laitteen käyttämällä autosi alkuperäistä kaiutinjohtotusta.
 - Jos et ole varma autosi kaiutinjohtotuksesta, ota yhteys autokauppiaseen.

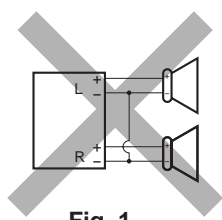

Fig. 1

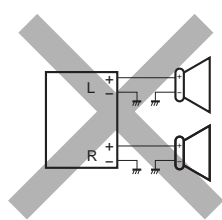

Fig. 2

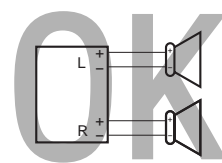

Fig. 3

SVENSKA

ELANSLUTNINGAR

För att eliminera risken för kortslutningar rekommenderar vi dig att koppla loss batteriets negativa anslutning och utföra alla elektriska anslutningar innan enheten installeras. Om du är osäker på hur du ska installera enheten på korrekt sätt ska du låta en kvalificerad tekniker utföra installationen.

OBS:

Enheten får drivas av **12-volts likströmsystem med NEGATIV jordning**. Om ditt fordon inte har ett sådant system behöver du en spänningsomvandlare. Du kan skaffa en sådan hos återförsäljaren för JVC bilradio/CD-spelare.

- Byt ut säkringen mot en med specificerad kapacitet. Kontakta återförsäljaren för JVC bilradio/CD-spelare om säkringen går ofta.
- Om du får problem med störningar...
Denna enhet är försedd med ett brusfilter i strömkretsen. I vissa fordon kan emellertid ett klickande ljud, eller andra oönskade störningar, uppträda. Om så är fallet ska **jordningsuttaget på enhetens baksida** (se kopplingsschemat) anslutas till bilens chassi med kortare och tjockare kablar, exempelvis omspunnen kopparkabel eller annan grövre kabel. Kontakta återförsäljaren för JVC bilradio/CD-spelare om störningarna ändå inte försvinner.
- Högtalarnas maximala ineffekt ska vara på mer än 40 watt bak och på 40 watt fram, med en impedans på **4 till 8 ohm**.
- **Var noga med att jorda enheten till bilens chassi.**
- Kyldonet blir mycket varmt efter användning. Var försiktig så att du inte kommer åt det när du tar ut enheten.

Kyldonet
Jäähdytyslevy

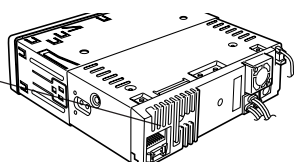

SUOMI

SÄHKÖLIITÄNNÄT

Oikosulun estämiseksi suosittelemme, että kytket akun negatiivisen navan irti ja suoritat kaikki sähköliitännät ennen laitteen asennusta. Jos et ole varma siitä, miten tämä laite asennetaan oikein, pyydä pätevää asentajaa asentamaan se.

Huom!

Tämä laite on suunniteltu käytettäväksi **12 V tasavirran NEGATIIVISISSA maattosähköjärjestelmissä**. Jos ajoneuvossasi ei ole tätä järjestelmää, tarvitset jänniteinvertterin, jonka voit ostaa JVC-autohifilaitteiston jälleenmyyjältä.

- Vaihda varoke uuteen, jonka tehoarvo on määrätty. Jos varoke palaa usein, ota yhteys JVC-autohifilaitteiston jälleenmyyjään.
- Jos ongelmana on kohina...
Tämän laitteen päävirtapiirissä on kohinasuodatin. Joissakin ajoneuvoissa voi kuitenkin esiintyä naksahdusta tai muuta ei-toivottua häiriöääntä. Jos näin tapahtuu, liitä laitteen **takamaadoitusliitin** (ks. liitännäkaaviota) auton alustaan käyttämällä lyhyempiä ja paksumpia johtoja, kuten esim. kuparipunosta tai mittajohdinta. Jos kohina jatkuu edelleen, ota yhteys JVC-autohifilaitteiston jälleenmyyjään.
- Kaiuttimien suurimman tulotehon tulisi olla yli 40 wattia takana ja 40 wattia edessä **4 – 8 ohmin** impedanssilla.
- **Tämä laite on maatettava auton alustaan.**
- Jäähdytyslevy kuumenee käytössä. Varo koskettamasta sitä irrottaessasi tätä laitetta.

A Om din bil är försedd med en ISO-kontakt

Jos autosi on varustettu ISO-liittimellä

- Anslut ISO-kontakterna enligt nedan.
- Kytke ISO-liittimet kuvasta näkyvällä tavalla.

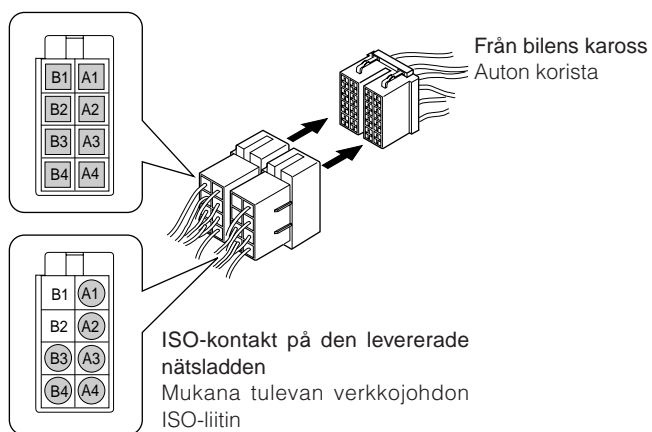

Sett från ledarsidan
Johtopuolelta katsottuna

På vissa modeller av VW/Audi och Opel (Vauxhall)

Joihinkin VW/Audi- tai Opel (Vauxhall) -ajoneuvoihin

Ledningsdragningen i den levererade kabeln kan behöva ändras som nedan.

- Kontakta den auktoriserade bilaterförsäljaren innan enheten installeras.
- Sinun on mahdollisesti muunnettava mukana toimitetun verkkojohdon johdotusta kuvasta näkyvällä tavalla.
- Ota yhteys valtuutettuun autokauppiaseen ennen tämän laitteen asennusta.

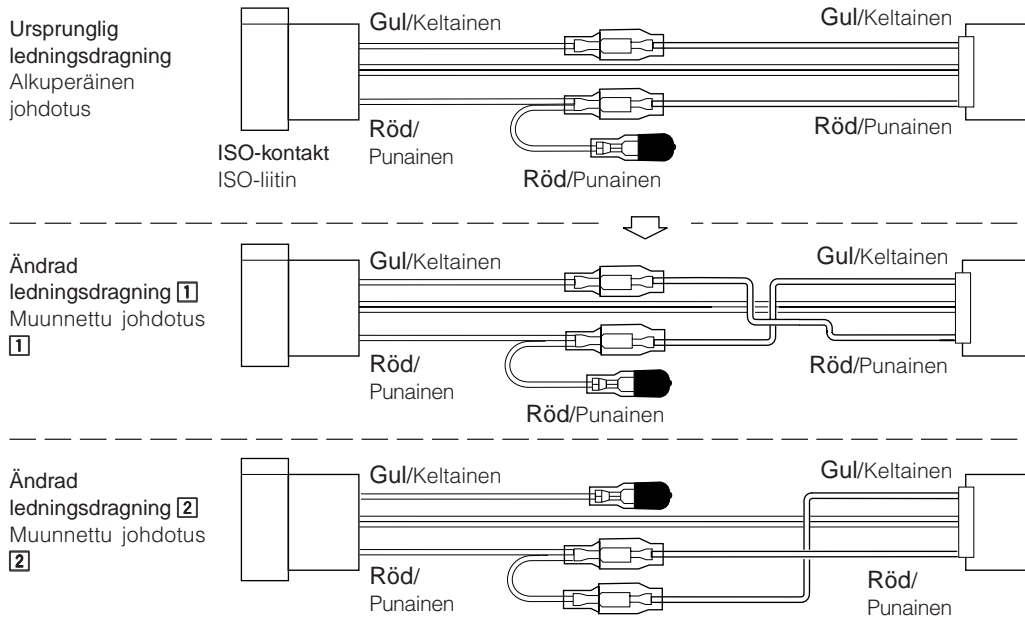

Tillämpa den ändrade ledningsdragningen enligt [2] om enheten inte fungerar. Käytä muunnettua johdotusta [2] jos virta ei kytkeydy laitteeseen.

B Vanlig anslutning / Tyypilliset liitännät

Före anslutning: Kontrollera ledningsdragningen i fordonet noga. Felaktig anslutning kan skada enheten allvarligt.

1 Klipp loss ISO-kontakten.

2 Anslut nätsladdens färgade ledare till bilens batteri, till högtalarna och till den elektriska antennen (om sådan finns). Anslut i denna ordningsföljd.

- 1 Svart : jord
- 2 Gul : till bilens batteri (konstant 12 V)
- 3 Röd : till ett tillbehörsuttag
- 4 Övriga : till högtalarna
- 5 Blå med vit rand : till den elektriska antennen (200 mA maximalt)
- 6 Orange med vit rand : till bilbelysningens kontrollbrytare
- 7 Brun : till mobiltelefonsystem (se anvisningarna på mobiltelefonen för ytterligare information.)

3 Anslut antensladden.

4 Anslut slutligen kablagen till enheten.

Ennen liitintää: tarkista ajoneuvon johdotus huolellisesti. Vääristä liitännöistä voi olla seurauksena tämän laitteen vakava vaurioituminen.

1 Katkaise ISO-liitin.

2 Kytke verkkojohdon värilliset johtimet auton akkuun, kaiuttimiin ja tehoantenniin (mikäli käytössä) alla annetussa järjestyksessä.

- 1 Musta: maatto
- 2 Keltainen: auton akkuun (vakio 12 V)
- 3 Punainen: lisäliitimeen
- 4 Muut : kaiuttimiin
- 5 Sininen, jossa valkoinen raita: tehoantenniin (200 mA suurin)
- 6 Oranssi, jossa valkoinen raita: auton valonsäätökytkimeen
- 7 Ruskea: matkapuhelinjärjestelmään (Ks. yksityiskohdat matkapuhelimen käyttöohjeista.)

3 Kytke antennijohto.

4 Kytke lopuksi johtosarjat laitteeseen.

Kontrollera att apparaten är avstängd innan CD-växlaren ansluts.
Varmista ennen CD-vaihtajan kytkentää, että laitteesta on katkaistu virta.

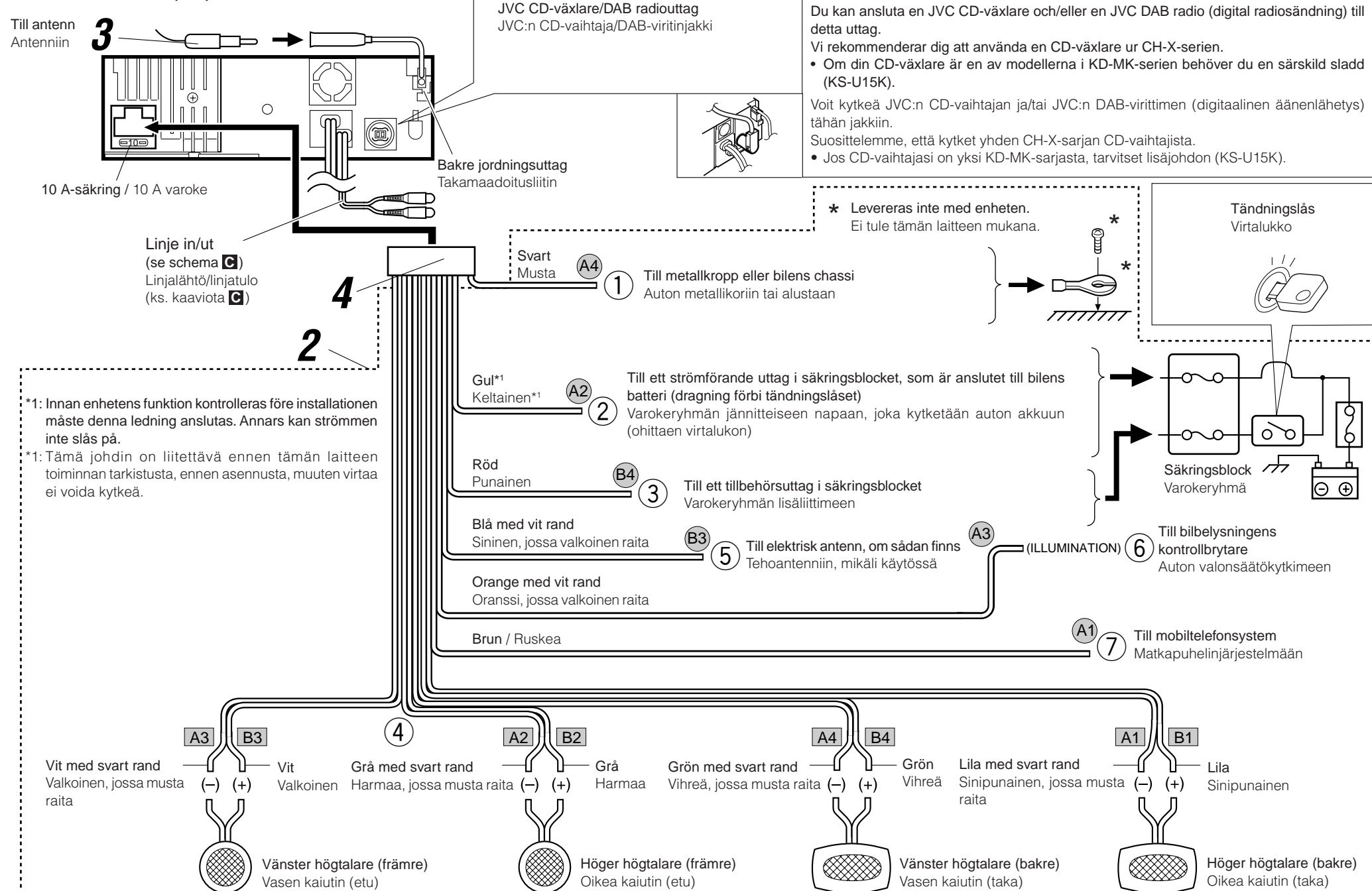

Ansluta ledningarna / Johdinten kytkentä

Tvinna kärntråden vid anslutning.
Kierrä sydänlankoja niitä kytkiessäsi.

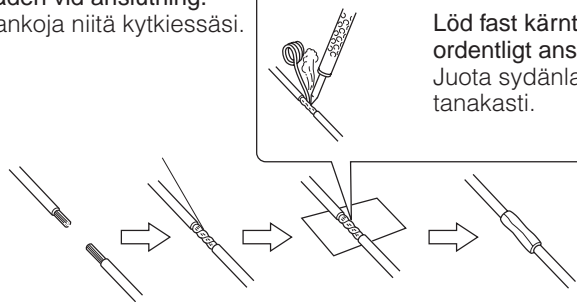

Löd fast kärntråden så att den blir ordentligt ansluten.
Juota sydänlangat kytkeäkseksi ne tanakasti.

FÖRSIKTIG / VAROITUS!

- Tejpa över de ledare som INTE ANVÄNDS med isoleringstejp för att eliminera risken för kortslutning.
- Päälystä KÄYTTÄMÄTTÖMIEN johtimien liittimet eristysnauhalla oikosulun estämiseksi.

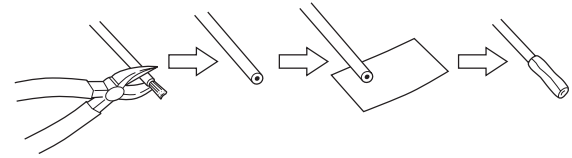

G Anslutningar med tillsats av annan utrustning / Liitännät — Muiden laitteiden lisääminen

Eftersom denna enhet har klämmor för ledning ut och ledning in, kan förstärkare och annan utrustning användas för att uppgradera bilstereosystemet.

- Anslut fjärrkabeln (blå med vit rand) till fjärrkabeln på den andra utrustningen så att den kan styras genom denna enhet.
- Gäller endast förstärkare:
 - Anslut denna enhets linjeutgångar till förstärkarens linjeingångar.
 - **Koppla bort högtalarna från denna enhet och anslut dem till förstärkaren. Lämna denna enhets högtalarledare oanvända. (Täck över ändarna på de oanvända ledarna med isoleringstejp, som i illustrationen ovan.)**
- Endast för VCR eller TV:
 - Anslut enhetens ledning-in-pluggar till ledning-ut-klämmorna på VCR eller TV.

Koska tässä laitteessa on linjalähtö- ja linjatulo-liitännät, vahvistinta ja muita laitteita voidaan käyttää parantamaan autostereojärjestelmäsi laatua.

- Kytke ulkojohto (sininen, jossa valkea raita) muun laitteiston ulkojohtoon niin, että sitä voidaan ohjata tästä laitteesta.
- Vain vahvistimeen:
 - Kytke tämän laitteen linjalähtöliittimet vahvistimen linjatulo-liittimiin.
 - **Irrota kaiuttimet tästä laitteesta ja liitä ne vahvistimeen. Jätä tämän laitteen kaiutinjohtot käyttämättä. (Peitä näiden käyttämättömien johtojen päätet eristysnauhalla yllä näkyvällä tavalla.)**
- Vain kuvanauhuria tai TV:tä varten:
 - Kytke tämän laitteen linjatulo-liittimet kuvanauhurin tai TV:n linjalähtöliittimiin.

Förstärkaren / Vahvistin

Signalledning (levereras inte med denna enhet)
Signaalijohto (ei toimiteta tämän laitteen mukana)

Blå med vit rand
Sininen, jossa valkoinen raita

Y-kontakt (levereras inte med denna enhet)
Y-kytkin (ei toimiteta tämän laitteen mukana)

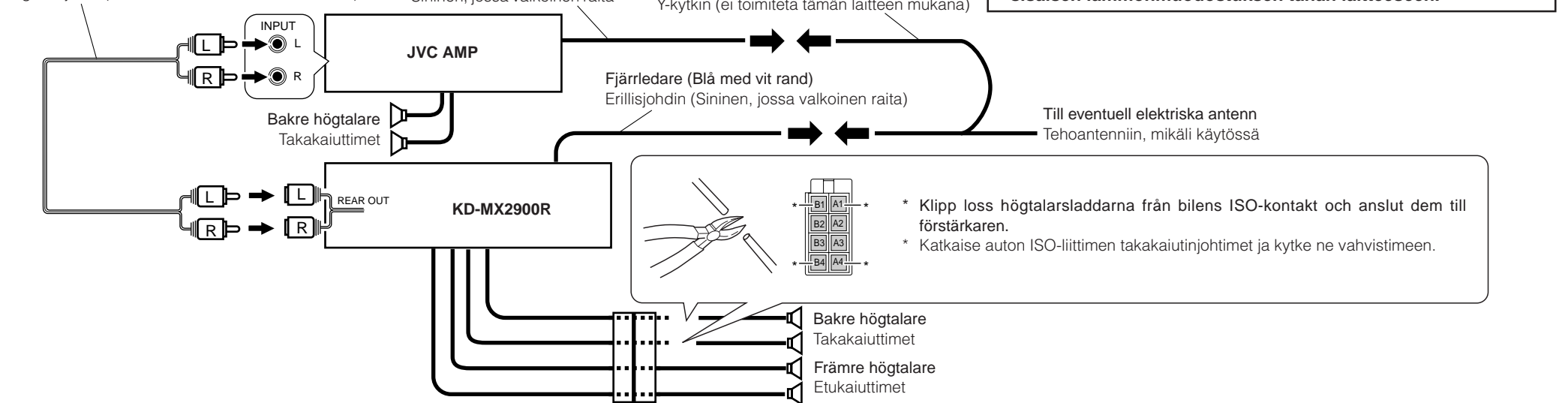

VCR eller TV / Kuvanauhuria tai TV

Skyddslock för linjeingång/utgång / Linjatulon/Linjalähdön suojakuvut

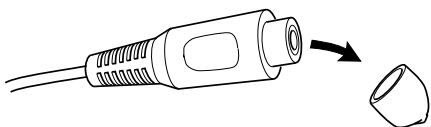

Ta bara av skyddslocken när externa enheter ska anslutas.
Suojakuvut tulisi irrottaa vain ulkopuolisia laitteita kytkettäessä.

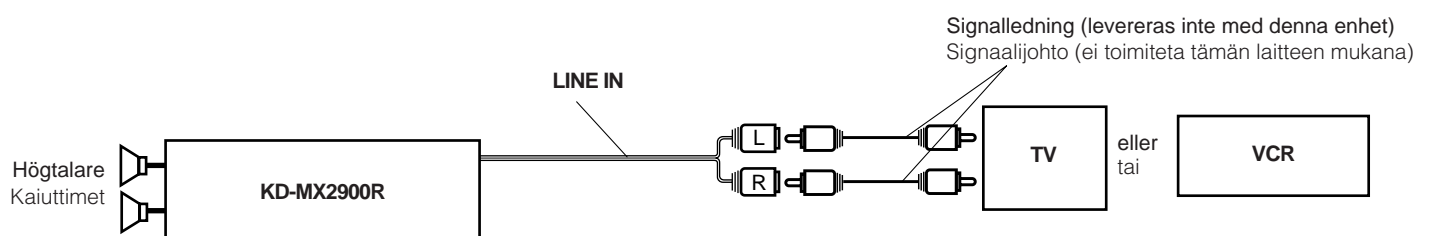

CD-växlare och DAB radio / CD-vaihtaja ja DAB-viritin

Du kan ansluta en JVC CD-växlare och/eller en JVC DAB radio (digital radiosändning).
• Beträffande deras anslutning hänvisas till medföljande instruktioner.

Voit liittää JVC:n CD-vaihtajan ja/tai JVC:n DAB-virittimen (digitaalinen äänenlähetyt).
• Katso kyseiset liitännät laitteiden mukana toimitetuista ohjeista.

Anslutningsladd medföljer DAB radion
DAB-virittimen mukana toimitetun johdon liitäntä

Anslutningsladd medföljer CD-växlaren
CD-vaihtajan mukana toimitetun johdon liitäntä

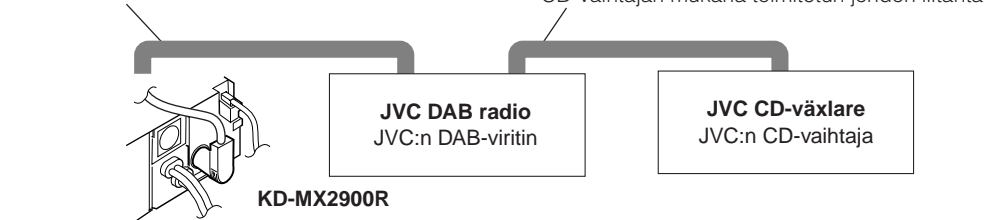

- Du kan ansluta båda komponenterna i serie, se illustrationen ovan.
- Voit kytkeä molemmat komponentit sarjana yllä kuvatulla tavalla.

Anslutningsladd medföljer DAB radion eller CD-växlaren
DAB-virittimen tai CD-vaihtajan mukana toimitetun johdon liitäntä

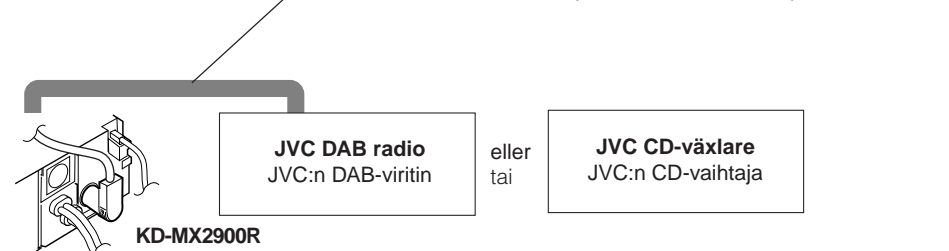

FÖRSIKTIG / VAROITUS!

- Kontrollera att apparaten är avstängd innan CD-växlaren och/eller en DAB radio ansluts.
- Varmista ennen CD-vaihtajan ja/tai DAB-virittimenkytkentää, että laitteesta on katkaistu virta.