

#### SVENSKA

- Enheten får drivas av 12-volts likströmsystem med NEGATIV jordning.

## INSTALLATION (MONTERING I INSTRUMENTBRÄDA)

- Illustrationen nedan visar en normal installation. Du ska emellertid göra de anpassningar som är lämpliga för just din bil. Har du frågor, eller behöver information om installationsset, ska du kontakta återförsäljaren för JVC BILRADIO/CD-SPELARE eller ett företag som säljer satser.

**1** Ta bort kantplåten.

**2** Lossa på hylsspärrarna och ta bort kopplingshylsan.

- ① Ställ enheten på högkant.

**OBS:** Var försiktig så att du inte skadar säkringen på baksidan när du ställer enheten på högkant.

- ② För in de två handtagen mellan enheten och hylsan, som på bilden, för att lossa hylsspärrarna.

- ③ Ta bort kopplingshylsan.

**OBS:** Tänk på att spara handtagen när du har installerat enheten, för framtida bruk.

**3** Sätt fast kontrollpanelen.

**4** Installera hylsan i instrumentbrädan.

\* När hylsan sitter på plats ordentligt i instrumentbrädan böjer du ut tillämpliga flikar för att hålla hylsan på plats ordentligt. Se illustrationen.

**5** Skruva i monteringsbulten på baksidan av enhetens kåpa och placera gummibufferten över bulthuvudet.

**6** Utför de elektriska anslutningarna.

**7** Skjut in apparaten i hylsan och pressa på trimplåtens fyra hörn tills den är låst.

**OBS:** Tryck inte på panelen (schatterad i illustrationen), då kan det bli omöjligt att öppna eller stänga den.

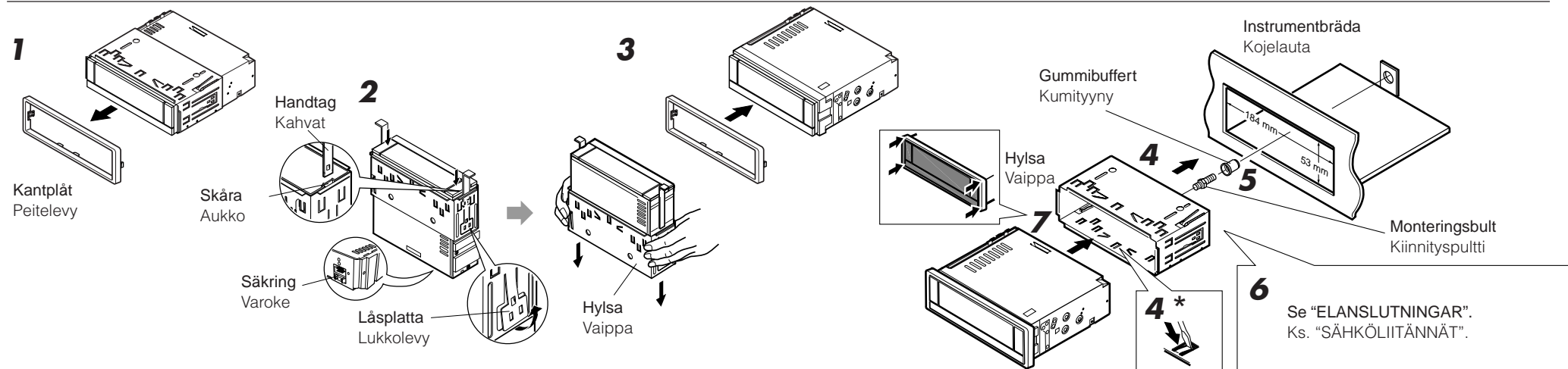

#### SUOMI

- Tämä laite on suunniteltu käytettäväksi 12 V tasavirran NEGATIIVISISSA maattosähköjärjestelmissä.

## ASENNUS (KOJELAUTAAN KIINNITYS)

- Alla olevista kuvista näkyy tyypillinen asennus. Sinun tulisi kuitenkin tehdä omaan autoosi sopivia säätöjä. Jos sinulla on kysyttävää tai haluat asennussarjoja koskevia tietoja, ota yhteys JVC-autohifilaitteiston jälleenmyyjään tai sarjoja toimittavaan yhtiöön.

**1** Irrota peitelevy.

**2** Irrota vaippa avattuasi ensin vaipan lukot.

- ① Pane laite pystyyn.

**Huom!** Kun panet laitteen seisomaan, varo vahingoittamasta takana olevaa varoketta.

- ② Aseta molemmat kahvat laitteen ja vaipan väliin kuvasta näkyvällä tavalla avataksesi vaipan lukot.

- ③ Irrota vaippa.

**Huom!** Pidä kahvat tallessa laitteen asennuksen jälkeen tulevan käytön varalta.

**3** Kiinnitä etulevy.

**4** Asenna vaippa kojelautaan.

\* Kun vaippa on asennettu oikein kojelautaan, taivuta asianmukaiset salvat, jotka pitävät vaipan tukevasti paikoillaan, kuvasta näkyvällä tavalla.

**5** Kiinnitä kiinnityspultti laitteen rungon takaosaan ja pane kumityyny pultin päähän.

**6** Tee tarpeelliset sähköliitännät.

**7** Työnnä laite koteloon painamalla kehyslevyn neljästä kulmasta, kunnes se on lukittu.

**Huom!** Etulevyä (kuvassa varjostettuna) ei saa painaa; muussa tapauksessa etulevyn avaaminen tai sulkeminen ei voi olla mahdollista.

#### Detaljlistor för installation och anslutning

Följande delar levereras med enheten.  
Placera dem på rätt sätt, efter att ha kontrollerat att alla finns med.

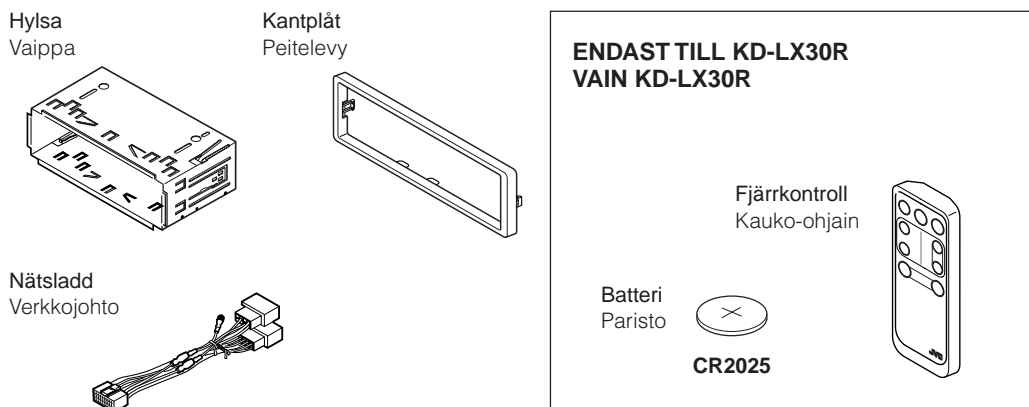

#### Osaluettelo asennusta ja liitännää varten

Alla olevat osat toimitetaan tämän laitteen mukana.  
Kun olet tarkistanut ne, aseta ne oikein.



## FELSÖKNING

- **Säkringen går.**  
\* Är de röda och svarta ledarna korrekt anslutna?
- **Strömmen kan inte slås på.**  
\* Är den gula ledaren ansluten?
- **Inget ljud från högtalarna.**  
\* Är den utgående högtalarladden kortsluten?
- **Ljudet är förvrängt.**  
\* Är den utgående högtalarladden jordad?  
\* Är de vänstra och högra högtalarnas "-" -uttag gemensamt jordade?
- **Enheten blir varm.**  
\* Är den utgående högtalarladden jordad?  
\* Är de vänstra och högra högtalarnas "-" -uttag gemensamt jordade?

## VIANETSINTÄ

- **Varoke palaa.**  
\* Ovanko punaiset ja mustat johtimet liitetty oikein?
- **Virran kytkentä ei onnistu.**  
\* Onko keltainen johdin kytketty?
- **Kaiuttimista ei kuulu ääntä.**  
\* Onko kaiuttimen lähtöjohtimessa tapahtunut oikosulku?
- **Ääni on vääristynyt.**  
\* Onko kaiuttimen lähtöjohdin maatettu?  
\* Ovanko vasemman ja oikean kaiuttimen "-" -navat maatettu yhdessä?
- **Laite kuumenee.**  
\* Onko kaiuttimen lähtöjohdin maatettu?  
\* Ovanko vasemman ja oikean kaiuttimen "-" -navat maatettu yhdessä?

- Vid användning av det valfria stödet
- Käyttävissä lisätukea

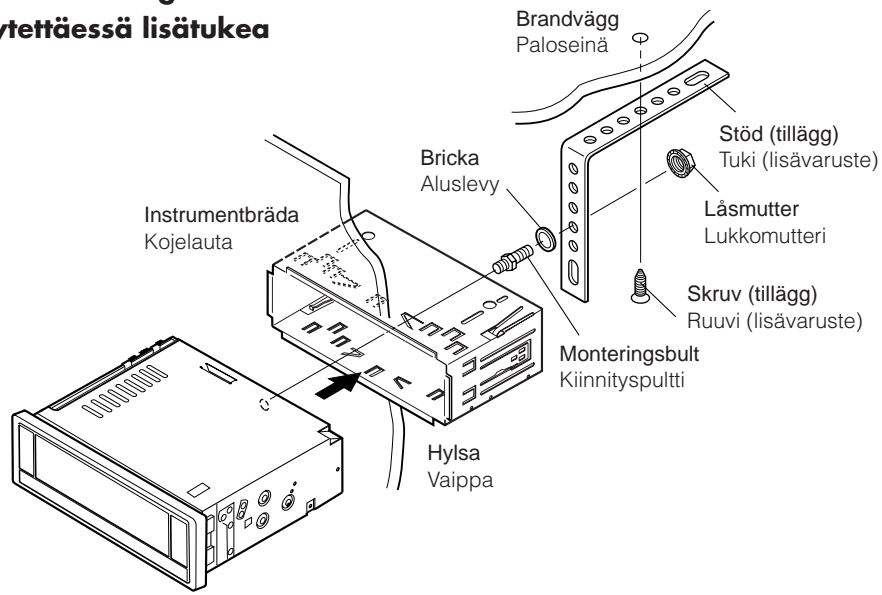

- Vid installation av enheten utan att använda hylsan
- Asennettaessa laitetta ilman vaippaa

I en Toyota ska man exempelvis först ta bort bilradion, och sedan installera enheten på dess plats.

Esim. Toyotassa: irrota ensin autoradio ja asenna laite sitten sen paikalle.

Skrudar med platt huvud (M5 x 6 mm)\*  
Litteätyyppiset ruuvit (M5 x 6 mm)\*

\* Levereras inte med enheten.  
\* Eivät sisälly tähän laitteeseen.

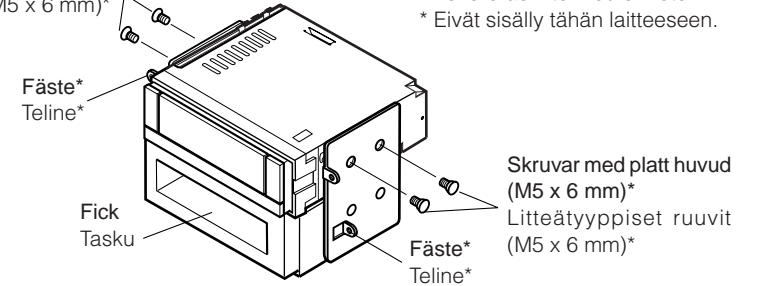

**OBS:** De 6 millimeter långa skruvarna måste användas när enheten installeras på monteringsfästet. Om längre skruvar används kan enheten skadas.

**Huom!** Kun laitetta asennetaan kiinnitystelineeseen, on varmistettava, että käytössä olevat ruuvit ovat 6 mm pitkiä. Jos käytetään pitempiä ruuveja, ne voivat vahingoittaa laitetta.

### Ta bort enheten

- Lossa den bakre delen innan enheten tas bort.

- 1 Ta bort kantplåten.
- 2 Sätt in de två handtagen i skårorna, som i illustrationen. Dra försiktigt isär handtagen och skjut ut enheten. (Tänk på att spara handtagen när installationen är klar.)

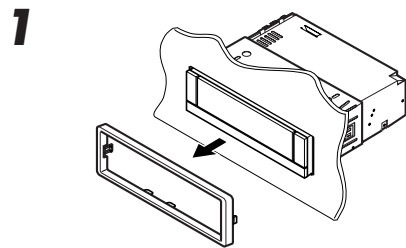

### Laitteen irrotus

- Vapauta takaosa ennen laitteen irrotusta.

- 1 Irrota peitelevy.
- 2 Aseta molemmat kahvat aukkoihin kuvasta näkyvällä tavalla. Vedä laite sitten ulos samalla, kun työntät kahvoja toisistaan pois päin. (Pidä kahvat tallessa laitteen asennuksen jälkeen.)

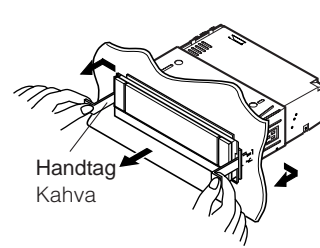

## SVENSKA

### ELANSLUTNINGAR

För att eliminera risken för kortslutningar rekommenderar vi dig att koppla loss batteriets negativa anslutning och utföra alla elektriska anslutningar innan enheten installeras. Om du är osäker på hur du ska installera enheten på korrekt sätt ska du låta en kvalificerad tekniker utföra installationen.

#### OBS:

Enheten får drivas av **12-volts likströmssystem med NEGATIV jordning**. Om ditt fordon inte har ett sådant system behöver du en spänningsomvandlare. Du kan skaffa en sådan hos återförsäljaren för JVC BILRADIO/CD-SPELARE.

- Byt ut säkringen mot en med specificerad kapacitet. Kontakta återförsäljaren för JVC BILRADIO/CD-SPELARE om säkringen går ofta.
- Om du får problem med störningar...  
Denna enhet är försedd med ett brusfilter i strömkretsen. I vissa fordon kan emellertid ett klickande ljud, eller andra oönskade störningar, uppträda. Om så är fallet ska **jordningsuttaget på enhetens baksida** (se kopplingsdiagram) anslutas till bilens chassi med kortare och tjockare kablar, exempelvis omspunnen kopparkabel eller annan grovre kabel. Kontakta återförsäljaren för JVC BILRADIO/CD-SPELARE om störningarna ändå inte försvinner.
- Högtalarnas maximala ineffekt ska vara på mer än 45 watt bak och på 45 watt fram, med en impedans på **4 till 8 ohm**.
- **Var noga med att jorda enheten till bilens chassi.**
- Kyldonet blir mycket varmt efter användning. Var försiktig så att du inte kommer åt det när du tar ut enheten.

Kyldonet  
Jäähdytyslevy

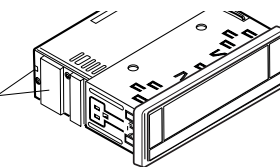

## SUOMI

### SÄHKÖLIITÄNNÄT

Oikosulun estämiseksi suosittelemme, että kytket akun negatiivisen navan irti ja suoritat kaikki sähköliitännät ennen laitteen asennusta. Jos et ole varma siitä, miten tämä laite asennetaan oikein, pyydä pätevää asentajaa asentamaan se.

#### Huom!

Tämä laite on suunniteltu käytettäväksi **12 V tasavirran NEGATIIVISISSA maattosähköjärjestelmissä**. Jos ajoneuvossasi ei ole tätä järjestelmää, tarvitset jänniteinverterin, jonka voit ostaa JVC-autohifilaitteiston jälleenmyyjältä.

- Vaihda varoke uuteen, jonka tehoarvo on määrätty. Jos varoke palaa usein, ota yhteys JVC-autohifilaitteiston jälleenmyyjään.
- Jos ongelmana on kohina...  
Tämän laitteen päävirtapiirissä on kohinasuodatin. Joissakin ajoneuvoissa voi kuitenkin esiintyä naksahelua tai muuta ei-toivottua häiriöääntä. Jos näin tapahtuu, liitä laitteen **takamaadoitusliitin** (ks. liitäntäkaaviota) auton alustaan käyttämällä lyhyempiä ja paksumpia johtoja, kuten esim. kuparipunosta tai mittajohdinta. Jos kohina jatkuu edelleen, ota yhteys JVC-autohifilaitteiston jälleenmyyjään.
- Kaiuttimien suurimman tulotehon tulisi olla yli 45 wattia takana ja 45 wattia edessä **4 – 8 ohmin** impedanssilla.
- **Tämä laite on maatettava auton alustaan.**
- Jäähdytyslevy kuumenee käytössä. Varo koskettamasta sitä irrottaessasi tätä laitetta.

### A Om din bil är försedd med en ISO-kontakt Jos autosi on varustettu ISO-liittimellä

- Anslut ISO-kontakterna enligt nedan.
- Kytke ISO-liittimet kuvasta näkyvällä tavalla.

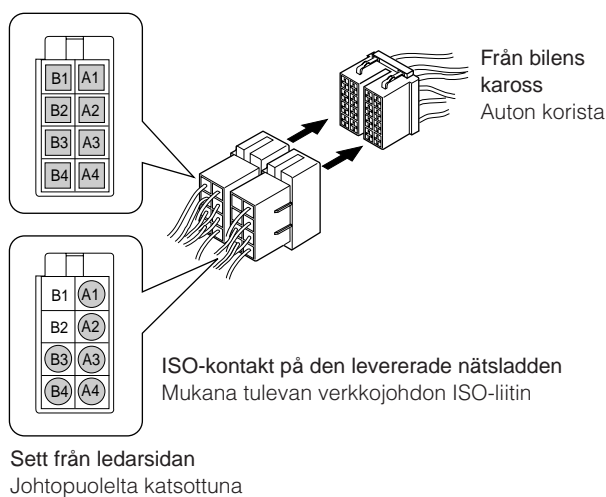

### På vissa modeller av VW/Audi och Opel (Vauxhall) Joihinkin VW/Audi- tai Opel (Vauxhall) -ajoneuvoihin

Ledningsdragningen i den levererade kabeln kan behöva ändras som nedan.

- Kontakta den auktoriserade bilåterförsäljaren innan enheten installeras.
- Sinun on mahdollisesti muunnettava mukana toimitetun verkkojohdon johdotusta kuvasta näkyvällä tavalla.
- Ota yhteys valtuutettuun autokauppiaseen ennen tämän laitteen asennusta.

Ursprunglig  
ledningsdragnings  
Alkuperäinen  
johdotus

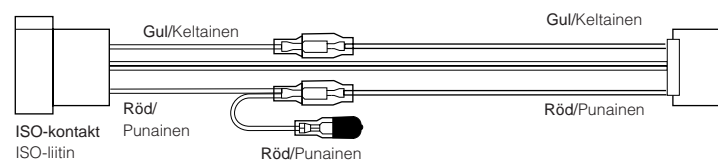

Ändrad  
ledningsdragnings  
Muunnettu johdotus [1]

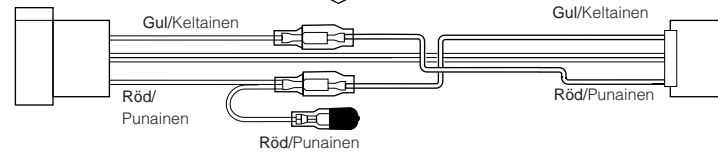

Ändrad  
ledningsdragnings  
Muunnettu johdotus [2]

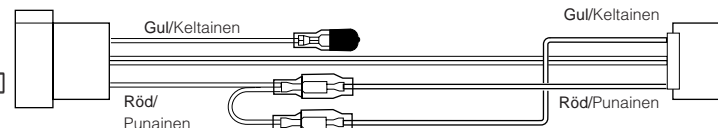

Tillämpa den ändrade ledningsdragningen enligt [2] om enheten inte fungerar. Käytä muunnettua johdotusta [2] jos virta ei kytkeydy laitteeseen.

## B Anslutning utan användning av ISO-kontakterna / Liitännät ilman ISO-liittimiä

**Före anslutning:** Kontrollera ledningsdragningen i fordonet noga. Felaktig anslutning kan skada enheten allvarligt.

**1** Klipp loss ISO-kontakten.

**2** Anslut nätsladdens färgade ledare till bilens batteri, till högtalarna och till den elektriska antennen (om sådan finns). Anslut i denna ordningsföljd.

- ① Svart : jord
- ② Gul : till bilens batteri (konstant 12 V)
- ③ Röd : till ett tillbehörsuttag
- ④ Övriga : till högtalarna
- ⑤ Blå med vit rand : till den elektriska antennen (Max. 200 mA)
- ⑥ Orange med vit rand : till bilbelysningens kontrollbrytare
- ⑦ Brun : till mobiltelefonsystem (se anvisningarna på mobiltelefonen för ytterligare information.)

**3** Anslut antensladden.

**4** Anslut slutligen kablagen till enheten.

**Ennen liitää:** tarkista ajoneuvon johdotus huolellisesti. Vääristä liitännöistä voi olla seurauksena tämän laitteen vakava vaurioituminen.

**1** Katkaise ISO-liitin.

**2** Kytke verkkojohdon värilliset johtimet auton akkuun, kaiuttimiin ja tehoantenniin (mikäli käytössä) alla annetussa järjestyksessä.

- ① Musta: maatto
- ② Keltainen: auton akkuun (vakio 12 V)
- ③ Punainen: lisäliittimeen
- ④ Muut : kaiuttimiin
- ⑤ Sininen, jossa valkoinen raita: tehoantenniin (Enintään 200 mA)
- ⑥ Oranssi, jossa valkoinen raita: auton valonsäätökytkimeen
- ⑦ Ruskea: matkapuhelinjärjestelmään (Ks. yksityiskohdat matkapuhelimen käyttöohjeista.)

**3** Kytke antennijohto.

**4** Kytke lopuksi johtosarjat laitteeseen.

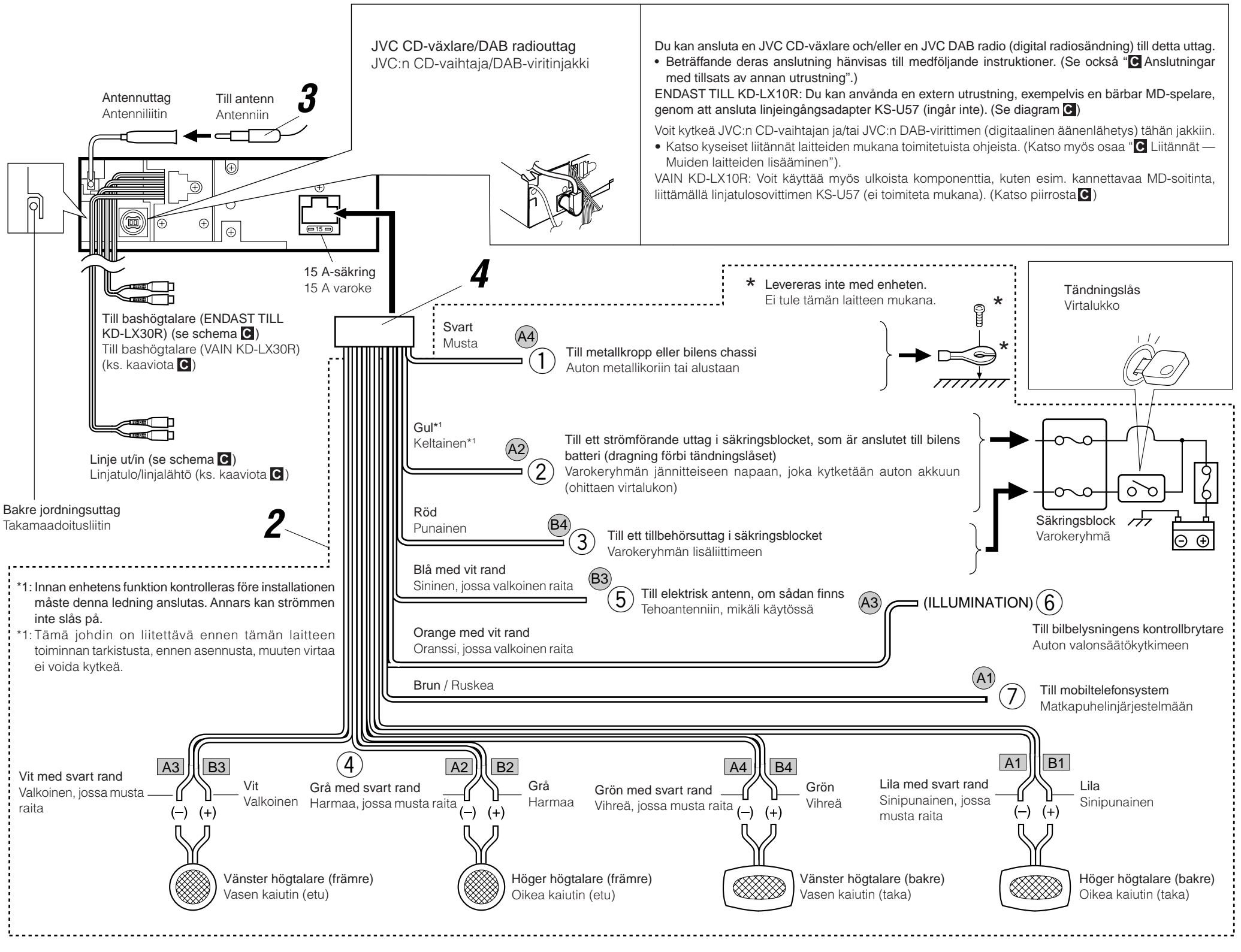

### FÖRSIKTIGHETSANVISNINGAR för ström- och högtalaranslutningar:

- Anslut INTE nätsladdens högtalarledare till bilens batteri. Gör du det kommer enheten att skadas allvarligt.
- Anslut den svarta ledaren (jord), den gula ledaren (till bilens batteri, konstant 12 V) och den röda ledaren (till ett tillbehörsuttag) på korrekt sätt.
- Kontrollera högtalarledningarna i bilen INNAN nätsladdens högtalarledningar ansluts till högtalarna.
  - Om högtalarledningarna i bilen är dragna som i Fig. 1 och Fig. 2 nedan ska enheten INTE anslutas med dessa ursprungliga högtalarledningar. Gör du det kommer enheten att skadas allvarligt.
  - Dra om högtalarledningarna så att du kan ansluta enheten till högtalarna som i Fig. 3.
  - Om högtalarledningarna i bilen är dragna som i Fig. 3 kan du ansluta enheten med hjälp av bilens ursprungliga högtalarledningar.
  - Kontakta bilföretaget om du är osäker på hur högtalarledningarna är dragna i din bil.

### Virtalähdettä ja kaiutinliitännöjä koskevat VAROTOIMET:

- ÄLÄ kytke verkkojohdon kaiutinjohtimia auton akkuun, muuten laite voi vahingoittua vakavasti.
- Kytke musta (maatto), keltainen (auton akkuun, vakio 12 V) ja punainen johdin (lisäliittimeen) oikein.
- Tarkista autosi kaiutinjohdotus ENNEN verkkojohdon kaiutinjohtimien kytkemistä kaiuttimiin.
  - Jos autosi kaiutinjohdotus on tehty alla olevista "Fig. 1" ja "Fig. 2" näkyvällä tavalla, ÄLÄ kytke laitetta käyttämällä ko. alkuperäistä kaiutinjohdotusta, muuten laite voi vahingoittua vakavasti.
  - Tee kaiutinjohdotus uudelleen siten, että voit kytkeä laitteen kaiuttimiin "Fig. 3" näkyvällä tavalla.
  - Jos autosi kaiutinjohdotus on tehty "Fig. 3" näkyvällä tavalla, voit kytkeä laitteen käyttämällä autosi alkuperäistä kaiutinjohdotusta.
  - Jos et ole varma autosi kaiutinjohdotuksesta, ota yhteys autokauppiaseen.

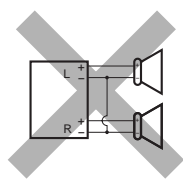

Fig. 1

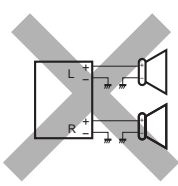

Fig. 2

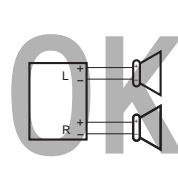

Fig. 3

## C Anslutningar med tillsats av annan utrustning / Liitännät — Muiden laitteiden lisääminen

### Förstärkaren / Vahvistin

Du kan uppgradera ditt bilstereosystem genom att ansluta en förstärkare och annan utrustning.

- Anslut fjärrkabeln (blå med vit rand) till fjärrkabeln på den andra utrustningen så att den kan styras genom denna enhet.
- Gäller endast förstärkare:
  - Anslut denna enhets linjeutgångar till förstärkarens linjeingångar.
  - **Koppla bort högtalarna från denna enhet och anslut dem till förstärkaren. Lämna denna enhets högtalarledare oanvända. (Täck över ändarna på de oanvända ledarna med isoleringstejp, som i illustrationen ovan.)**
  - ENDAST TILL KD-LX30R: Ledningsutgången på denna apparat har hög nivå för att bibehålla det hi-fi ljud som apparaten återger. När en extern förstärkare ansluts till denna apparat bör volymkontrollen sänkas på den externa förstärkaren för att få bästa prestanda från denna apparat.
- Endast för bashögtalare (ENDAST TILL KD-LX30R):
  - Anslut denna enhets SUBWOOFER OUT-pluggar till linjeingångarna på förstärkaren.
- Endast anslutning av källans utrustning:
  - Koppla apparatens line in kontakter till den andra utrustningens line out kontakter.

Voit päivittää autostereojärjestelmäsi kytkemällä vahvistimen sekä muita laitteita.

- Kytke ulkojohto (sininen, jossa valkea raita) muun laitteiston ulkojohtoon niin, että sitä voidaan ohjata tästä laitteesta.
- Vain vahvistimeen:
  - Kytke tämän laitteen linjalähtöliittimet vahvistimen linjatulo liittimiin.
  - **Irrota kaiuttimet tästä laitteesta ja liitä ne vahvistimeen. Jätä tämän laitteen kaiutinjohdot käyttämättä. (Peitä näiden käyttämättömien johtojen päätteet eristysnauhalla yllä näkyvällä tavalla.)**
  - VAIN KD-LX30R: Tämän laitteen linjalähtötaso pidetään korkeana laitteen toistamien hi-fi-äänien ylläpitämiseksi. Kun ulkopuolinen vahvistin kytketään tähän laitteeseen, sen vahvistussäädin on kierrettävä pienelle. Näin tästä laitteesta saadaan paras mahdollinen suoritus taso.
- Vain subwooferiin (VAIN KD-LX30R):
  - Kytke tämän laitteen SUBWOOFER OUT-pistokkeet vahvistimen linjatulojakkoihin.
- Vain ohjelmälähdelaiteiden kytkentään:
  - Kytke tämän laitteen linjalähtöliittimet toisten laitteiden linjalähtöliittimiin.

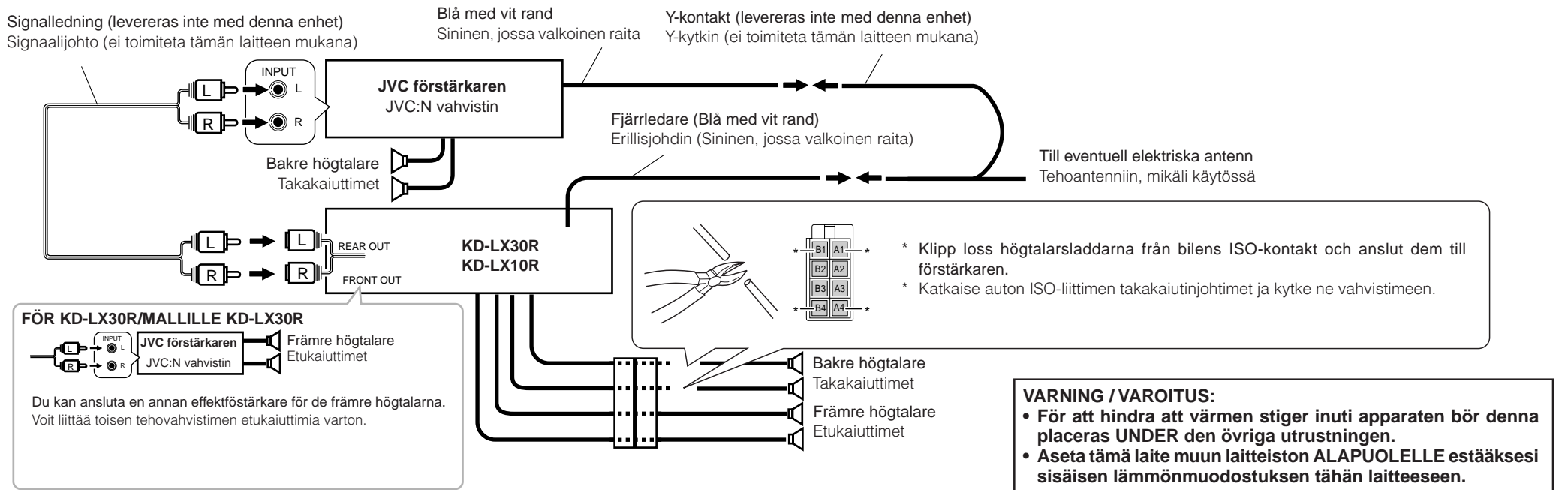

### CD-växlare och DAB radio / CD-vaihtaja ja DAB-viritin

Du kan ansluta en JVC CD-växlare och/eller en JVC DAB radio (digital radiosändning).  
• Beträffande deras anslutning hänvisas till medföljande instruktioner.

Voit liittää JVC:n CD-vaihtajan ja/tai JVC:n DAB-virittimen (digitaalinen äänenlähetyt).  
• Katso kyseiset liitännät laitteiden mukana toimitetuista ohjeista.

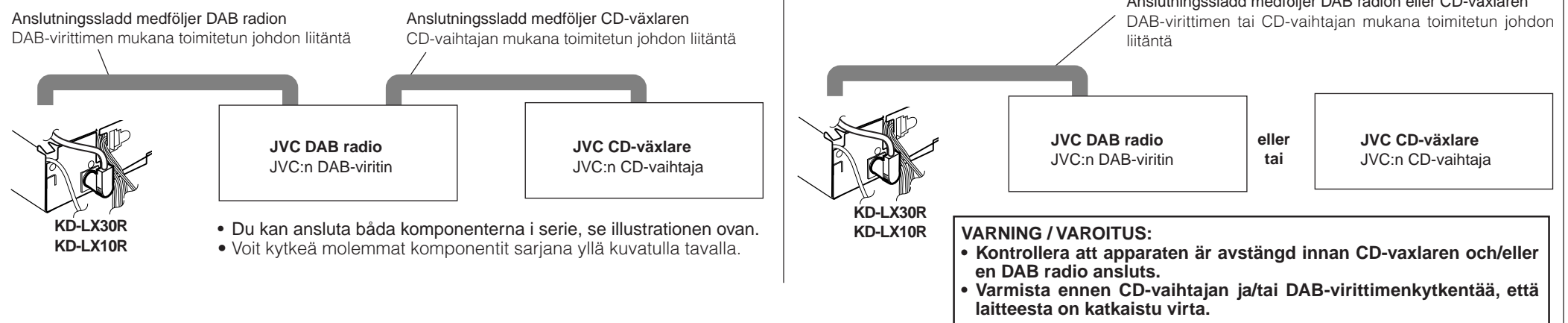

### Bashögtalare och annan ljudutrustning / Subwoofer ja muut ohjelmälähdelaitteet

#### FÖR KD-LX30R/MALLILLE KD-LX30R

Betr. anslutning hänvisas till instruktionerna som medföljer varje komponent.

Katso niiden liitännät kunkin komponentin mukana toimitetuista ohjeista.

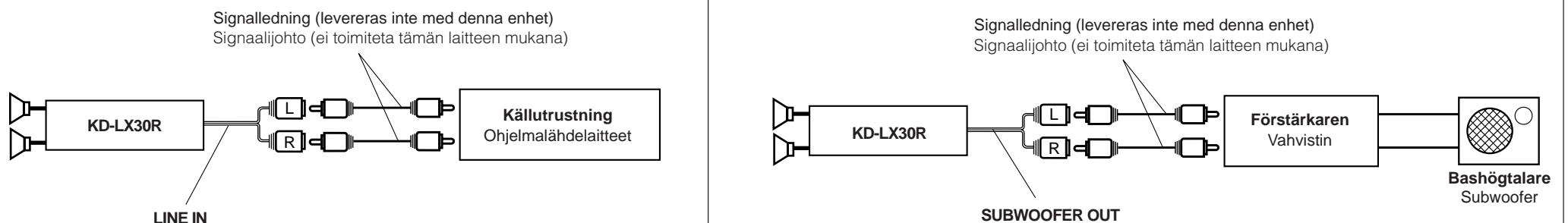

#### FÖR KD-LX10R/MALLILLE KD-LX10R

Anvisningar för användning av den externa komponenten finns på sid. 33 och 45 i BRUKSANVISNING (separat häfte).  
Kun käytät ulkoista komponenttia, katso KÄYTTÖOHJE (erillinen osa) sivuja 33 ja 45.

