

- 1 Före montering: Tryck pCE (kontrollpanelfrigöring) för att lossa kontrollpanelen om den har satts pCE plats.  
\* Vid leveransen från fabriken är kontrollpanelen förpackad i den hårda kasan.
- 2 Ta bort kantplåten.
- 3 Lossa pCE hylsspörrarna och ta bort hylsan.  
Ställ enheten pCE höjkan.  
Anm.: Var försiktig så att du inte skadar skruvingen pCE baksidan när du ställer enheten pCE höjkan.  
För in de 2 handtagen mellan enheten och hylsan, som pCE bilden, för att lossa hylsspörrarna.  
Ta bort hylsan.  
Anm.: Tänk pCE att spara handtagen när du har installerat enheten, för framtida bruk.
- 4 Installera hylsan i instrumentbrädan.  
\* När hylsan sitter pCE plats ordentligt i instrumentbrädan börjar du ut tillmpliga flikar för att hålla hylsan pCE plats ordentligt. Se illustrationen.
- 5 Skruva i monteringsbulten pCE baksidan av enhetens kåpa och placera gummibufferten över bultens huvud.
- 6 Utför de elektriska anslutningarna.
- 7 För in enheten i hylsan tills den låses fast pCE plats.
- 8 Sätt fast frontrammen.
- 9 Sätt tillbaka kontrollpanelen.

- 1 Före installationen: Tryk pCE (knap til afgang af kontrolpanel) for at afdage kontrolpanelet, hvis det allerede er sat pCE.  
\* Ved afsendelse fra fabriken er kontrolpanelet pakket i sin kasse.
- 2 Fjern panelholderen.
- 3 Tag monteringshuset af efter at have låst ICEmekanismerne.  
Stil enheden pCE højkant.  
Bemærk: Pas pCE ikke at skade sikringen pCE bagsiden, når du stiller enheden op.  
Før de to greb ind mellem enheden og monteringshuset, som pCE billedet, for at åbne ICEmekanismerne pCE monteringshuset.  
Fjern monteringshuset.  
Bemærk: Husk at gemme de to greb til fremtidigt brug efter installationen af enheden.
- 4 Indsæt monteringshuset i instrumentbrættet.  
\* Når monteringshuset er korrekt placeret i instrumentbrættet, bukkes tapperne til at holde monteringshuset pCE plads, som vist pCE billedet.
- 5 Placer monteringsbolten pCE bagsiden af enhedens kabinet og placer gummimanchetterne ned over enden af bolten.
- 6 Forbind de nødvendige ledninger.
- 7 Skub enheden ind i monteringshuset, indtil det går i lås.
- 8 Sæt panelholderen pCE.
- 9 Hæng kontrolpanelet pCE.

- 1 Pane laitteen ja kehikon vliin kaksi kahvaa kuvan osoittamalla tavalla, jolloin kehikon lukitus purkautuu.  
Poista kehikko.  
Huom! Siilyt kahvat myshempss ksyttss varten, kun olet asentanut laitteen.
- 2 Asenna kehikko kojelautaan.  
\* Kun kehikko on asennettu oikein kojelautaa, vssnnn asianmukaisia ulokkeita niin, ett kehikko pysyy tiukasti paikallaan kuvan osoittamalla tavalla.
- 3 Kiinnit asennusruuvi laitteen rungon takaosaan ja pane ruuvn pssn psslle kumipeite.
- 4 Tee tarvittavat shkkytkennst.
- 5 Liuuta laite kehikkoon, kunnes se lukittuu.
- 6 Kiinnit reunalevy.
- 7 Kiinnit ohjauspaneeli.

- 1 " ( ' ) \* % - \* 1 /
- 0 & % & \* & % - \* 1
- & & % & -
- \* # & &
- & % -
- & ' \* \$
- 2 , % & \$
- 3 , \* 2 & , ( \* \*
- ! & ' % ' ' \$
- + \* 3 & ' &
- ( \* \* , & 2 &
- 4 2 5 % & \* , \* 2 \* \$
- & , \* , \* \* 2 \* \$
- + \* 2 \$ 6 2 ' % ' , 7
- 4 4 2 & 8 \* \$
- \* 5 8 & 8 \* \*
- 2 8 2
- 5 ! & ' 2 % & & \* %
- & 2 & & % \* 2 \* \$
- 6 # \* \* \* \* \* \$
- 7 95 2 \* \*
- % : , ; ' \* \$
- 8 / % & \$
- 9 / & % - \$

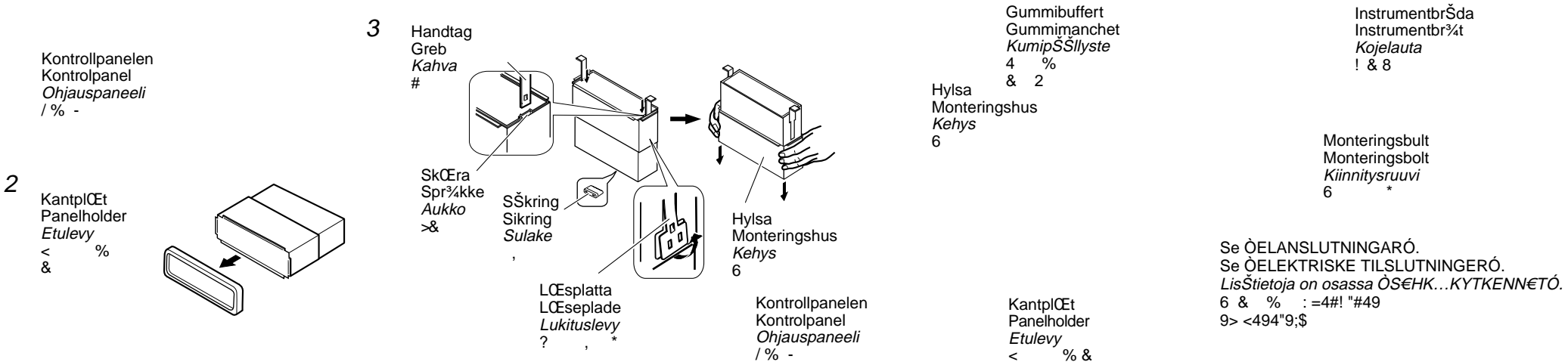

## FELS...KNING PROBLEMLSNING ONGELMIEN RATKAISEMINEN " ! - \$ %

- ¥ Sskringen gæ.
- \* Er de rda och svarta ledarna korrekt anslutna?
- ¥ Strømmen kan inte slæes pCE.
- \* Er den gula ledaren ansluten?
- ¥ Inget ljud fræen hstgatalarna.
- \* Er den utæende hstgatalarsladden kortsluten?
- ¥ Ljudet är försvngt.
- \* Er den utæende hstgatalarsladden jordad?
- \* Er de vsnstra och hgra hstgatalarnas æææ-uttag gemensamt jordade?
- ¥ Enheten blir varm.
- \* Er den utæende hstgatalarsladden jordad?
- \* Er de vsnstra och hgra hstgatalarnas æææ-uttag gemensamt jordade?

- ¥ Sikringen springer.
- \* Er de rde og sorte ledninger forbundet korrekt?
- ¥ Apparatet kan ikke tændes.
- \* Er den gule ledning forbundet?
- ¥ Ingen lyd fra hjtalerne.
- \* Er hjtalerledningen kortsluttet?
- ¥ Lyden er forvrngt.
- \* Er hjtalerledningen jordforbundet?
- \* Er æææ enderne for L og R hjtalerie jordforbundne sammen?
- ¥ Apparatet bliver meget varmt.
- \* Er hjtalerledningen jordforbundet?
- \* Er æææ enderne for L og R hjtalerie jordforbundne sammen?

- ¥ Sulake palaa.
- \* Onko musta ja punainen johto kytketty oikein?
- ¥ Virta ei kytkeydy.
- \* Onko keltainen johto kytketty?
- ¥ Kaiuttimista ei tule ssntss.
- \* Onko kaiuttimien ishtsjohto oikosulussa?
- ¥ Esness on srss.
- \* Onko kaiuttimien ishtsjohto maadoitettu?
- \* Ovatko vasemman ja oikean kanavan æææ-pssst samassa maadoituksessa?
- ¥ Laite ismpenee.
- \* Onko kaiuttimien ishtsjohto maadoitettu?
- \* Ovatko vasemman ja oikean kanavan æææ-pssst samassa maadoituksessa?

- ¥ . / 0 5 8
- \* 4 % @
- ¥ 1 ) / 0
- \* 4 8 @
- ¥ 2 ' 1 0
- \* A & \* 8 7% & \*
- 2 @
- ¥ ! 1 ' + ' + (. 0
- \* A & \* 8 7% & \*
- \* A & \* \* :B; 8 0C1 @
- 7 8 0D1 % @
- ¥ 1 3 ' /40
- \* A & \* 8 7% & \*
- \* A & \* \* :B; 8 0C1 @
- 7 8 0D1 % @

## Inkoppling av rattens fjærrkontroll / Tilslutning til ratbetjeningen / Ohjauspyærsn kauko-ohjaimen kytkentss /

Om din bil har en fjærrkontroll pCE rattan, kan du driva mottagaren med fjærrkontrollen. Fær att kunna gæra detta mæste rattan ha en fjærradapter (medfsljer ej) som passar bilen, installerad. Kontakta din JVC BILRADIO/CD-SPELARE.  
Hvis din bil er udstyret med en ratbetjeningsfunktion, kan du betjene anlget med denne funktion. For at kunne det er det ndvendigt med en JVCs ratbetjeningsadapter (medfslger ikke) som matcher din bil. Fæ mere at vide hos din JVC IN-CAR ENTERTAINMENT-forhandler.  
Jos autossa on ohjauspyærsn kauko-ohjain, voit ksyttss vastaanotinta kauko-ohjaimella. Voit tehdss nsn JVC:n automallisi mukaisella ohjauspyærsn kauko-ohjainsovitimella (ei toimiteta laitteen mukana). Lisstietoja saat JVC IN-CAR ENTERTAINMENT -jssleenyjsssi.

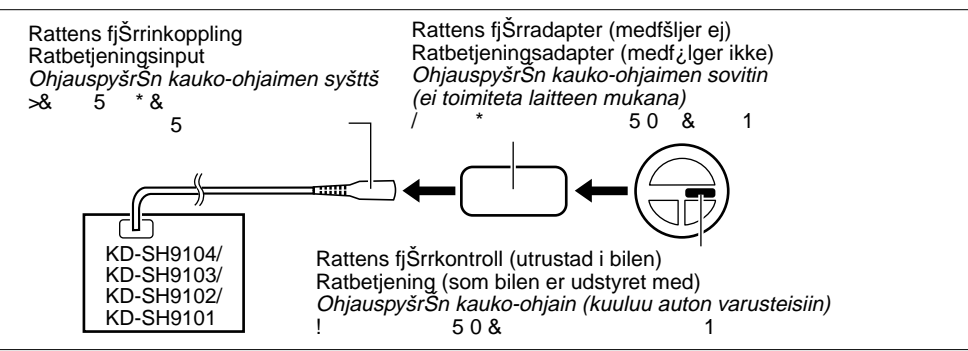

• **Vid användning av det valfria stödet / Når det ekstra beslag anvendes / Valinnaisen tuen käyttäminen / Όταν χρησιμοποιείτε το προαιρετικό στήριγμα**

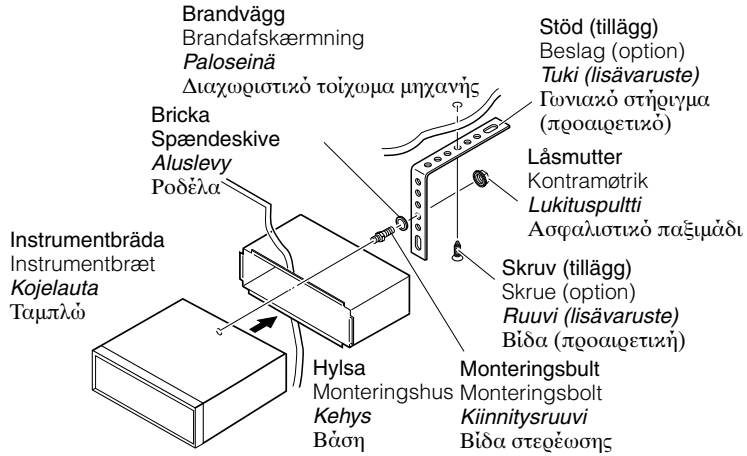

Mindre än 30°  
Mindre end 30 grader  
Alle 30 asteen.  
Μικρότερη από 30°

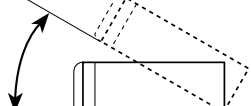

Installera enheten i en vinkel som är mindre än 30°.  
Install the unit in an angle of less than 30 degrees.  
Asenna laite alle 30 asteen kulmaan.  
Τοποθετήστε τη μονάδα υπό γωνία μικρότερη των 30°.

• **Vid installation av enheten utan att använda hylsan / Når enheden installeres uden brug af monteringshuset / Laitteen asentaminen ilman kehikköä / Όταν τοποθετείτε τη συσκευή χωρίς χρήση της βάσης**

I en Toyota ska man exempelvis först ta bort bilradion, och sedan installera enheten på dess plats.  
I en Toyota skal man f.eks. først fjerne bilradioen og installere enheden på dens plads.  
Esimerkiksi asennettaessa Toyotaan poista ensin autoradio ja asenna laite paikalleen.

Στα οχήματα της Toyota, για παράδειγμα, πρώτα πρέπει να αφαιρέσετε το ραδιόφωνο και κατόπιν να τοποθετήσετε τη συσκευή στη θέση του.

Skrubar med platt huvud (M5 x 6 mm)\*  
Skruer med flade hoveder (M5 x 6 mm)\*  
Tyypäkantaiset ruuvit (M5 x 6 mm)\*  
Πλακέ βίδες (M5 x 6 mm)\*

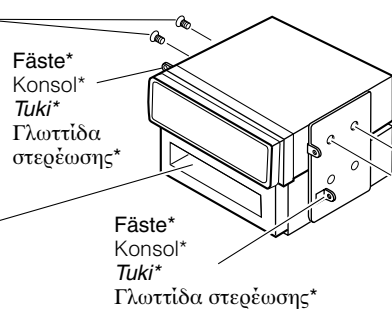

\* Levereras inte med enheten.  
\* Ikke inkluderet med denne enhed.  
\* Ei toimiteta tämän laitteen mukana.  
\* Δε συμπεριλαμβάνονται στη συσκευασία της συσκευής αυτής.

Skrubar med platt huvud (M5 x 6 mm)\*  
Skruer med flade hoveder (M5 x 6 mm)\*  
Tyypäkantaiset ruuvit (M5 x 6 mm)\*  
Πλακέ βίδες (M5 x 6 mm)\*

**Anm.** : De 6 mm långa skruvarna måste användas när enheten installeras på monteringsfästet. Om längre skruvar används kan enheten skadas.  
**Bemærk** : Hvis apparatet installeres i konsollen, skal man sikre sig, at man bruger 6 mm lange skruer. Hvis der bruges længere skruer, kan man beskadige enheden.  
**Huom!** Jos asennat laitteen asennuskehikkoon, käytä korkeintaan 6 mm:n pituisia ruuveja. Tätä pidemmät ruuvit voivat vahingoittaa laitetta.  
**Σημείωση** : Όταν τοποθετείτε τη συσκευή στο στήριγμα στερέωσης, βεβαιωθείτε ότι θα χρησιμοποιήσετε τις βίδες μήκους 6 mm. Εάν χρησιμοποιήσετε μακρύτερες βίδες, ενδέχεται να προκαλέσετε ζημιά στη συσκευή.

**Ta bort enheten**

• Lossa den bakre delen innan enheten tas bort.

- 1 Ta bort kontrollpanelen.
- 2 Ta bort kantplåten.
- 3 Sätt in de 2 handtagen i skårorna, som i illustrationen. Dra försiktigt isär handtagen och skjut ut enheten. (Tänk på att spara handtagen när installationen är klar.)

**Udtagning af hele enheden**

• Før enheden tages ud, løsnes den bageste sektion.

- 1 Hægt kontrolpanelet af.
- 2 Fjern panelholderen.
- 3 Indsæt de 2 greb i sprækkerne, som vist. Mens man blidt trækker grebene væk fra hinanden, trækkes enheden ud. (Husk at gemme grebene efter installationen af enheden.)

**Laitteen poistaminen**

• Vapauta takaosa ennen laitteen poistamista.

- 1 Poista ohjauspaneeli.
- 2 Poista etulevy.
- 3 Pane 2 kahvaa aukkoihin kuvan osoittamalla tavalla. Liu'uta laite pois vetämällä kahvoja varovasti erilleen. (Säilytä kahvat käytön jälkeen.)

**Αφαίρεση της συσκευής**

• Πρωτού αφαιρέσετε τη συσκευή, απασφαλίστε το πίσω μέρος.

- 1 Αποσπάστε την πρόσοψη.
- 2 Αφαιρέστε το διακοσμητικό πλαίσιο.
- 3 Εισαγάγετε τα δύο κλειδιά στις αντίστοιχες υποδοχές, σύμφωνα με την εικόνα. Στη συνέχεια, καθώς τραβάτε τα κλειδιά μακριά το ένα από το άλλο, σύρετε τη συσκευή προς τα έξω. (Βεβαιωθείτε ότι θα φυλάξετε τα κλειδιά, μετά από την εγκατάσταση της συσκευής.)

1

Kontrollpanelen  
Kontrolpanel  
Ohjauspaneeli  
Πρόσοψη

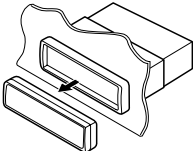

2

Kantplåt  
Panelholder  
Etulevy  
Διακοσμητικό πλαίσιο

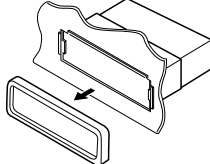

3

Handtag  
Greb  
Kahva  
Κλειδί

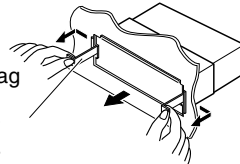

**Detaljlistor för installation och anslutning**

Följande delar levereras med enheten.  
Placera dem på rätt sätt, efter att ha kontrollerat att alla finns med.

Hård kåpa/Kontrollpanelen  
Æske/Kontrolpanel  
Säilytyskotelo/Ohjauspaneeli  
Προστατευτική άκαμπτη θήκη/Πρόσοψη

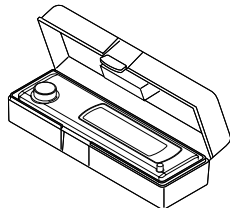

Bricka (ø5)  
Spændeskive (ø5)  
Aluslevy (ø5)  
Ροδέλα (Ω5)



Låsmutter (M5)  
Kontramøtrik (M5)  
Lukituspulltti (M5)  
Ασφαλιστικό παξιμάδι (M5)



**Oversigt over dele til installation og tilslutning**

De følgende dele leveres med denne enhed.  
Efter at have tjekket dem, placeres de korrekt.

Hylsa  
Monteringshus  
Kehys  
Βάση

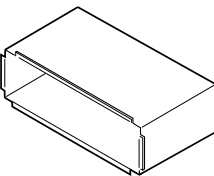

Monteringsbult (M5 x 20 mm)  
Monteringsbolt (M5 x 20 mm)  
Kiinnitysruuvi (M5 x 20 mm)  
Βίδα στερέωσης (M5 x 20 mm)



Kantplåt  
Panelholder  
Etulevy  
Διακοσμητικό πλαίσιο

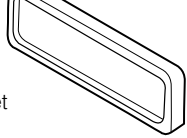

Gummibuffert  
Gummimanchet  
Kumipäälyste  
Ελαστικό παρέμβυσμα



**Asennuksen ja kytkentöjen osaluettelo**

Laitteen mukana toimitetaan seuraavat osat.  
Aseta osat oikein tarkistettuasi ne.

Nättsladd  
Netledning  
Virtajohto  
Δέσμη καλωδίων ρεύματος

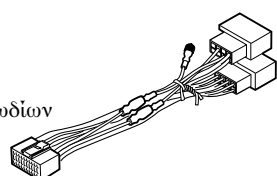

Handtag  
Greb  
Kahvat  
Κλειδιά

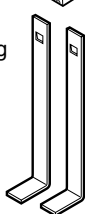

**Κατάλογος εξαρτημάτων για την εγκατάσταση και τις συνδέσεις**

Η συσκευή αυτή συνοδεύεται από τα εξαρτήματα που αναφέρονται κατωτέρω.  
Αφού τα ελέγξετε, τοποθετήστε τα σωστά.

Fjärrkontroll  
Fjernbetjening  
Kaukosäädin  
Τηλεχειριστήριο

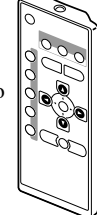

Batteri  
Batteri  
Paristo  
Μπαταρία



CD-ROM (Image Converter)  
CD-ROM (Billedbehandler)  
CD-levy (kuvien muokkausohjelma)  
CD-ROM (Μετατροπέας εικόνας)



**ELANSLUTNINGAR**

För att eliminera risken för kortslutningar rekommenderar vi dig att koppla loss batteriets negativa anslutning och utföra alla elektriska anslutningar innan enheten installeras. Om du är osäker på hur du ska installera enheten på korrekt sätt ska du låta en kvalificerad tekniker utföra installationen.

**Anm.:** Enheten får drivas av 12 V likströmsystem med NEGATIV jordning. Om ditt fordon inte har ett sådant system behöver du en spänningsomvandlare. Du kan skaffa en sådan hos återförsäljaren för JVC BILRADIO/CD-SPELARE.

- Byt ut säkringen mot en med specificerad kapacitet. Kontakta återförsäljaren för JVC BILRADIO/CD-SPELARE om säkringen går ofta.
- Om du får problem med störningar... Denna enhet är försedd med ett brusfilter i strömkretsen. I vissa fordon kan emellertid ett klickande ljud, eller andra oönskade störningar, uppträda. Om så är fallet ska bakre jordningsuttag (se kopplingsdiagram) anslutas till bilens chassi med kortare och tjockare kablar, exempelvis omspunnen kopparkabel eller annan grövre kabel. Kontakta återförsäljaren för JVC BILRADIO/CD-SPELARE om störningarna ändå inte försvinner.
- Högtalarnas maximala ineffekt skall inte vara mer än 50 W bak och 50 W fram, med en impedans på 4 Ω till 8 Ω.
- Var noga med att jorda enheten till bilens chassi. Kyldonet blir mycket varmt efter användning. Var försiktig så att du inte kommer åt det när du tar ut enheten.

**ELEKTRISKE TILSLUTNINGER**

For at undgå kortslutninger anbefaler vi, at du tager kablet af batteriets negative pol og foretager alle elektriske tilslutninger, inden enheden installeres. Hvis du ikke er sikker på, hvordan enheden skal installeres korrekt, så få den installeret af en kvalificeret tekniker.

**Bemærk:** Denne enhed er designet til at køre på 12 V DC, med NEGATIV jord. Hvis dit køretøj ikke har dette system, vil det være nødvendigt med en omformer, som kan købes hos forhandlere af JVC IN-CAR ENTERTAINMENT.

- Udskift sikringen med én af den specificerede type. Hvis sikringen går jævnligt, bør du rådspørge dig hos din JVC IN-CAR ENTERTAINMENT-forhandler.
- Hvis støj er et problem... Denne enhed har et støjfilter i strømforsyningen. I nogle køretøjer vil der imidlertid opstå klik eller andre uønskede former for støj. Hvis det sker, forbindes enhedens jordstik bagpå (se forbindelsesdiagram) til bilens karrosseri vha. et kortere og tykkere kabel, som f.eks. flertrådet kobberkabel eller et stål kabel. Hvis støjen fortsætter, bør du søge råd hos din JVC IN-CAR ENTERTAINMENT-forhandler.
- Det maksimale input i højttalerne bør være mere end 50 W for de bageste og 50 W for de forreste med en impedans på 4 Ω til 8 Ω.
- Husk at forbinde enheden med bilens karrosseri.
- Kølepladen bliver meget varm efter brug. Pas på ikke at røre den, når enheden tages ud.

**SÄHKÖKYTKENÄT**

Irrota akun negatiivinen pää ja suorita kaikki sähkökytkennät ennen laitteen asentamista, jotta vältät oikosulut. Jos et ole varma laitteen oikeasta asennuksesta, anna pätevän teknikon asentaa laite.

**Huom!** Tämä laite on suunniteltu toimimaan 12 V tasavirralla ja NEGATIIVISESTI maadoitetuissa sähköjärjestelmissä. Jos ajoneuvossa ei ole tätä järjestelmää, tarvitset jänniteinverterin, jonka voit ostaa JVC IN-CAR ENTERTAINMENT -jälleenmyyjältä.

- Korvaa sulake määritetyn kokoisella. Jos sulake palaa usein, ota yhteys JVC IN-CAR ENTERTAINMENT -jälleenmyyjäsi.
- Jos meteli häiritsee... Laitteessa on sisäinen melusuoja virtapiirissä. Jossakin ajoneuvoissa saattaa kuitenkin esiintyä naksutusta tai muita ei-toivottuja ääniä. Jos näin tapahtuu, yhdistä laitteeseen takamaadoituspää (lisätietoja kytkentäkuvassa) auton koriin lyhyempien ja paksumpien johtojen avulla. Käytä esimerkiksi kuparipuronosta tai paksua johtoa. Jos meteli jatkuu, ota yhteys JVC IN-CAR ENTERTAINMENT -jälleenmyyjäsi.
- Kaiuttimien korkeimman sallitun syöttötehon tulee olla yli 50 W sekä etukaiuttimille että takakaiuttimille. Impedanssiväli on 4 Ω – 8 Ω.
- Maadoita laite auton kuoreen.
- Jäähdytyslevystä tulee erittäin kuuma käytössä. Älä koske siihen poistaessasi laitetta.

Kyldonet  
Køleplade  
Jäähdytyslevy  
Ψύκτρα

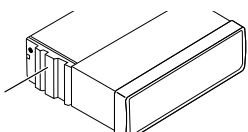

**ΗΛΕΚΤΡΙΚΕΣ ΣΥΝΔΕΣΕΙΣ**

Για την αποτροπή τυχόν βραχυκυκλωμάτων, συνιστούμε να αποσυνδέετε τον αρνητικό πόλο της μπαταρίας και να κάνετε όλες τις ηλεκτρικές συνδέσεις πριν από την εγκατάσταση της συσκευής. Εάν έχετε αμφιβολίες σχετικά με τη σωστή εγκατάσταση της συσκευής αυτής, αναθέστε την εγκατάστασή της σε κατάλληλα εκπαιδευμένο τεχνικό.

**Σημείωση:** Η συσκευή αυτή είναι σχεδιασμένη να λειτουργεί σε ηλεκτρικά συστήματα χαμηλής τάσης. Εάν η ασφάλεια καίγεται συχνά, συμβουλευθείτε τον αντιπρόσωπο συστημάτων ψυχαγωγίας οχημάτων της JVC.

- Εάν καεί η ασφάλεια, αντικαταστήστε την με καινούργια τον ίδιον ονομαστικών χαρακτηριστικών. Εάν η ασφάλεια καίγεται συχνά, συμβουλευθείτε τον αντιπρόσωπο συστημάτων ψυχαγωγίας οχημάτων της JVC.
- Εάν αντιμετωπίζετε προβλήματα θορύβου... Η συσκευή αυτή διαθέτει ενσωματωμένο ένα φίλτρο θορύβου στο κύκλωμα ρεύματος. Ωστόσο, σε κάποια οχήματα, ενδέχεται να παραγονται ήχοι "κλικ" ή άλλος ανεπιθύμητος θόρυβος. Εάν συμβαίνει κάτι τέτοιο, συνδέστε τον πίσω ακροδέκτη γείωσης της συσκευής (βλέπε σχεδιάγραμμα συνδέσεων) με το αμάξωμα του οχήματος με τη βοήθεια κοντύτρωων και καλύτερων καλωδίων, όπως π.χ. πλεχτού χάλκινου αγωγού ή αγωγού παρόμοιου τύπου. Εάν ο θόρυβος επιμένει, συμβουλευθείτε τον αντιπρόσωπο συστημάτων ψυχαγωγίας οχημάτων της JVC.
- Η μέγιστη εισόδος των ηχείων πρέπει να υπερβαίνει τα 50 W πίσω και τα 50 W μπροστά, με σύνθετη αντίσταση 4 Ω έως 8 Ω.
- Βεβαιωθείτε ότι θα γείωσετε τη συσκευή στο αμάξωμα του οχήματος.
- Η ψύκτρα ζεσταίνεται πολύ κατά τη χρήση. Προσέχετε να μην την αγγίξετε καθώς αφαιρείτε τη συσκευή.

**Ansluta ledningarna / Tilslutning af ledningerne / Johtojen kytkeminen / Συνδεση των καλωδίων**

Tvinna kärntråden vid anslutning.  
Sno trådene i ledningerne ved tilslutning.  
Käännä ydinjohtoja kytkiessäsä niitä.  
Κατά τη σύνδεση, συστρέψετε τους μεταλλικούς πυρήνες των καλωδίων μεταξύ τους.

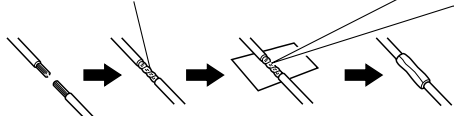

Löd fast kärntråden så att den blir ordentligt ansluten.  
Lod ledninger for at binde dem sikkert.  
Kytke johdot hyvin juottamalla ne.  
Για να συνδέσετε με ασφάλεια τους μεταλλικούς πυρήνες των καλωδίων μεταξύ τους, συζυγώστε τους με κόλληση.



**VARNING / FORSIGTIG / VAROITUS / ΠΡΟΣΟΧΗ:**

- Tejpa över de ledare som INTE ANVÄNDS med isoleringstejp för att eliminera risken för kortslutning.
- For at undgå kortslutning dækkes enderne af UBRUGTE ledninger med isolationstape.
- Peittä KÄYTTÄMÄTTÖMIEN johtojen päät eristävällä teipillä, jotta vältät oikosulut.
- Για να αποτρέψετε τυχόν βραχυκυκλώματα, καλύψτε τους ακροδέκτες των καλωδίων ΠΟΥ ΔΕ ΧΡΗΣΙΜΟΠΟΙΕΙΤΕ με μονωτική ταινία.

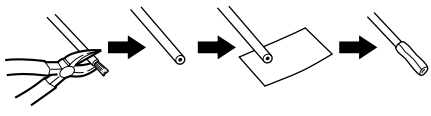

**A Om din bil är försedd med en ISO-kontakt**  
**Hvis din bil er udstyret med ISO-stikkene**  
**Jos autossa on ISO-liitin**

**Εάν το όχημά σας διαθέτει σύνδεσμο ISO**

- Anslut ISO-kontakterna enligt nedan.
- Forbind ISO-stikkene som vist på billedet.
- Kytke ISO-liittimet kuvan osoittamalla tavalla.
- Συνδέστε τους συνδέσμους ISO σύμφωνα με την εικόνα.

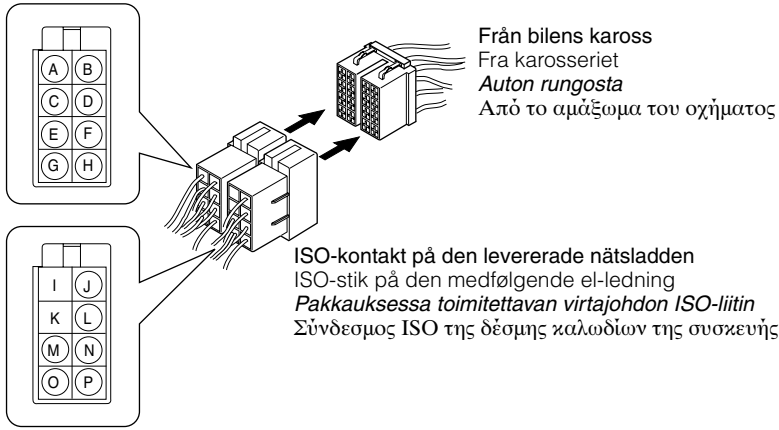

Sett från ledarsidan  
 Set fra ledningssiden  
 Näkymä johdon puolelta  
 Όψη από την πλευρά των καλωδίων

**På vissa modeller av VW/Audi och Opel (Vauxhall)**  
**Nogle VW/Audi eller Opel (Vauxhall) biler**  
**Erått Volkswagen- tai Audimallit sekä Opel (Vauxhall)**  
**Για μερικά μοντέλα VW/Audi ή Opel (Vauxhall)**

Ledningsdragningen i den levererade nätsladden kan behöva ändras som nedan.

- Kontakta den auktoriserade bilåterförsäljaren innan enheten installeras.
- Det er måske nødvendigt at ændre ledningsføringen af det medfølgende strømkabel som vist på billedet.
- Kontakt din autoriserede bilforhandler, inden enheden installeres.

*Laitteen mukana toimitettavaa virtajohtoa on ehkä muutettava kuvan osoittamalla tavalla.*

*Ota yhteys jälleenmyyjäsi ennen laitteen asentamista.*

Ενδέχεται να χρειαστεί να τροποποιήσετε την καλωδίωση της παρεχόμενης δέσμης καλωδίων ρεύματος, σύμφωνα με την εικόνα.

- Προτού εγκαταστήσετε τη συσκευή αυτή, απευθυνθείτε στον εξουσιοδοτημένο αντιπρόσωπο του οχήματός σας.

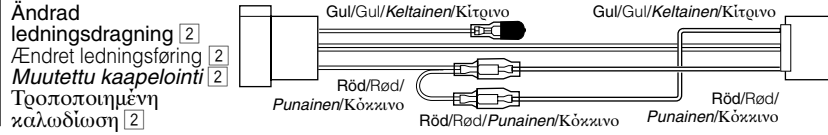
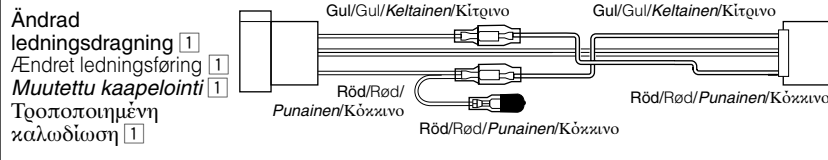
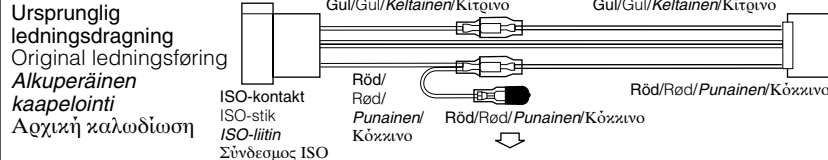

Tillämpa den ändrade ledningsdragningen enligt 2 om enheten inte fungerar. Brug den ændrede ledningsføring 2, hvis enheden ikke kan tændes. *Jos laitteeseen ei tule virtaa, käytä muutettua kaapelointia 2.* Εάν η συσκευή δεν τίθεται σε λειτουργία, χρησιμοποιήστε την τροποποιημένη καλωδίωση 2.

**B Anslutning utan användning av ISO-kontakterna / Tilslutning uden brug af ISO-stikken / Kytkenät ilman ISO-liittimiä / Συνδέσεις χωρίς τους συνδέσμους ISO**

**Före anslutning:** Kontrollera ledningsdragningen i fordonet noga. Felaktig anslutning kan skada enheten allvarligt. Ledarna i nätsladden och i anslutningsdonet från bilkarossen kan ha olika färger.

- 1 Klip loss ISO-kontakten.
- 2 Anslut nätsladdens färgade ledare till bilens batteri, till högtalarna och till den elektriska antennen (om sådan finns). Anslut i denna ordningsföljd.
  - 1 Svart: jord
  - 2 Gul: till bilens batteri (konstant 12 V)
  - 3 Röd: till ett tillbehörsuttag
  - 4 Blå med vit rand: till fjärrledning på annan utrustning eller eventuell kraftantenn (max 200 mA).
  - 5 Orange med vit rand: till bilbelysningens kontrollbrytare
  - 6 Brun: till mobiltelefonsystem (se anvisningarna på mobiltelefonen för ytterligare information.)
  - 7 Övriga: till högtalarna
- 3 Anslut antensladden.
- 4 Anslut slutligen kablagen till enheten.

**Før tilslutning:** Tjek ledningsføringen i køretøjet omhyggeligt. Forkert tilslutning kan medføre alvorlig skade på apparatet. Ledningerne i strømkablet og dem i forbindelsen til karosseriet kan have forskellige farver.

- 1 Klip ISO-stikkene af.
- 2 Forbind de farvede ledninger i strømkablet til bilbatteriet, højttalerne og antennen (hvis der er nogen) i følgende rækkefølge.
  - 1 Sort: jordforbindelse
  - 2 Gul: til bilbatteri (12 V jævn)
  - 3 Rød: til en tilbehørsterminal
  - 4 Blå med hvid stribe: til forbindelse med andet udstyr eller til en eventuel antenne (200 mA max.)
  - 5 Orange med hvid stribe: til bilens lyskontakt
  - 6 Brun: til mobiltelefonsystem (få mere information i mobiltelefonens brugsanvisning.)
  - 7 Andre: til højttalere
- 3 Tilslut antenneledningen.
- 4 Til sidst tilsluttes ledningsbündtet til enheden.

**Ennen kytkenettä:** Tarkista ajoneuvon kaapelointi huolellisesti. Väärät kytkennät saattavat vahingoittaa laitetta vakavasti. Virtajohtot ja auton kuoren liittimet voivat olla erivärisiä.

- 1 Leikkaa ISO-liitin.
- 2 Yhdistä virtakaapelin värilliset johdot auton akkuun, kaiuttimiin ja mahdolliseen antenniin seuraavassa järjestyksessä.
  - 1 Musta: maa
  - 2 Keltainen: auton akku (tasainen 12 V)
  - 3 Punainen: lisälaittepäät
  - 4 Sininen, jossa valkoinen raita: mahdolliseen moottorikäyttöiseen antenniin (maks. 200 mA)
  - 5 Valko-oranssi: ajoneuvon valokytkimeen
  - 6 Ruskea: matkapuhelinjärjestelmä (lisätietoja on matkapuhelimen käyttöohjeessa).
  - 7 Muut: kaiuttimiin
- 3 Kytke antennijohto.
- 4 Kytke lopuksi kaapelinippu laitteeseen.

**Πριν από τη σύνδεση:** Ελέγξτε προσεκτικά την καλωδίωση του οχήματος. Η τυχόν εσφαλμένη σύνδεση είναι δυνατό να προκαλέσει σοβαρή ζημιά στη συσκευή. Τα καλώδια της δέσμης καλωδίων ρεύματος της συσκευής ενδέχεται να μην έχουν το ίδιο χρώμα με τα καλώδια του συνδέσμου του οχήματος.

- 1 Κόψτε το σύνδεσμο ISO.
- 2 Συνδέστε τα χρωματιστά καλώδια της δέσμης καλωδίων ρεύματος με την μπαταρία του οχήματος, τα ηχεία και την ηλεκτρική κεραία (εάν υπάρχει) με τη σειρά που αναφέρεται κατωτέρω.
  - 1 Μαύρο: γείωση
  - 2 Κίτρινο: θετικός πόλος μπαταρίας (συνεχής τροφοδοσία 12 V)
  - 3 Κόκκινο: στον ακροδέκτη τροφοδοσίας ρεύματος μέσω του διακόπτη της μηχανής
  - 4 Μπλε με λευκή ριγα: προς καλώδιο τηλεχειρισμού άλλης συσκευής ή ηλεκτρική κεραία, εάν υπάρχει (200 mA το πολύ)
  - 5 Πορτοκαλί με λευκή ριγα: προς διακόπτη φώτων αυτοκινήτου
  - 6 Καφέ: στο σύστημα κινητού τηλεφώνου (για περισσότερες λεπτομέρειες, ανατρέξτε στις οδηγίες του κινητού σας τηλεφώνου.)
  - 7 Τα υπόλοιπα: στα ηχεία
- 3 Συνδέστε το ομοαξονικό καλώδιο της κεραίας.
- 4 Τέλος, συνδέστε το βύσμα της δέσμης καλωδίων ρεύματος στη συσκευή.

