

# JVC KD-LHX502/KD-LHX501

## Installations/anslutningshandbok Brugsanvisning for installation og tilslutning Asennus/Liitännöohjekirja Εγχειρίδιο εγκατάστασης/συνδέσεων

LVT1136-008A  
[EX]

0204MNMDWJEIN  
SW, DA, FI, GR

### SVENSKA

Enheten får drivas av **12 V likströmsystem med NEGATIV jordning**. Om ditt fordon inte har ett sådant system behöver du en spänningsomvandlare. Du kan skaffa en sådan hos återförsäljaren för JVC BILRADIO/CD-SPELARE.

### DANSK

Denne enhed er designet til at køre på **12 V DC, med NEGATIV jord**. Hvis dit køretøj ikke har dette system, vil det være nødvendigt med en omformer, som kan købes hos forhandlere af JVC IN-CAR ENTERTAINMENT.

### SUOMI

Tämä laite on suunniteltu toimimaan **12 V tasavirralla ja NEGATIIVISESTI maadoitetuissa sähköjärjestelmissä**. Jos ajoneuvossa ei ole tätä järjestelmää, tarvitset jänniteinverterin, jonka voit ostaa JVC IN-CAR ENTERTAINMENT-jälleenmyyjiltä.

### ΕΛΛΗΝΙΚΑ

Η συσκευή αυτή είναι σχεδιασμένη να λειτουργεί σε ηλεκτρικά συστήματα οχημάτων στα **12 V DC, με ΑΡΝΗΤΙΚΗ γείωση**. Εάν το όχημά σας δεν ανήκει στην κατηγορία αυτή, θα χρειαστείτε ένα μετατροπέα τάσης, τον οποίο μπορείτε να προμηθευτείτε από τους αντιπροσώπους συστημάτων ψυχαγωγίας οχημάτων της JVC.

### Detaljlistor för installation och anslutning

Följande delar levereras med enheten. Placera dem på rätt sätt, efter att ha kontrollerat att alla finns med.

**A / B**  
Hård kåpa/Kontrollpanelen  
Æske/Kontrolpanel  
Säilytyskotelo/Ohjauspaneeli  
Προστατευτική άκαμπτη θήκη/  
Πρόσοψη

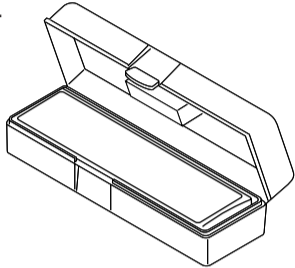

**C**  
Hylsa  
Monteringshus  
Kehys  
Βάση

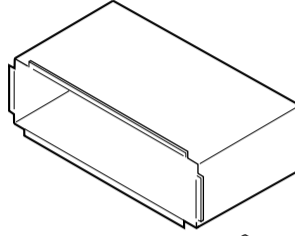

**D**  
Kantplåt  
Panelholder  
Etulevy  
Διακοσμητικό πλαίσιο

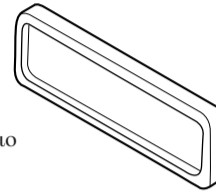

**E**  
Nätsladd  
Netledning  
Virtajohto  
Δέσμη καλωδίων  
ρεύματος

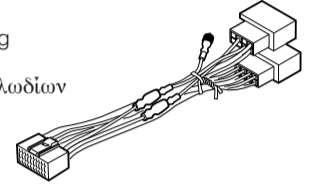

**F**  
Bricka (ø5)  
Spændeskive (ø5)  
Aluslevy (ø5)  
Ροδέλα (ø5)



**G**  
Låsmutter (M5)  
Kontramøtrik (M5)  
Lukituspulitti (M5)  
Ασφαλιστικό παξιμάδι (M5)



**H**  
Handtag  
Greb  
Kahvat  
Κλειδιά

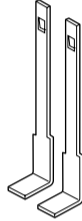

**J**  
Monteringsbult (M5 x 20 mm)  
Monteringsbolt (M5 x 20 mm)  
Kiinnitysruuvi (M5 x 20 mm)  
Βίδα στερέωσης (M5 x 20 mm)

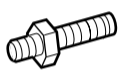

**K**  
Gummibuffert  
Gummimanchet  
Kumipääilyste  
Ελαστικό παρέμβυσμα



**I**  
Batteri  
Batteri  
Paristo  
Μπαταρία



**L**  
Fjärrkontroll  
Fjernbetjening  
Kaukosäädin  
Τηλεχειριστήριο



### Κατάλογος εξαρτημάτων για την εγκατάσταση και τις συνδέσεις

Η συσκευή αυτή συνοδεύεται από τα εξαρτήματα που αναφέρονται κατωτέρω. Αφού τα ελέγξετε, τοποθετήστε τα σωστά.

**M**  
CD-ROM (Image Converter: Wide)  
CD-ROM (Image Converter: Wide)  
CD-ROM-levy (Image Converter: Wide)  
CD-ROM (Image Converter (μετατροπέα εικόνας) : Wide)



### INSTALLATION (MONTERING I INSTRUMENTBRÄDA)

Illustrationen nedan visar en normal installation. Har du frågor, eller behöver information om installationssatser, ska du kontakta återförsäljaren för JVC BILRADIO/CD-SPELARE eller ett företag som säljer satser.

- Om du är osäker på hur du ska installera enheten på korrekt sätt ska du låta en kvalificerad tekniker utföra installationen.

### INSTALLATION (MONTERING I INSTRUMENTBRÆT)

Billedet nedenfor viser en typisk montering. Hvis du har spørgsmål eller behøver information vedrørende installationssætterne, bedes du henvende dig til din JVC IN-CAR ENTERTAINMENT-forhandler eller et andet firma, der leverer sætterne.

- Hvis du ikke er sikker på, hvordan enheden skal installeres korrekt, så få den installeret af en kvalificeret tekniker.

### ASENNUS (KOJELAUTA-ASENNUS)

Seuraavassa kuvassa esitetään tyypillinen asennus. Jos sinulla on kysymyksiä asennussarjasta tai tarvitset siihen liittyvää tietoa, ota yhteys JVC IN-CAR ENTERTAINMENT-jälleenmyyjäsi tai asennussarjoja myyvään liikkeeseen.

- Jos et ole varma laitteen oikeasta asennuksesta, anna pätevän teknikon asentaa laite.

### ΕΓΚΑΤΑΣΤΑΣΗ (ΤΟΠΟΘΕΤΗΣΗ ΣΤΟ ΤΑΜΠΛΩ)

Η εικόνα που ακολουθεί απεικονίζει μια τυπική εγκατάσταση. Για οποιαδήποτε απορία σας ή για περισσότερες πληροφορίες σχετικά με Kit εγκατάστασης, απευθυνθείτε στον αντιπρόσωπο συστημάτων ψυχαγωγίας οχημάτων της JVC ή σε εταιρείες που παρέχουν τέτοια Kit.

- Εάν έχετε αμφιβολίες σχετικά με τη σωστή εγκατάσταση της συσκευής αυτής, αναθέστε την εγκατάστασή της σε κατάλληλα εκπαιδευμένο τεχνικό.

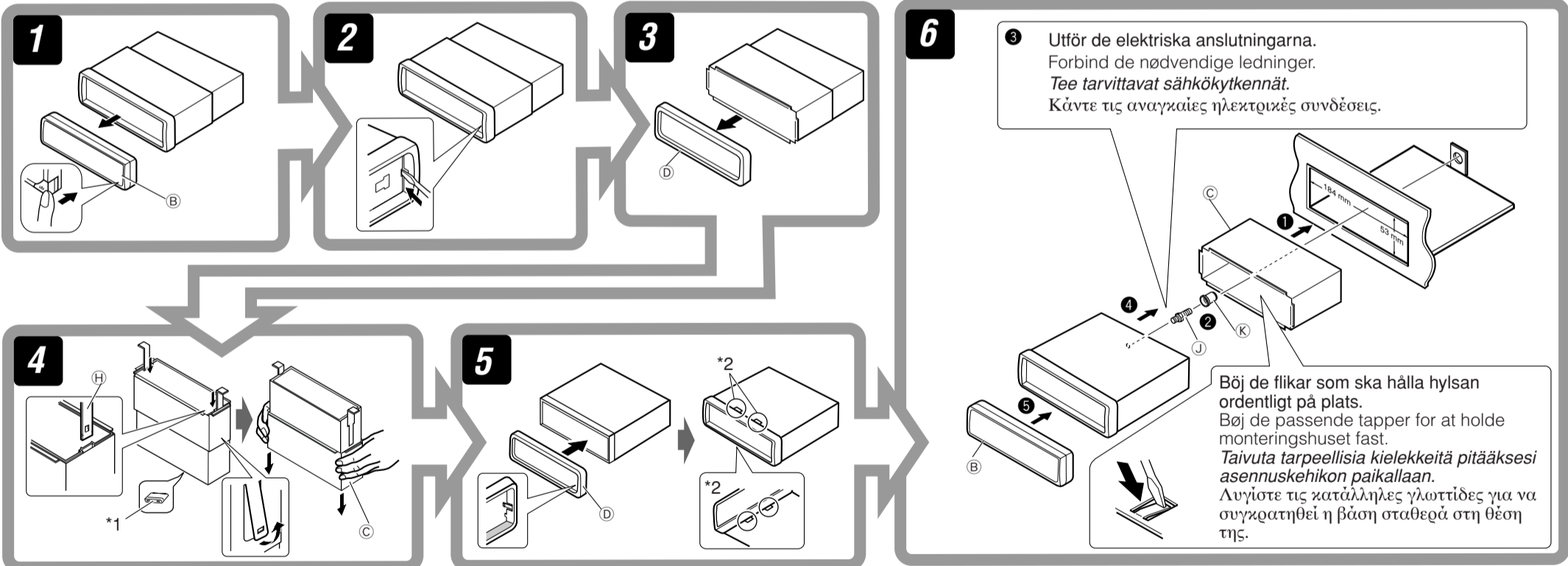

\*1 Var försiktig så att du inte skadar säkringen på baksidan när du ställer enheten på högkant.

\*1 Pas på ikke at skade sikringen på bagsiden, når du stiller enheden op.

\*1 Kun pidät laitetta pystysuorassa, varo vahingoittamasta takana olevaa sulaketta.

\*1 Όταν τοποθετείτε τη συσκευή σε όρθια θέση, προσέχετε να μην προκαλέσετε ζημιά στην ασφάλεια που βρίσκεται στο πίσω μέρος της συσκευής.

\*2 Fäst tapparna på apparatens utsida.

\*2 Fastgør tapperne uden på enheden.

\*2 Sovita ulkonemat laitteen ulkopuolelle.

\*2 Τοποθετήστε τις προεξοχές έξω από τη συσκευή.

### Ta bort enheten

Løss den bakre delen innan enheten tas bort.

### Udtagning af hele enheden

Før enheden tages ud, løsnes den bageste sektion.

### Laitteen poistaminen

Vapauta takaosa ennen laitteen poistamista.

### Αφαίρεση της συσκευής

Προτού αφαιρέσετε τη συσκευή, απασφαλίστε το πίσω μέρος.

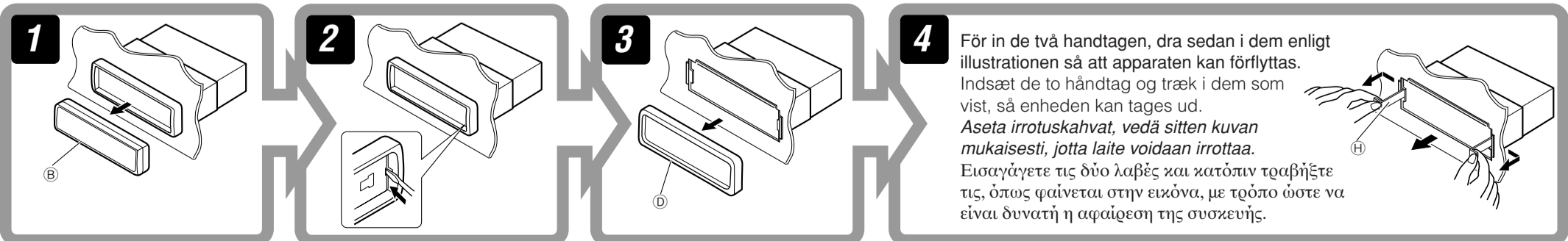

**Vid användning av det valfria stödet / När det ekstra beslag användes / Valinnaisen tuen käyttäminen / Όταν χρησιμοποιείτε το προαιρετικό στήριγμα**

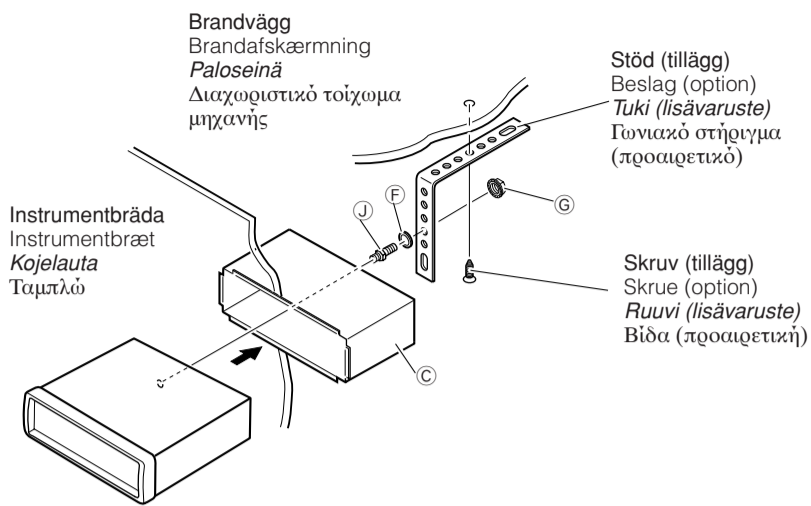

Installera enheten i en vinkel som är mindre än 30°.  
 Installer enheden i en vinkel på mindre end 30 grader.  
 Asenna laite alle 30 asteen kulmaan.  
 Τοποθετήστε τη μονάδα υπό γωνία μικρότερη των 30°.

**Vid installation av enheten utan att använda hylsan / Når enheden installeres uden brug af monteringshuset / Laitteen asentaminen ilman kehikköä / Όταν τοποθετείτε τη συσκευή χωρίς χρήση της βάσης**

I en Toyota ska man exempelvis först ta bort bilradion, och sedan installera enheten på dess plats.  
 I en Toyota skal man f.eks. først fjerne bilradioen og installere enheden på dens plads.

*Esimerkiksi asennettaessa Toyotaan poista ensin autoradio ja asenna laite paikalleen.*

Στα οχήματα της Toyota, για παράδειγμα, πρώτα πρέπει να αφαιρέσετε το ραδιόφωνο και κατόπιν να τοποθετήσετε τη συσκευή στη θέση του.

Skravar med platt huvud (M5 x 8 mm)\*  
 Skruer med flade hoveder (M5 x 8 mm)\*  
 Tyllpääkantaiset ruuvit (M5 x 8 mm)\*  
 Πλακέ βίδες (M5 x 8 mm)\*

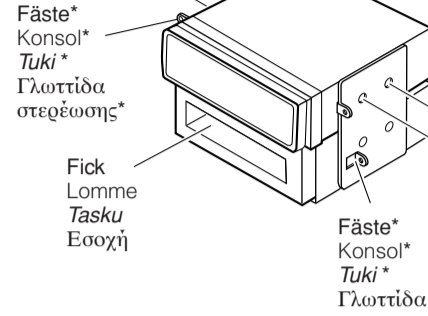

\* Levereras inte med enheten.  
 \* Ikke inkluderet med denne enhed.  
 \* Ei toimiteta tämän laitteen mukana.  
 \* Δε συμπεριλαμβάνονται στη συσκευασία της συσκευής αυτής.

Skravar med platt huvud (M5 x 8 mm)\*  
 Skruer med flade hoveder (M5 x 8 mm)\*  
 Tyllpääkantaiset ruuvit (M5 x 8 mm)\*  
 Πλακέ βίδες (M5 x 8 mm)\*

- Anm.** : De 8 mm långa skruvarna måste användas när enheten installeras på monteringsfästet. Om längre skruvar används kan enheten skadas.  
**Bemærk** : Hvis apparatet installeres i konsollen, skal man sikre sig, at man bruger 8 mm lange skruer. Hvis der bruges længere skruer, kan man beskadige enheden.  
**Huom!** : Jos asennat laitteen asennuskehikkoon, käytä korkeintaan 8 mm:n pituisia ruuveja. Tätä pidemmät ruuvit voivat vahingoittaa laitetta.  
**Σημείωση** : Όταν τοποθετείτε τη συσκευή στο στήριγμα στερέωσης, βεβαιωθείτε ότι θα χρησιμοποιήσετε τις βίδες μήκους 8 mm. Εάν χρησιμοποιήσετε μακρύτερες βίδες, ενδέχεται να προκαλέσετε ζημιά στη συσκευή.

**ELANSLUTNINGAR**

För att eliminera risken för kortslutningar rekommenderar vi dig att koppla loss batteriets negativa anslutning och utföra alla elektriska anslutningar innan enheten installeras.

- **Kontrollera att du jordar denna apparat till bilens chassi igen efter monteringen.**

**Anm.:**

- Byt ut säkringen mot en med specificerad kapacitet. Kontakta återförsäljaren för JVC BILRADIO/CD-SPELARE om säkringen går ofta.
- Det rekommenderas att du ansluter en maxeffekt på mer än 50 W till högtalarna (både bak- och främre högtalare, med en impedans på 4 Ω – 8 Ω). Om maxeffekten är mindre än 50 W, ändra till "Amp Gain" för att förhindra att högtalarna tar skada (se sidan 37 i BRUKSANVISNING).
- Tejpa över de ledare som INTE ANVÄNDS med isoleringstejp för att eliminera risken för kortslutning.
- Kyldonet blir mycket varmt efter användning. Var försiktig så att du inte kommer åt det när du tar ut enheten.

**ELEKTRISKE TILSLUTNINGER**

For at undgå kortslutninger anbefaler vi, at du tager kablet af batteriets negative pol og foretager alle elektriske tilslutninger, inden enheden installeres.

- **Husk at jordforbinde denne enhed med bilens karrosseri igen efter installeringen.**

**Bemærkninger:**

- Udskift sikringen med én af den specificerede type. Hvis sikringen går jævnligt, bør du rådspørge dig hos din JVC IN-CAR ENTERTAINMENT-forhandler.
- Det anbefales at tilslutte højtalere med maksimaleffekt på mere end 50 W (både bag i og foran, med en impedans på 4 Ω til 8 Ω). Hvis maksimaleffekten er mindre end 50 W, ændres "Amp Gain" for at undgå at højtalerner blive beskadiget (se side 37 i INSTRUKTIONSBOG).
- For at undgå kortslutning dækkes enderne af UBRUGTE ledninger med isolationstape.
- Kølepladen bliver meget varm efter brug. Pas på ikke at røre den, når enheden tages ud.

**SÄHKÖKYTKENNÄT**

*Irrota akun negatiivinen pää ja suorita kaikki sähkökytkennät ennen laitteen asentamista, jotta vältät oikosulut.*

- **Varmista, että laite on maadoitettu auton runkoon uudelleen asennuksen jälkeen.**

**Huom!**

- Korvaa sulake määritetyn kokoisella. Jos sulake palaa usein, ota yhteys JVC IN-CAR ENTERTAINMENT-jälleenmyyjäsi.
- On suositeltavaa yhdistää laite kaiuttimiin, joiden enimmäisteho on yli 50 W (sekä etu- että takakaiuttimet, impedanssi 4 Ω – 8 Ω). Valitse "Amp Gain" enimmäistehon ollessa alle 50 W. Muussa tapauksessa kaiuttimet voivat vahingoittua. (Lisätietoja on KÄYTTÖOHJE sivulla 37).
- Peitä KÄYTTÄMÄTTÖMIEN johtojen päät eristävällä teipillä, jotta vältät oikosulut.
- Jäähdytyslevystä tulee erittäin kuuma käytössä. Älä koske siihen poistaessasi laitetta.

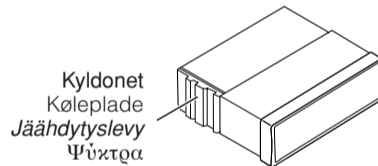

**ΗΛΕΚΤΡΙΚΕΣ ΣΥΝΔΕΣΕΙΣ**

Για την αποτροπή τυχόν βραχυκυκλωμάτων, συνιστούμε να αποσυνδέετε τον αρνητικό πόλο της μπαταρίας και να κάνετε όλες τις ηλεκτρικές συνδέσεις πριν από την εγκατάσταση της συσκευής.

- **Βεβαιωθείτε ότι θα γειώσετε τη συσκευή αυτή στο αμάξωμα του οχήματος ξανά μετά την εγκατάσταση.**

**Σημειώσεις:**

- Εάν καεί η ασφάλεια, αντικαταστήστε την με καινούργια των ίδιων ονομαστικών χαρακτηριστικών. Εάν η ασφάλεια καίγεται συχνά, συμβουλευθείτε τον αντιπρόσωπο συστημάτων ψυχαγωγίας οχημάτων της JVC.
- Συνιστάται να συνδέετε ηχεία μέγιστης ισχύος πάνω από 50 W (τόσο πίσω όσο και μπροστά, με σύνθετη αντίσταση 4 Ω έως 8 Ω). Εάν η μέγιστη ισχύς των ηχείων είναι μικρότερη από 50 W, αλλάξτε τη ρύθμιση "Amp Gain" (Απολαβή ενισχυτή) για να αποτρέψετε ενδεχόμενη καταστροφή τους (βλ. σελίδα 37 στις ΟΔΗΓΙΕΣ).
- Για να αποτρέψετε τυχόν βραχυκυκλώματα, καλύπτετε τους ακροδέκτες των καλωδίων ΠΟΥ ΔΕ ΧΡΗΣΙΜΟΠΟΙΕΙΤΕ με μονωτική ταινία.
- Η ψύκτρα ζεσταίνεται πολύ κατά τη χρήση. Προσέχετε να μην την αγγίζετε καθώς αφαιρείτε τη συσκευή.

**FÖRSIKTIGHETSANVISNINGAR för ström- och högtalaranslutningar:**

- Anslut INTE nätsladdens högtalarledare till bilens batteri. Gör du det kommer enheten att skadas allvarligt.
- Kontrollera högtalarledningarna i bilen INNAN nätsladdens högtalarledning ansluts till högtalarna.

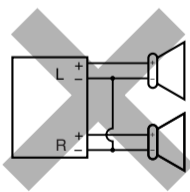

**ADVARSLER vedr. strømforstyrning og højttaler tilslutning:**

- Forbind IKKE højttalerledningerne til strømledningen til bilens batteri, da enheden ellers vil blive alvorligt beskadiget.
- Tjek ledningsføringen til højttalerne i din bil, INDEN du tilslutter højttalerledningerne til højttalerne.

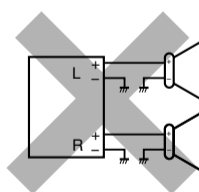

**VAROITUKSIA virtalähteen ja kaiuttimien kytkennästä:**

- ÄLÄ kytke virtakaapelin kaiuttimen johtoja auton akkuun. Jos teet näin, laite vahingoittuu vakavasti.
- ENNEN kuin kytet virtakaapelin kaiuttimen johdot kaiuttimiin, tarkista autosi kaiuttimien johdotus.

**ΠΡΟΦΥΛΑΞΕΙΣ κατά τις συνδέσεις τροφοδοσίας ρεύματος και ηχείων:**

- ΜΗ συνδέετε τα καλώδια ηχείων της συσκευής με την μπαταρία του οχήματος, διότι ενδέχεται να προκληθεί σοβαρή ζημιά στη συσκευή.
- ΠΡΟΤΟΥ συνδέσετε τα καλώδια ηχείων της συσκευής με τα ηχεία, ελέγξτε την καλωδίωση των ηχείων του οχήματος.

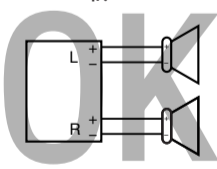

**FELSÖKNING**

- **Säkringen går.**  
 \* Är de röda och svarta ledarna korrekt anslutna?
- **Strömmen kan inte slås på.**  
 \* Är den gula ledaren ansluten?
- **Inget ljud från högtalarna.**  
 \* Är den utgående högtalarledningen kortsluten?
- **Ljudet är förvrängt.**  
 \* Är den utgående högtalarledningen jordad?  
 \* Är de vänstra och högra högtalarnas "–"-uttag gemensamt jordade?
- **Brus stör ljudet.**  
 \* Är det bakre jorduttaget anslutet till bilens chassi med kortare och tjockare kablar?
- **Enheden blir varm.**  
 \* Är den utgående högtalarledningen jordad?  
 \* Är de vänstra och högra högtalarnas "–"-uttag gemensamt jordade?

**PROBLEMLØSNING**

- **Sikringen springer.**  
 \* Er de røde og sorte ledninger forbundet korrekt?
- **Apparatet kan ikke tændes.**  
 \* Er den gule ledning forbundet?
- **Ingen lyd fra højttalerne.**  
 \* Er højttalerledningen kortsluttet?
- **Lyden er forvrænget.**  
 \* Er højttalerledningen jordforbundet?  
 \* Er "–" enderne for L og R højttalere jordforbundne sammen?
- **Støj blandes med lyden.**  
 \* Er de bageste jordforbindelser forbundet med bilens karrosseri med kortere eller tykkere kabler?
- **Apparatet bliver meget varmt.**  
 \* Er højttalerledningen jordforbundet?  
 \* Er "–" enderne for L og R højttalere jordforbundne sammen?

**ONGELMIEN RATKAISEMINEN**

- **Sulake palaa.**  
 \* Onko musta ja punainen johto kytketty oikein?
- **Virta ei kytkeydy.**  
 \* Onko keltainen johto kytketty?
- **Kaiuttimista ei tule ääntä.**  
 \* Onko kaiuttimien lähtöjohto oikosulussa?
- **Äänessä on säröjä.**  
 \* Onko kaiuttimien lähtöjohto maadoitettu?
- **Äänessä on häiriöitä.**  
 \* Onko takaosan maadoitusliitin yhdistetty auton runkoon lyhyillä ja paksuilla johdoilla?
- **Laite lämpenee.**  
 \* Onko kaiuttimien lähtöjohto maadoitettu?  
 \* Ovanko vasemman ja oikean kanavan "–"-päätt samassa maadoituksessa?

**ΑΝΤΙΜΕΤΩΠΙΣΗ ΠΡΟΒΛΗΜΑΤΩΝ**

- **Η ασφάλεια καίγεται.**  
 \* Είναι το κόκκινο και το μαύρο καλώδιο σωστά συνδεδεμένα;
- **Η συσκευή δεν τίθεται σε λειτουργία.**  
 \* Είναι το κίτρινο καλώδιο συνδεδεμένο;
- **Δεν παράγεται ήχος στα ηχεία.**  
 \* Μήπως το καλώδιο εξόδου προς τα ηχεία είναι βραχυκυκλωμένο;
- **Ο ήχος παράγεται με παραμόρφωση.**  
 \* Μήπως το καλώδιο εξόδου προς τα ηχεία είναι γειωμένο;  
 \* Μήπως οι ακροδέκτες "–" των αριστερών (L) και των δεξιών (R) ηχείων είναι γειωμένοι σε κοινό σημείο;
- **Ο θόρυβος προκαλεί παρεμβολές στους παραγόμενους ήχους.**  
 \* Είναι ο πίσω ακροδέκτης γείωσης συνδεδεμένος με το αμάξωμα του αυτοκινήτου με κοντύτερο και παχύτερο καλώδιο;
- **Η συσκευή ζεσταίνεται πολύ.**  
 \* Μήπως το καλώδιο εξόδου προς τα ηχεία είναι γειωμένο;  
 \* Μήπως οι ακροδέκτες "–" των αριστερών (L) και των δεξιών (R) ηχείων είναι γειωμένοι σε κοινό σημείο;

## A Om din bil är försedd med en ISO-kontakt Hvis din bil er udstyret med ISO-stikkene Jos autossa on ISO-liitin

Εάν το όχημά σας διαθέτει σύνδεσμο ISO

- Anslut ISO-kontakterna enligt nedan.
- Forbind ISO-stikkene som vist på billedet.
- Kytke ISO-liittimet kuvan osoittamalla tavalla.
- Συνδέστε τους συνδέσμους ISO σύμφωνα με την εικόνα.

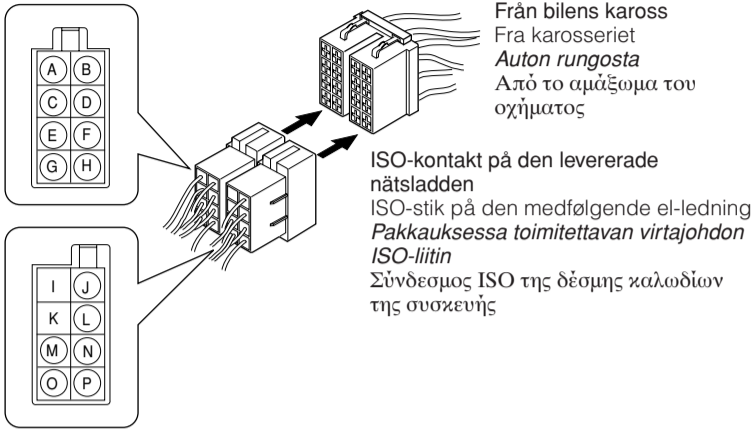

Sett från ledarsidan  
Set fra ledningssiden  
Näkymä johdon puolelta  
Όψη από την πλευρά των καλωδίων

## På vissa modeller av VW/Audi och Opel (Vauxhall) Nogle VW/Audi eller Opel (Vauxhall) biler Erått Volkswagen- tai Audimallit sekä Opel (Vauxhall)

Για μερικά μοντέλα VW/Audi ή Opel (Vauxhall)

Παρουσιάζονται στην παρούσα οδηγία οι απαιτήσεις για την εγκατάσταση της συσκευής αυτής.

- Kontakta den auktoriserade bilåterförsäljaren innan enheten installeras.
- Det er måske nødvendigt at ændre ledningsføringen af det medfølgende strømkabel som vist på billedet.
- Kontakt din autoriserede bilforhandler, inden enheden installeres.

Laitteen mukana toimitettavaa virtajohtoa on ehkä muutettava kuvan osoittamalla tavalla.

• Ota yhteys jälleenmyyjäsi ennen laitteen asentamista.

Ενδέχεται να χρειαστεί να τροποποιήσετε την καλωδίωση της παρεχόμενης δέσμης καλωδίων ρεύματος, σύμφωνα με την εικόνα.

- Προτού εγκαταστήσετε τη συσκευή αυτή, απευθυνθείτε στον εξουσιοδοτημένο αντιπρόσωπο του οχήματός σας.

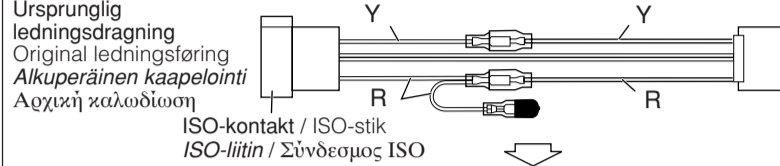

Ändrad ledningsdragnet  
Ændret ledningsføring  
Muutettu kaapelointi  
Τροποποιημένη καλωδίωση [1]

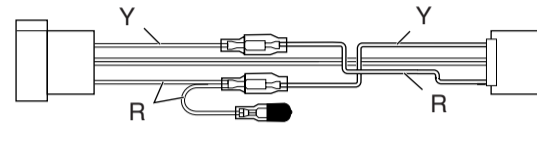

Ändrad ledningsdragnet  
Ændret ledningsføring  
Muutettu kaapelointi  
Τροποποιημένη καλωδίωση [2]

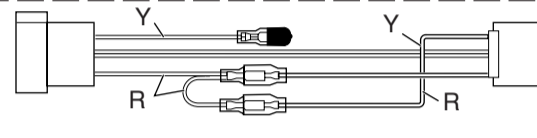

R: Röd  
Rød  
Punainen  
Κόκκινο

Y: Gul  
Gul  
Keltainen  
Κίτρινο

Tillämpa den ändrade ledningsdragnet enligt [2] om enheten inte fungerar.  
Brug den ændrede ledningsføring [2], hvis enheden ikke kan tændes.

Jos laitteeseen ei tule virtaa, käytä muutettua kaapelointia [2].  
Εάν η συσκευή δεν τίθεται σε λειτουργία, χρησιμοποιήστε την τροποποιημένη καλωδίωση [2].

## B Anslutning utan användning av ISO-kontakterna / Tilslutning uden brug af ISO-stikken / Kytkenät ilman ISO-liittimiä / Συνδέσεις χωρίς τους συνδέσμους ISO

**Före anslutning:** Kontrollera ledningsdragnet i fordonet noga. Felaktig anslutning kan skada enheten allvarligt.

Ledarna i nätsladden och i anslutningsdonet från bilkarossen kan ha olika färger.

- 1 Klip loss ISO-kontakten.
- 2 Anslut nätkabelns färgade sladdar i den ordning som anges i illustrationen nedan.
- 3 Anslut antennsladden.
- 4 Anslut slutligen kablagen till enheten.

**Før tilslutning:** Tjek ledningsføringen i køretøjet omhyggeligt. Forkert tilslutning kan medføre alvorlig skade på apparatet.

Ledningerne i strømkablet og dem i forbindelsen til karosseriet kan have forskellige farver.

- 1 Klip ISO-stikkene af.
- 2 Forbind de farvede ledninger i strømkablet i den orden, som er vist på billedet nedenfor.
- 3 Tilslut antenneledningen.
- 4 Til sidst tilsluttes ledningsbündtet til enheden.

**Ennen kytkenettä:** Tarkista ajoneuvon kaapelointi huolellisesti. Väärät kytkenät saattavat vahingoittaa laitetta vakavasti. Virtajohtot ja auton kuoren liittimet voivat olla erivärisiä.

- 1 Leikkaa ISO-liitin.
- 2 Liitä virtakaapelin värikkäät johdot kuvan osoittamalla tavalla.
- 3 Kytke antennijohto.
- 4 Kytke lopuksi kaapelinippu laitteeseen.

**Πριν από τη σύνδεση:** Ελέγξτε προσεκτικά την καλωδίωση του οχήματος. Η τυχόν εσφαλμένη σύνδεση είναι δυνατό να προκαλέσει σοβαρή ζημιά στη συσκευή. Τα καλώδια της δέσμης καλωδίων ρεύματος της συσκευής ενδέχεται να μην έχουν το ίδιο χρώμα με τα καλώδια του συνδέσμου του οχήματος.

- 1 Κόψτε το σύνδεσμο ISO.
- 2 Συνδέστε τα χρωματιστά καλώδια της δέσμης καλωδίων ρεύματος, με τη σειρά που καθορίζεται στην εικόνα ανωτέρω.
- 3 Συνδέστε το ομοαξονικό καλώδιο της κεραίας.
- 4 Τέλος, συνδέστε το βύσμα της δέσμης καλωδίων ρεύματος στη συσκευή.

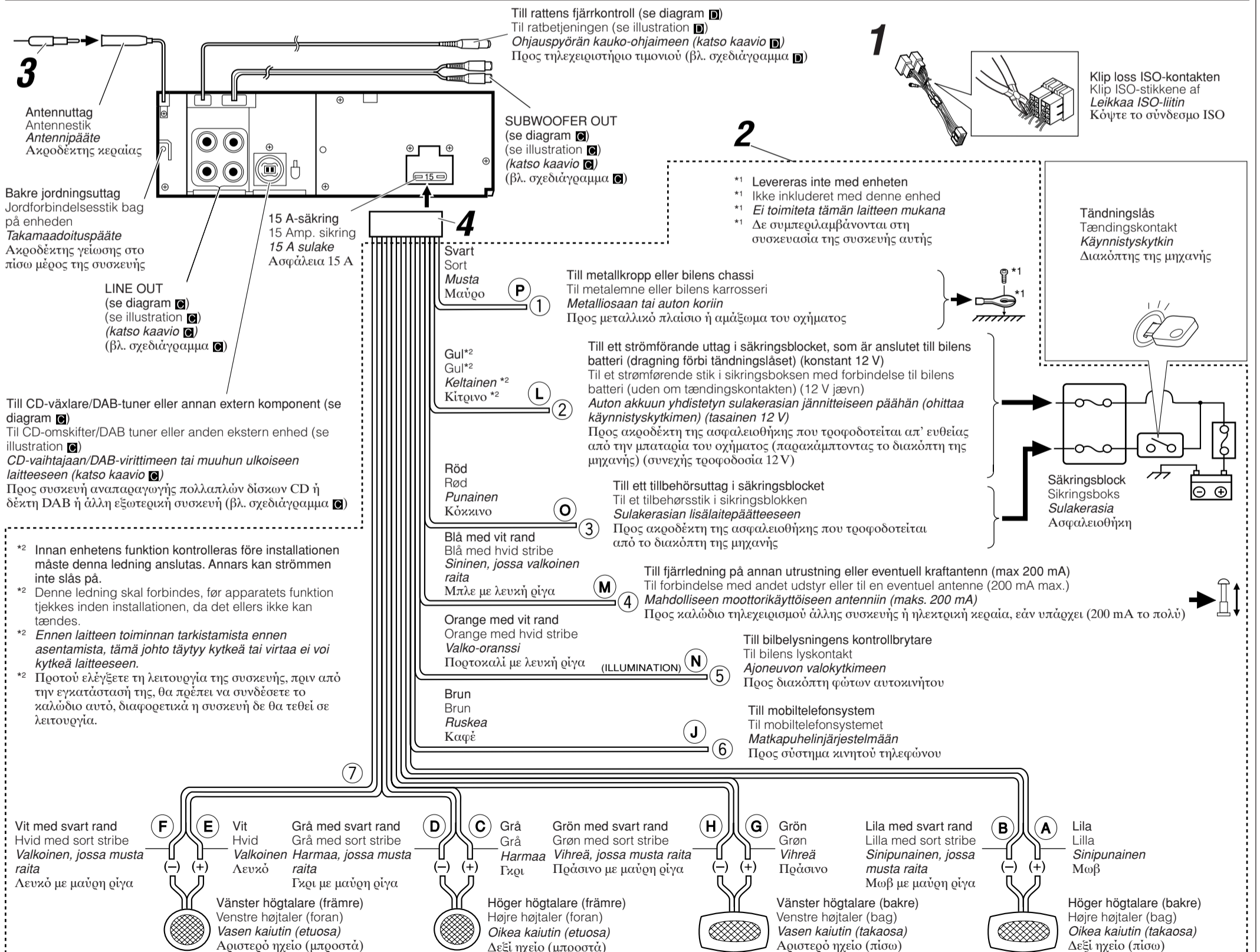

\*2 Innan enhetens funktion kontrolleras före installationen måste denna ledning anslutas. Annars kan strömmen inte slås på.

\*2 Denne ledning skal forbindes, før apparatets funktion tjekkes inden installationen, da det ellers ikke kan tændes.

\*2 Ennen laitteen toiminnan tarkistamista ennen asentamista, tämä johto täytyy kytkeä tai virtaa ei voi kytkeä laitteeseen.

\*2 Προτού ελέγξετε τη λειτουργία της συσκευής, πριν από την εγκατάστασή της, θα πρέπει να συνδέσετε το καλώδιο αυτό, διαφορετικά η συσκευή δε θα τεθεί σε λειτουργία.

**C Anslutningar med tillsats av annan utrustning / Forbindelser til andet udstyr / Muun laitteiston lisääminen / Συνδέσεις άλλων συσκευών με τη συσκευή αυτή**

**Förstärkaren / Forstærker / Vahvistin / Ενισχυτής**

Du kan uppgradera ditt bilstereosystem genom att ansluta en förstärkare eller annan utrustning.

- Anslut fjärrkabeln (blå med vit rand) till fjärrkabeln på den andra utrustningen så att den kan styras genom denna enhet.
- **Gäller endast förstärkare:**
  - Koppla bort högtalarna från denna enhet och anslut dem till förstärkaren. Lämna denna enhets högtalarledare oanvända.
  - Ledningsutgången på denna enhets har hög nivå för att bibehålla det hi-fi ljud som enheten återger.
  - När en extern förstärkare ansluts till denna enhets bör volymkontrollen sänkas på den externa förstärkaren för att få bästa prestanda från denna enhets.

- Du kan tilslutte en forstærker og andet udstyr for at opgradere dit bilstereoanlæg.
- Tilslut fjerntilslutningsledningen (blå med hvid stribe) til fjerntilslutningsledningen på det andet udstyr, så det kan betjenes på denne enhed.
  - **Kun til forstærker:**
    - Højtalerne frakobles denne enhed og tilsluttes forstærkeren. Lad højtalereledningerne i denne enhed være ubrugte.
    - Linieoutputtet på denne enhed holdes højt for at bibeholde hi-fi-lyden ydet af denne enhed.
    - Når der tilsluttes en ekstern forstærker til denne enhed, skrues der ned på den eksterne forstærkers forstærkeroutput-knap for at opnå den bedste ydelse fra denne enhed.

- Voit päivittää autostereojärjestelmän kytkemällä siihen vahvistimen.
- Kytke etäjohto (sininen, jossa valkoinen raita) muun laitteiston etäjohtoon, jotta tämä laite voi ohjata sitä.
  - **Koskee vain vahvistinta:**
    - Irrota kaiuttimet tästä laitteesta ja kytke ne vahvistimeen. Jätä tämän laitteen kaiutinjohtot käyttämättä.
    - Laitteen linjalähtötaso on säädetty korkeaksi laitteen tuottaman hi-fi-äänen korkean laadun ylläpitämiseksi.
    - Jos kytket laitteeseen ulkoisen vahvistimen, pienennä vahvistimen äänenvoimakkuutta, jotta laitteen äänen laatu olisi paras mahdollinen.

- Μπορείτε να συνδέσετε έναν ενισχυτή και άλλες συσκευές, για να αναβαθμίσετε το ηχοσύστημά του οχήματός σας.
- Συνδέστε το καλώδιο τηλεχειρισμού (μπλε με λευκή ρίγα) με το καλώδιο τηλεχειρισμού της άλλης συσκευής, για να μπορείτε να ελέγχετε τη δεύτερη μέσω της πρώτης.
  - **Για ενισχυτή μόνο:**
    - Αποσυνδέστε τα ηχεία από τη συσκευή αυτή και συνδέστε τα με τον ενισχυτή. Αφήστε τα καλώδια ηχείων της συσκευής αυτής ασύνδετα.
    - Η στάθμη εξόδου γραμμής της μονάδας αυτής διατηρείται υψηλή για να διασφαλιστεί η σωστή αναπαραγωγή των ήχων υψηλής πιστότητας από τη μονάδα. Όταν συνδέετε εξωτερικό ενισχυτή στη μονάδα αυτή, μειώστε το συντελεστή απολαβής του εξωτερικού ενισχυτή για να επιτύχετε την καλύτερη δυνατή απόδοση αυτής της μονάδας.

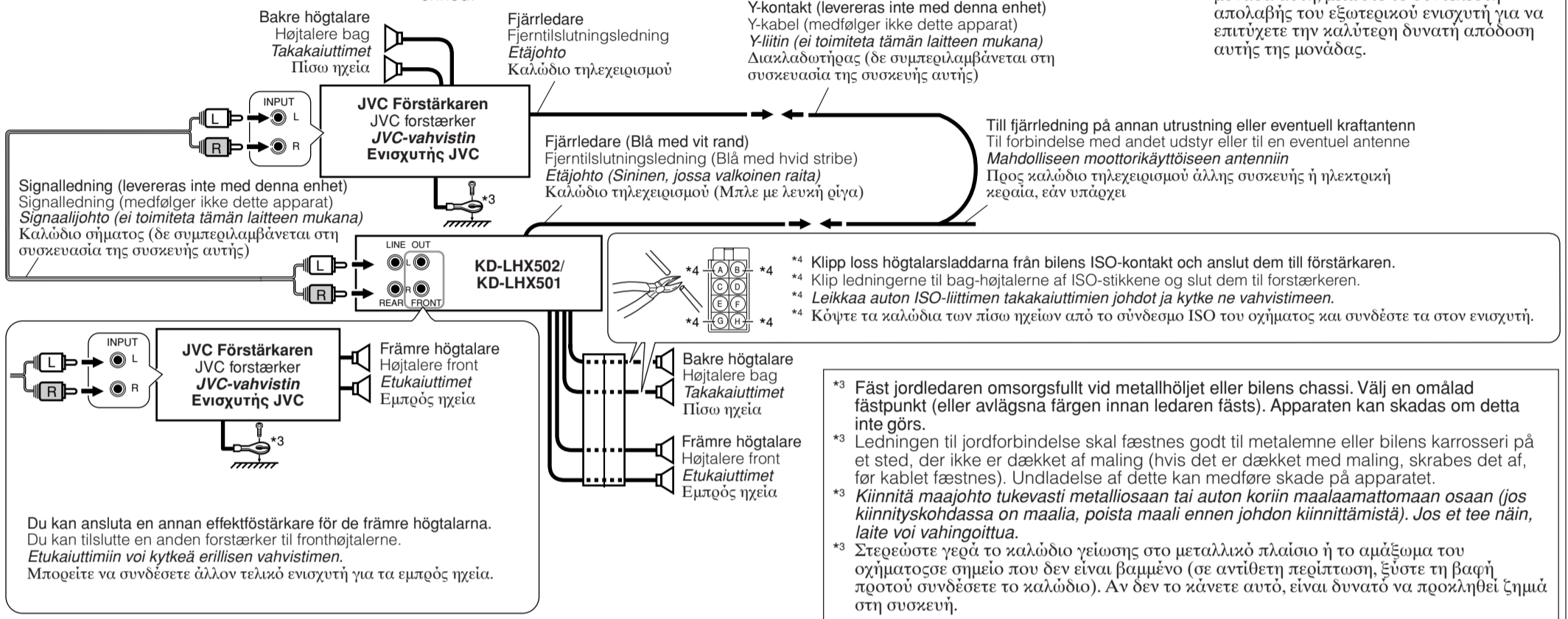

**CD-växlare och DAB radio / CD-omskifter og DAB tuner / CD-vaihtaja ja DAB-viritin / Συσκευή αναπαραγωγής πολλαπλών δίσκων CD και δέκτης DAB**

Se även anmärkningarna på sidorna 44 och 52 i BRUKSANVISNING. Se også bemærkningerne på siderne 44 og 52 i INSTRUKTIONSBOG. *Katso myös huomautuksia KÄYTTÖOHJE sivut 44 ja 52.* Ανατρέξτε επίσης στις σημειώσεις της σελίδας 44 και 52, στην ενότητα ΟΔΗΓΙΕΣ.

Anslutningsladd medföljer DAB radion eller CD-växlaren. Tilslutningskabel leveret med din DAB tuner eller CD-omskifter. **DAB-virittimen tai CD-vaihtajan mukana toimitetun johdon kytkeminen** Καλώδιο σύνδεσης που συνοδεύει το δέκτη DAB ή τη συσκευή αναπαραγωγής πολλαπλών δίσκων CD

Anslutningsladd medföljer DAB radion. Tilslutningskabel leveret med din DAB tuner. **DAB-virittimen mukana toimitetun johdon kytkeminen** Καλώδιο σύνδεσης που συνοδεύει τη συσκευή αναπαραγωγής πολλαπλών δίσκων CD

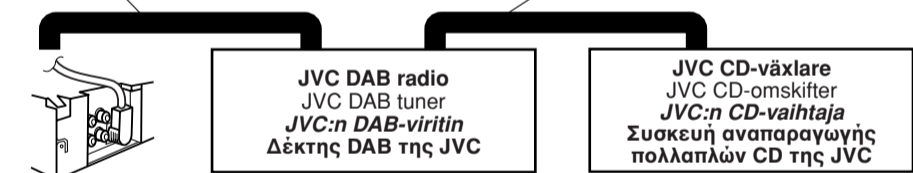

- Du kan ansluta båda komponenterna i serie, se illustrationen ovan.
- Du kan serieforbinde begge enheder som illustreret ovenfor.
- **Voit kytkeä molemmat laitteet sarjaan yllä olevan kuvan osoittamalla tavalla.**
- Μπορείτε να συνδέσετε και τις δύο συσκευές εν σειρά, σύμφωνα με το παραπάνω σχήμα.

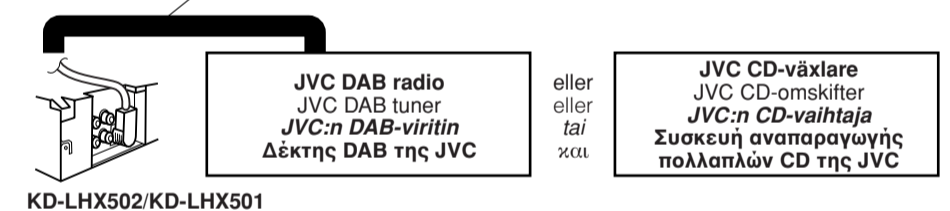

- VARNING / FORSİGTIG / VAROITUS / ΠΡΟΣΟΧΗ:**
- Kontrollera att enheten är avstängd innan CD-växlaren och/eller en DAB radio ansluts.
  - Vær sikker på at apparatet er slukket, inden CD-omskifter og/eller DAB tuner tilsluttes.
  - **Varmista, että laite on pois päältä, ennen kuin kytket CD-vaihtajan ja/tai DAB-virittimen.**
  - Προτού συνδέσετε τη συσκευή αναπαραγωγής πολλαπλών δίσκων CD ή/και το δέκτη DAB, βεβαιωθείτε ότι η μονάδα είναι εκτός λειτουργίας.

**Subwoofer / Subwoofer / Bassotaajuskaiutin / Υπογούφερ**

Signalledning (levereras inte med denna enhet)  
Signalledning (medfølger ikke dette apparat)  
**Signaalijohto (ei toimiteta tämän laitteen mukana)**  
Καλώδιο σήματος (δε συμπεριλαμβάνεται στη συσκευασία της συσκευής αυτής)

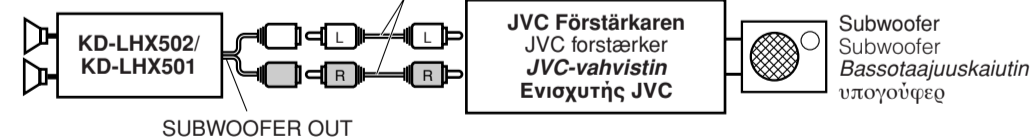

**Extern utrustning / Ekstern enhed / Ulkoinen laite / Εξωτερική συσκευή**

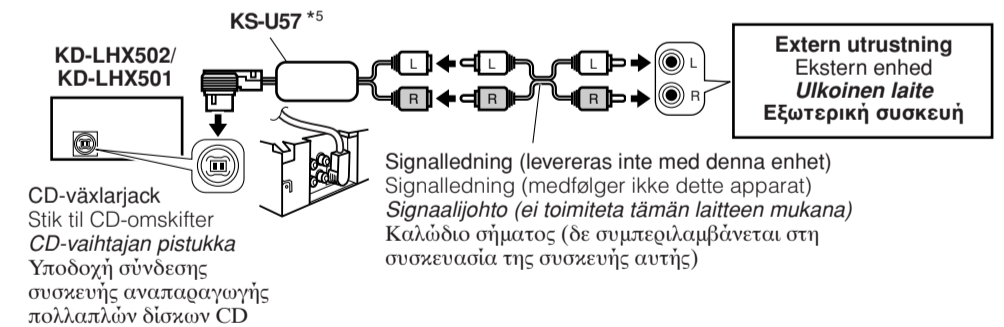

- \*5 Linjeingångsadpter KS-U57 (levereras inte med denna enhet)
- \*5 Line Input Adaptor KS-U57 (medfølger ikke dette apparat)
- \*5 **KS-U57-sovitin (ei toimiteta tämän laitteen mukana)**
- \*5 Προσαρμογέας εισόδου στάθμης γραμμής KS-U57 (δε συμπεριλαμβάνεται στη συσκευασία της συσκευής αυτής)

**D Inkoppling av rattens fjärrkontroll / Tilslutning til ratbetjeningen / Ohjauspyörän kauko-ohjaimen kytkentä / Σύνδεση με το τηλεχειριστήριο τιμονιού**

Om din bil har en fjärrkontroll på ratten, kan du driva mottagaren med fjärrkontrollen. För att kunna göra detta måste ratten ha en JVC OE fjärradapter (medföljer ej) som passar bilen, installerad. Kontakta din JVC-återförsäljare för bilutrustningar. Hvis din bil er udstyret med en ratbetjeningsfunktion, kan du betjene anlæget med denne funktion. For at kunne det er det nødvendigt med en JVC's ratbetjeningsadaptor (medfølger ikke) som matcher din bil. Få mere at vide hos din JVC bilradioforhandler. **Jos autossa on ohjauspyörän kauko-ohjain, voit käyttää vastaanotinta kauko-ohjaimella. Voit tehdä näin JVC:n automallisi mukaisella ohjauspyörän kauko-ohjainsovitimella (ei toimiteta laitteen mukana). Lisätietoja saat JVC:n autostereojälleenmyyjältäsi.** Εάν το αυτοκίνητό σας διαθέτει τηλεχειριστήριο τιμονιού, μπορείτε να χειριστείτε το δέκτη αυτόν με τη βοήθεια του τηλεχειριστηρίου τιμονιού. Για το σκοπό αυτό, απαιτείται ένας προσαρμογέας τηλεχειριστηρίου τιμονιού της JVC (δεν παρέχεται) που να είναι κατάλληλος για το αυτοκίνητό σας. Για περισσότερες λεπτομέρειες, απευθυνθείτε στον αντιπρόσωπο ηχοσυστημάτων αυτοκινήτου της JVC.

