

#### SVENSKA

Enheten får drivas av **12 V likströmssystem med NEGATIV jordning**. Om ditt fordon inte har ett sådant system behöver du en spänningsomvandlare. Du kan skaffa en sådan hos återförsäljaren för JVC bilutrustningar.

- Läs denna instruktionsbok noggrant. Var särskilt uppmärksam på säkerhetsinstruktionerna.

#### VARNINGAR

- Installera INTE enheten någonstans där:
  - den kan hindra rattens och växelspakens rörelser, eftersom detta kan orsaka en trafikolycka.
  - den hindrar användningen av säkerhetsanordningar såsom krockkuddar, eftersom detta kan orsaka en livshotande olycka.
  - den kan hindra sikten.
- Använd INTE enheten när du styr bilen, eftersom detta kan orsaka en trafikolycka.
- Föraren får inte titta på monitorn när han/hon kör bilen. Om föraren gör detta under körning, kan det leda till vårdslöshet och orsaka en trafikolycka.
- Om handbromsen inte är ilagd visas följande meddelande...
  - Om du försöker se på uppspelningsbilden på monitorn visas "FÖRAREN SKA EJ TITTA PÅ SKÄRMEN SAMTIDIGT SOM HAN ELLER HON KÖR." och ingen uppspelningsbild visas.
  - Om du försöker att skriva in din destination för navigationsguidning visas "Denna funktion får ej användas under körning." och du kan inte skriva in destinationen.

Dessa varningar visas endast när handbromswiren inte är ansluten eller när handbromsen inte är ilagd.

#### Innan du installerar enheten, observera följande...

- Parkera bilen på en säker och jämn plats, och stäng av tändningslåset.
- Det rekommenderas starkt att enheten installeras av en tekniker som innehar särskilda kunskaper om installationer. Inkorrekt installation kan medföra skada på enheten eller fordonet.
- Fäst alla komponenter ordentligt på plats så att de inte kan lossas eller lossna vid krock eller plötslig inbromsning.
- **Vidta försiktighetsåtgärder för att undvika att sladdarna oväntat fränkopplas och skadas. Detta problem kan inträffa när du flyttar eller faller ner sätet.**

#### DANSK

Denne enhed er designet til kun at fungere på **12 V jævnstrøm, NEGATIVE elektriske jordnet**. Hvis dit køretøj ikke har dette system, vil det være nødvendigt med en omformer, som kan købes hos JVC-bilradioforhandlere.

- Læs denne håndbog omhyggeligt og grundigt. Vær især opmærksom på sikkerhedsinstruktionerne.

#### ADVARSLER

- Der **MÅ IKKE** installeres noget anlæg på steder, hvor:
  - det kan blokere for rat- og gearstangsfunktioner, da dette kan resultere i trafikuheld.
  - det kan blokere for sikkerhedsanordningers funktion, såsom airbags, da dette kan resultere i et uheld med dødelig udgang.
  - det kan blokere for udsynet.
- Anlægget **MÅ IKKE** betjenes under manøvrering af rattet, da dette kan resultere i et trafikuheld.
- Føreren må ikke se på skærmen under kørslen. Hvis føreren gør det under kørslen, kan det føre til uagtsomhed og forårsage et uheld.
- Hvis håndbremsen ikke er aktiveret, vises følgende meddelelser...
  - Når du prøver at vise afspilningsbilledet på skærmen, fremkommer "FØREREN MÅ IKKE SE PÅ SKÆRMEN UNDER KØRSLEN.", og der vil ikke blive vist noget afspilningsbillede.
  - Når du prøver at indtaste destinationen til navigationsvejledningen, vises "Denne funktion kan ikke accepteres under kørsel", og du kan ikke indtaste destinationen.

Disse advarsler vises kun, når håndbremsekablet ikke er tilsluttet, eller hvis håndbremsen ikke er aktiveret.

#### Før enheden installeres skal følgende opfyldes...

- Parker bilen på et sikkert og plant sted og sluk for tændingskontakten.
- Det anbefales nøje at få enheden installeret af en tekniker, som har særlig viden og kvalifikationer for installation. Forkert installation kan resultere i skade på enheden eller på køretøjet.
- Sæt hver komponent ordentligt på plads, så den ikke kan løsnes eller frigøres i tilfælde af kollision eller pludselig opbremsning.
- **Tag forebyggende forholdsregler for at undgå uventet afbrydelse af ledninger og beskadigelse af ledningerne. Dette problem kan opstå ved flytning eller tilbagelæning af sædet.**

#### Detaljlistor för installation och anslutning

Följande delar levereras med enheten. Placera dem på rätt sätt, efter att ha kontrollerat att alla finns med.

A / B  
Hård kåpa/Kontrollpanelen  
Æske/Kontrolpanel

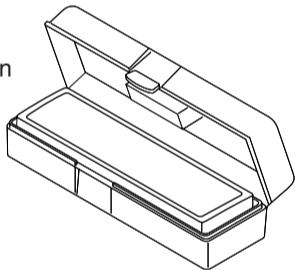

C  
Hylsa  
Monteringshus

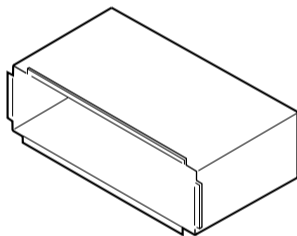

D  
Kantplåt  
Panelholder

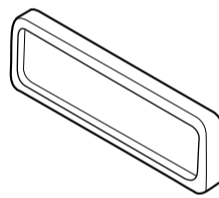

E  
Nätsladd  
Netledning

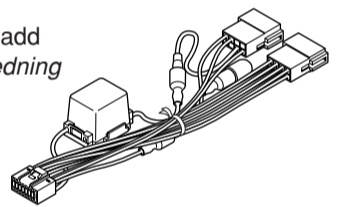

F  
Bricka (ø5)  
Spændeskive (ø5)



G  
Låsmutter (M5)  
Kontramøtrik (M5)



H  
Handtag  
Greb

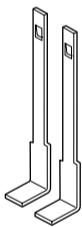

I  
Batteri  
Batteri  
CR2025



J  
Krimpkoppling  
Krympekonnektor

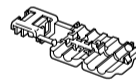

K  
Parkeringsbromsens förlängningskabel  
Forlængerledning til håndbremse

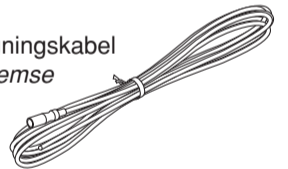

L  
Monteringsbult (M5 x 20 mm)  
Monteringsbolt (M5 x 20 mm)

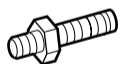

M  
Gummibuffert  
Gummimanchet



N  
Fjärrkontroll  
Fjernbetjening  
RM-RK230

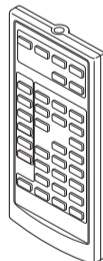

O / P  
GPS-antenn/Fästmatta  
GPS-antenne/fastgøringsmätte

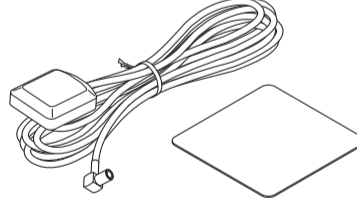

Q  
Mätare  
Måleinstrument

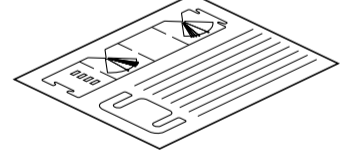

#### FELSÖKNING

- **Säkringarna går.**
  - \* Är de röda och svarta ledarna korrekt anslutna?
- **Strömmen kan inte slås på.**
  - \* Är den gula ledaren ansluten?
- **Inget ljud från högtalarna.**
  - \* Är den utgående högtalarledningen kortsluten?
- **Ljudet är förvrängt.**
  - \* Är den utgående högtalarledningen jordad?
  - \* Är de vänstra och högra högtalarnas "-"-uttag gemensamt jordade?
- **Brus stör ljudet.**
  - \* Är det bakre jorduttaget anslutet till bilens chassi med kortare och tjockare kablar?
- **Mottagaren bli varm.**
  - \* Är den utgående högtalarledningen jordad?
  - \* Är de vänstra och högra högtalarnas "-"-uttag gemensamt jordade?
- **Mottagaren fungerar inte alls.**
  - \* Har du återställt mottagaren?

#### PROBLEMLÖSNING

- **Sikringen springer.**
  - \* Er de røde og sorte ledninger forbundet korrekt?
- **Apparatet kan ikke tændes.**
  - \* Er den gule ledning forbundet?
- **Ingen lyd fra højttalerne.**
  - \* Er højttalerledningen kortsluttet?
- **Lyden er forvrænget.**
  - \* Er højttalerledningen jordforbundet?
  - \* Er "-" enderne for L og R højttalere jordforbundne sammen?
- **Støj blandes med lyden.**
  - \* Er de bageste jordforbindelser forbundet med bilens karrosseri med kortere eller tykkere kabler?
- **Receiveren bliver varm.**
  - \* Er højttalerledningen jordforbundet?
  - \* Er "-" enderne for L og R højttalere jordforbundne sammen?
- **Receiveren virker slet ikke.**
  - \* Har du nulstillet receiveren?

## INSTALLATION (MONTERING I INSTRUMENTBRÄDA)

Illustrationen nedan visar en normal installation. Har du frågor, eller behöver information om installationssatser, kontakta JVC-återförsäljaren för bilutrustningar eller ett företag som säljer sådana satser.

- Om du är osäker på hur du ska installera enheten på korrekt sätt ska du låta en kvalificerad tekniker utföra installationen.
- Se till att du inte blockerar fläkten på bakpanelen för att bibehålla tillräcklig ventilation vid installation.

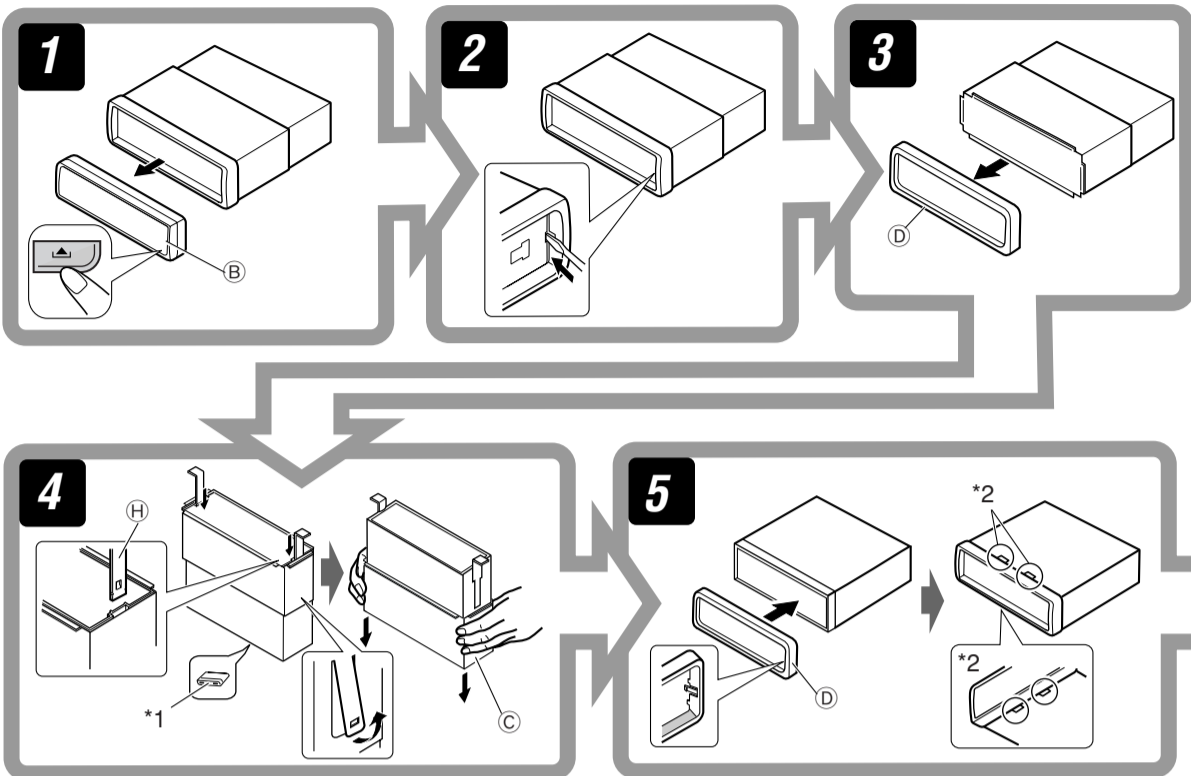

- \*1 Var försiktig så att du inte skadar säkringen på baksidan när du ställer enheten på högkant.  
\*1 Pas på ikke at skade sikringen på bagsiden, når du stiller enheden op.

## INSTALLATION (MONTERING I INSTRUMENTBRÆT)

Billedet nedenfor viser en typisk montering. Hvis du har spørgsmål eller behøver information vedrørende installationssættene, bedes du henvende dig til din JVC-bilradioforhandler eller et andet firma, der leverer sættene.

- Hvis du ikke er sikker på, hvordan enheden skal installeres korrekt, så få den installeret af en kvalificeret tekniker.
- Pas på ikke at blokere ventilatoren på det bageste panel, så korrekt ventilation bevares efter installationen.

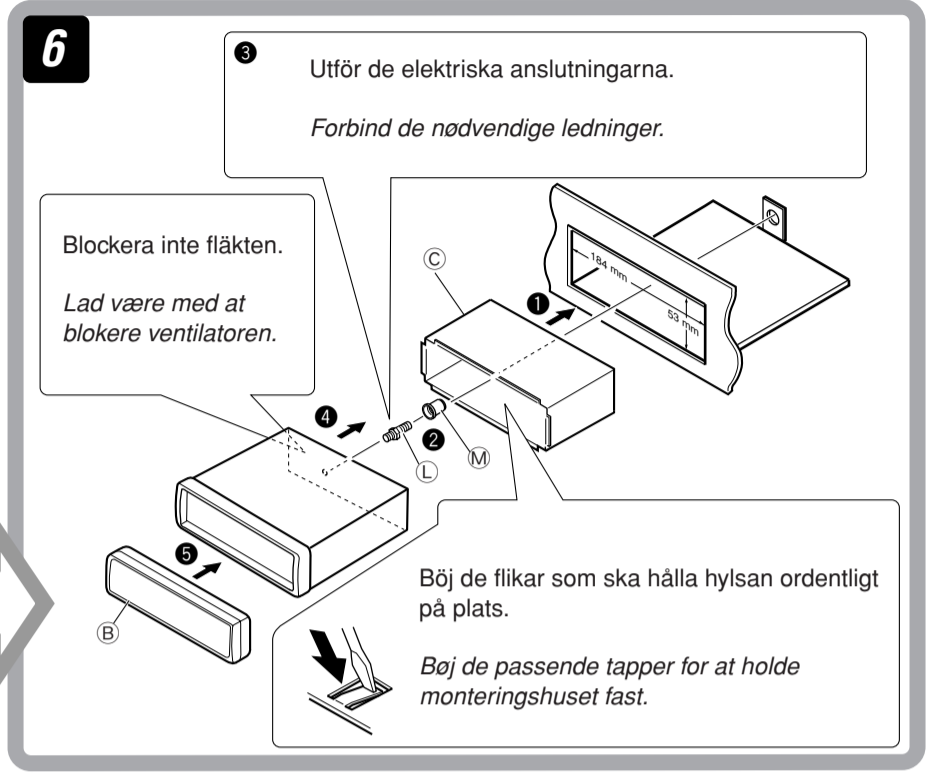

- \*2 Se till att flikarna sitter utanpå mottagaren.  
\*2 Anbring fremspringene udenfor receiveren.

### Försiktighetsåtgärder angående installation

Passa in mottagaren i monteringshylsan genom att använda de fyra hörnen av frontramen.

- Tryck INTE på panelen (grå på bilden).

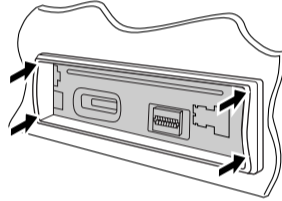

### Forholdsregel for installation

Anbring receiveren i monteringsindsatsen ved anvendelse af de fire hjørner på pyntepladen.

- Panelet MÅ IKKE trykkes ind (tonet på illustrationen).

### Ta bort enheten

Lossa den bakre delen innan enheten tas bort.

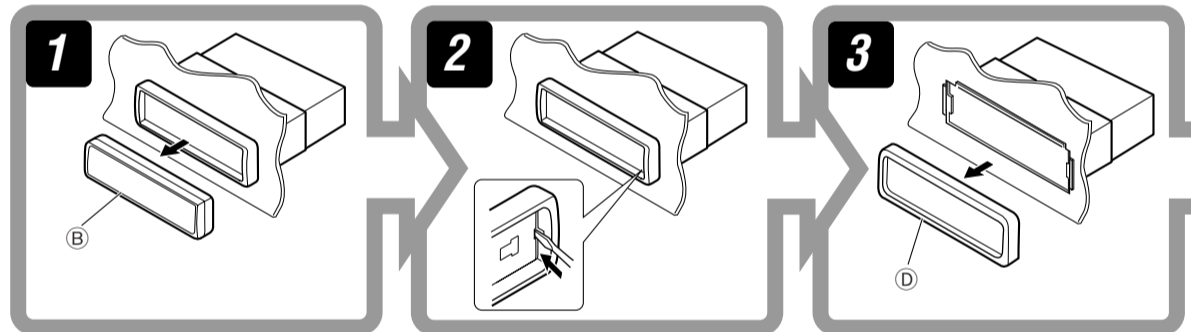

### Udtagning af hele enheden

Før enheden tages ud, løsnes den bageste sektion.

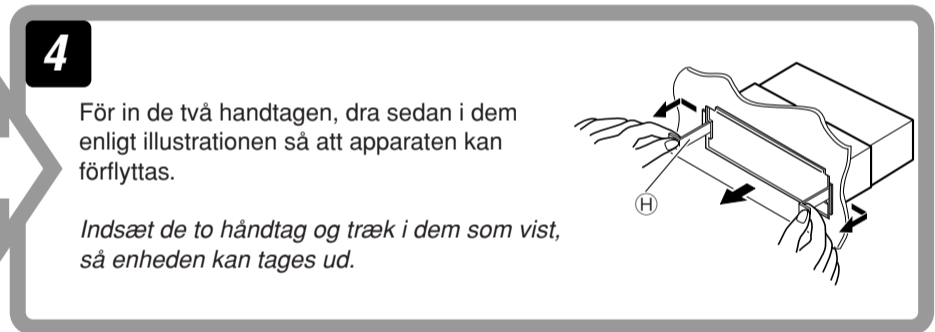

### Vid användning av det valfria stödet När det extra beslag användes

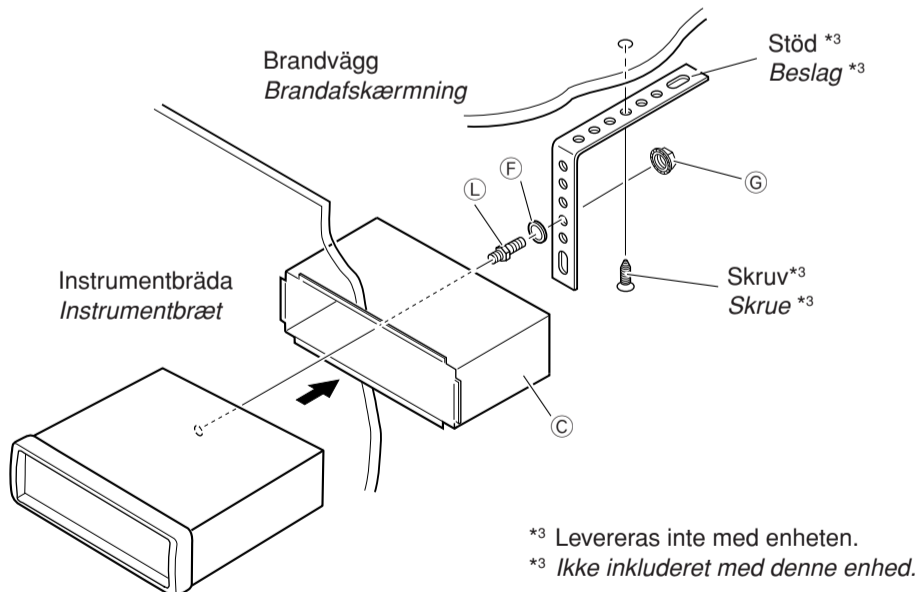

- \*3 Levereras inte med enheten.  
\*3 Ikke inkluderet med denne enhed.

### Vid installation av enheten utan att använda hylsan När enheten installeras uden brug af monteringshuset

I en Toyota ska man exempelvis först ta bort bilradion, och sedan installera enheten på dess plats. I en Toyota skal man f.eks. først fjerne bilradioen og installere enheden på dens plads.

- Skrudar med platt huvud (M5 x 8 mm) \*3  
Skruer med flade hoveder (M5 x 8 mm) \*3

- \*3 Levereras inte med enheten.  
\*3 Ikke inkluderet med denne enhed.

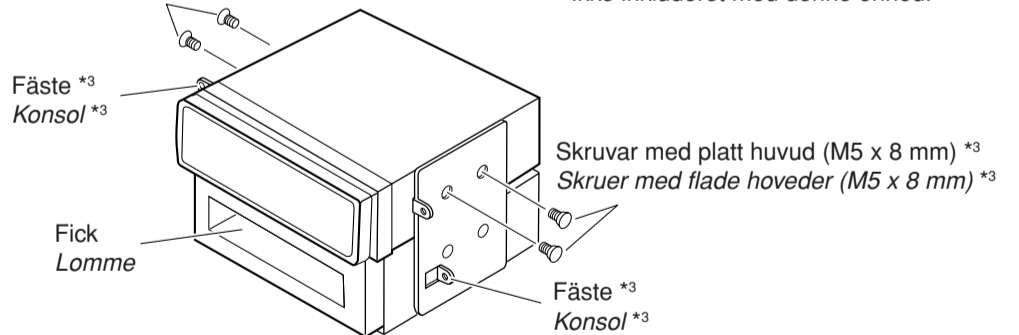

- Anm.** : De 8 mm långa skruvarna måste användas när enheten installeras på monteringsfästet. Om längre skruvar används kan enheten skadas.  
**Bemærk** : Hvis apparatet installeres i konsollen, skal man sikre sig, at man bruger 8 mm lange skrue. Hvis der bruges længere skrue, kan man beskadige enheden.

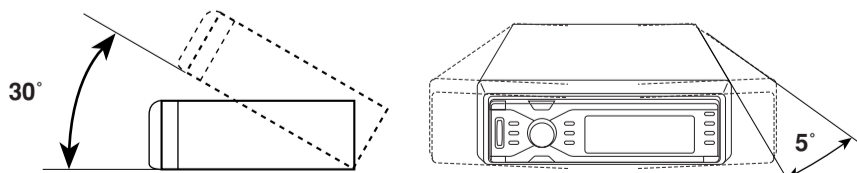

Installera enheten vid en vinkel som är mindre än 30° vertikalt och mindre än 5° horisontellt.  
• Efter installation, bekräfta enhetens vertikala vinkel med hjälp av medföljande mätare.

Monter enheden i en vinkel der er mindre end 30° lodret og mindre end 5° vandret.  
• Efter installationen skal enhedens lodrette vinkel bekræftes med det medfølgende måleinstrument.

### Montering av mätaren Montering af måleinstrument

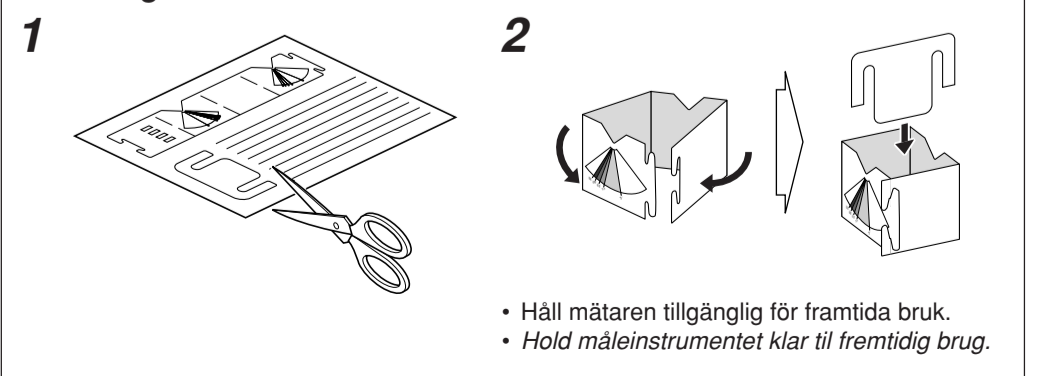

- Håll mätaren tillgänglig för framtida bruk.
- Hold måleinstrumentet klar til fremtidig brug.

## Mätning av installationsvinkeln

INNAN du startar, kontrollera att...

- Du har parkerat bilen där den inte lutar åt något håll. (Den ska vara horisontellt parkerad).

1

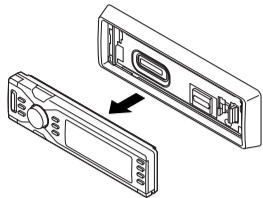

1 Ta loss kontrollpanelen.

2 Mät vinkeln.

- Fäst mätaren tätt och plant på huvudenheten (den skuggade delen på bilden).

3 Notera den uppmätta vinkeln.

- |   |   |                                       |   |
|---|---|---------------------------------------|---|
| ① | ➔ | MONTERINGSVINKEL 1 (-5,0 till 17,0°)  | * Det rekommenderas inte att du installerar huvudenheten i en vinkel på mer än 30°; om du gör det kan apparaten fungera dåligt. |
| ② | ➔ | MONTERINGSVINKEL 2 (17,0 till 23,0°)  |   |
| ③ | ➔ | MONTERINGSVINKEL 3 (23,0 till 28,0°)  |   |
| ④ | ➔ | MONTERINGSVINKEL 4 (28,0 till 32,0°*) |   |

### När du använder navigationssystemet för första gången efter installationen...

Följ proceduren som beskrivs på sidorna 11 och 12 i avsnittet BRUKSANVISNING (separat volym).

## Måling af installationsvinklen

FØR start skal du sikre...

- At du har parkeret bilen et sted, hvor den ikke kan hælde. (Den skal parkeres vandret).

2

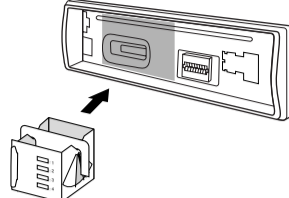

1 Løsgør kontrolpanelet.

2 Mål vinklen.

- Fastgør måleinstrumentet tæt og fladt til hovedenheden (til den del, der er skyggebelagt i ovenstående illustration).

3 Noter den målte vinkel.

- |   |   |                                  |  |
|---|---|----------------------------------|--|
| ① | ➔ | PANEL VINKEL 1 (-5,0 til 17,0°)  | * Det anbefales ikke at installere hovedenheden i en vinkel på mere end 30°; ellers kan det resultere i funktionsfejl. |
| ② | ➔ | PANEL VINKEL 2 (17,0 til 23,0°)  |  |
| ③ | ➔ | PANEL VINKEL 3 (23,0 til 28,0°)  |  |
| ④ | ➔ | PANEL VINKEL 4 (28,0 til 32,0°*) |  |

### Når du anvender navigationssystemet første gang efter installationen...

Følg proceduren som er beskrevet på side 11 og 12 i INSTRUKTIONSBOG (separat bog).

## Anslutning av GPS-antenn

- Personer med pacemaker ska undvika fysisk kontakt med den magnetiska antennen och får inte hantera den själva. Detta kan medföra att pacemakern inte fungerar ordentligt.
- Håll den magnetiska antennen på avstånd från lagringsmedier, såsom skivor, kreditkort. Datan på dessa kan gå förlorad.
- Antennen ska fästas så fast att den inte kan lossna vid en krock eller plötslig inbromsning.

### A Inuti bilen / Inde i bilen

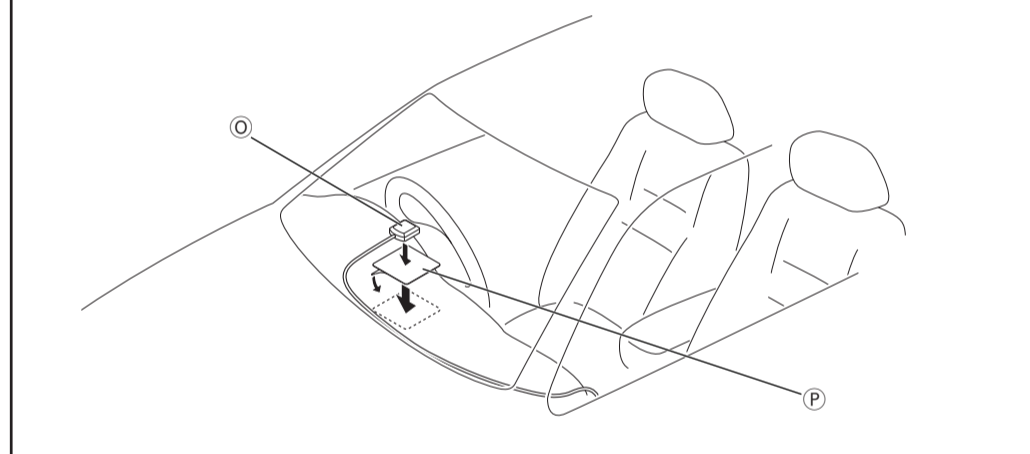

#### A Inuti bilen

Under ett icke-metalliskt\* fönster, fäst fästmattn (P) på instrumentbrädan och placera antennen (O) på mattan.

- Kontrollera att antennen inte är täckt av någon del av bilen och att antennen kan mottaga signaler från alla riktningar.

\* Fönster med skärmantenn, vindrutevärmare eller termiskt isolerade skärmar stör GPS-mottagningen och försämrar navigationssystemets pålitlighet.

#### B Utanför bilen

Fäst antennen (O) på ett rengjort, plant underlag av metall.

- Fäst antennkabeln så att regn inte kan läcka in.
- Den magnetiskt fastsatta antennen används även vid en hastighet på 180 km/h (max). Antennen måste säkras ytterligare för högre hastigheter.
- Ta loss antennen innan du tvättar bilen hos en bilvätt.

## Tilslutning af GPS-antennen

- Folk, som benytter pacemaker, skal undgå fysisk kontakt med den magnetiske antenne og bør ikke håndtere den selv. Dette forårsager vejl i pacemakern.
- Hold den magnetiske antenne væk fra lagermedier, såsom diske, kreditkort, da dataene ellers vil blive ødelagt.
- Antennen skal fastgøres så godt, at den ikke kan løsnes i tilfælde af en kollision eller pludselig opbremsning.

### B Utanför bilen / Uden for bilen

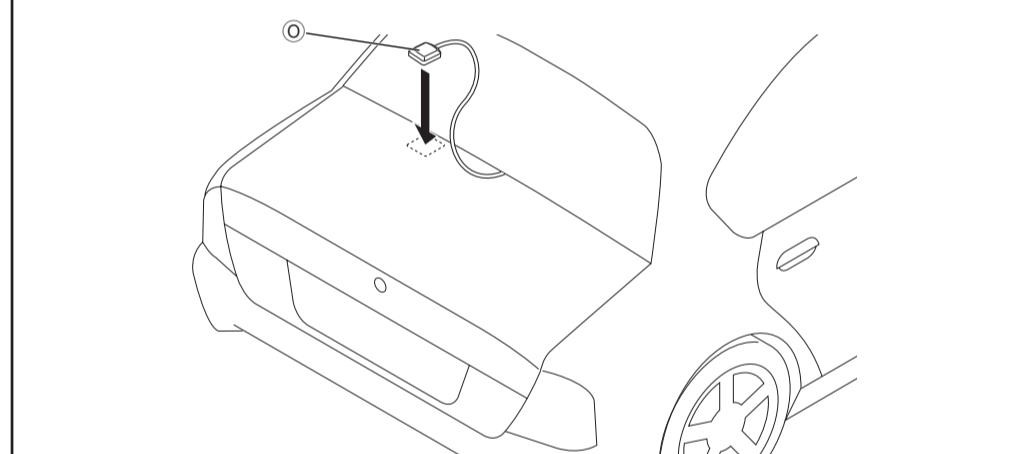

#### A Inde i bilen

Fastgøringsskærm (P) påsættes under et ikke-metalbelagt\* vindue på instrumentbrættet, anbring derefter antennen (O) på skærmen.

- Sørg for at antennen ikke dækkes af nogen komponenter og dele af bilen, og at den kan modtage signaler fra alle retninger.

\* Vinduerne med skærmantenne, forrudeopvarmning eller termisk isolerede skærme forstyrrer GPS-modtagelse, og forringer navigationssystemets driftssikkerhed.

#### B Uden for bilen

Fastgør antennen (O) til en flad metaloverflade, som er afvasket i forvejen.

- Forbind antenneledningen så der ikke kan komme regnvand ind.
- Den magnetisk fastgjorte antenne kan anvendes selv ved en hastighed på 180 km/t (maksimalt). Antennen skal fastgøres specielt for højere hastigheder.
- Tag antennen af før du vasker bilen med bilvaskfaciliteter.

## Erforderliga anslutningar för DVD-spelning / Nødvendige tilslutninger for DVD-afspilning

### KV-MR9010

Bred färgskärm (medföljer inte)  
Bred farveskærm (medfølger ikke)

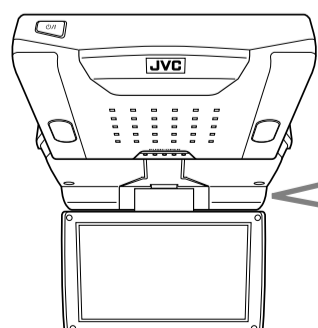

Förstärkare eller dekodare som är kompatibel med flerkanaliga digitalkällor  
Dekoderens forstærker kompatibel med multikanals digitale kilder

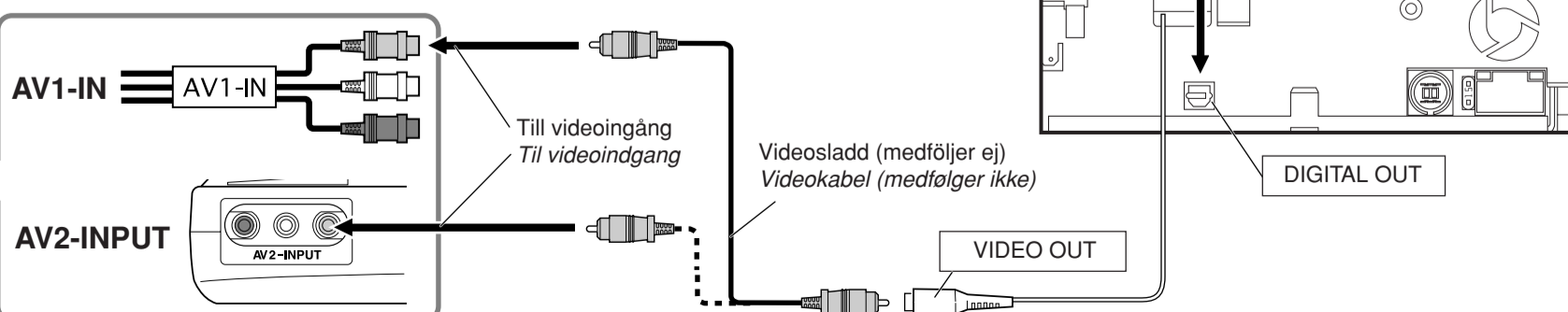

Se sidan 111 i BRUKSANVISNING för information om ljud som återges genom DIGITAL OUT-uttaget.

Om lyde, der gengives gennem DIGITAL OUT terminalen, se side 111 i INSTRUKTIONSBOG.

## ELANSLUTNINGAR

För att eliminera risken för kortslutningar rekommenderar vi dig att koppla loss batteriets negativa anslutning och utföra alla elektriska anslutningar innan enheten installeras.

- Kontrollera att du jordar denna apparat till bilens chassi igen efter monteringen.

## Anm.:

- Byt ut säkringen mot en med specificerad kapacitet. Kontakta JVC-återförsäljaren för bilutrustningar om säkringen går ofta.
- Det rekommenderas att du ansluter en maxeffekt på mer än 50 W till högtalarna (både bak- och främre högtalare, med en impedans på  $4 \Omega - 8 \Omega$ ). Om maxeffekten är mindre än 50 W, ändra till "Amp Gain" för att förhindra att högtalarna tar skada (se sidan 89 i BRUKSANVISNING).
- Fel ledningsdragning kan leda till skada eller förstörelse av fordonets delar och säkerhetsanordningar.
- Tejpa över de ledare som INTE ANVÄNDS med isoleringstejp för att eliminera risken för kortslutning och alla brandrisker.
- Kyldonet blir mycket varmt efter användning. Var försiktig så att du inte kommer åt det när du tar ut enheten.

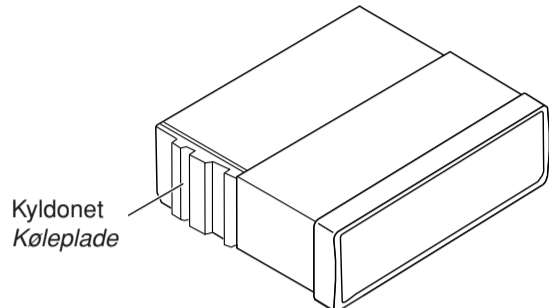

## ELEKTRISKE TILSLUTNINGER

For at undgå kortslutninger anbefaler vi, at du tager kablet af batteriets negative pol og foretager alle elektriske tilslutninger, inden enheden installeres.

- Husk at jordforbinde denne enhed med bilens karrosseri igen efter installeringen.

## Bemærkninger:

- Udskift sikringen med én af den specificerede type. Hvis sikringen går jævnligt, bør du rådspørge dig hos din JVC-bilradioforhandler.
- Det anbefales at tilslutte højttalere med maksimaleffekt på mere end 50 W (både bag i og foran, med en impedans på  $4 \Omega$  til  $8 \Omega$ ). Hvis maksimaleffekten er mindre end 50 W, ændres "Amp Gain" for at undgå at højttalerne blive beskadiget (se side 89 i INSTRUKTIONSBOG).
- Forkert ledningsføring kan resultere i skade på eller ødelæggelse af køretøjets komponenter og sikkerhedsanordninger.
- For at forhindre kortslutninger eller nogen hermed forbunden risiko for brand, skal terminalerne på de UBRUGTE ledningerne dækkes med isolerbånd.
- Kølepladen bliver meget varm efter brug. Pas på ikke at røre den, når enheden tages ud.

## FÖRSIKTIGHETSANVISNINGAR för ström- och högtalaranslutningar:

- Anslut INTE nätsladdens högtalarledare till bilens batteri. Gör du det kommer enheten att skadas allvarligt.
- Kontrollera högtalarledningarna i bilen INNAN nätsladdens högtalarledningar ansluts till högtalarna.

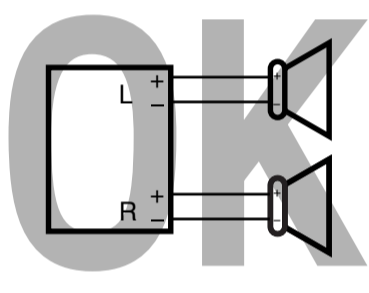
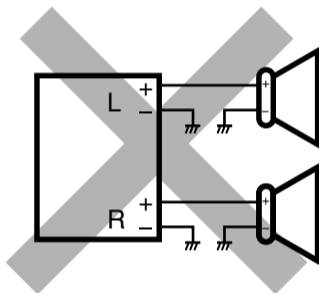
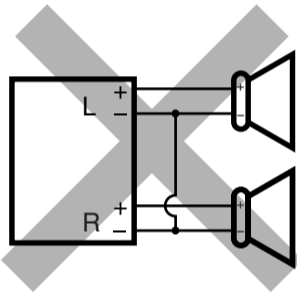

## ADVARSLER vedr. strømforsyning og højttaler tilslutning:

- Forbind IKKE højttalerledningerne til strømledningen til bilens batteri, da enheden ellers vil blive alvorligt beskadiget.
- Tjek ledningsføringen til højttalerne i din bil, INDEN du tilslutter højttalerledningerne til højttalerne.

A Om du har en ISO-koppling i bilen  
Hvis bilen er udstyret med ISO-stik

- Anslut ISO-kopplingen enligt bilden.
- Tillslut ISO-stikkene som vist.

Sedd från kabelsidan  
Vist fra ledningssiden

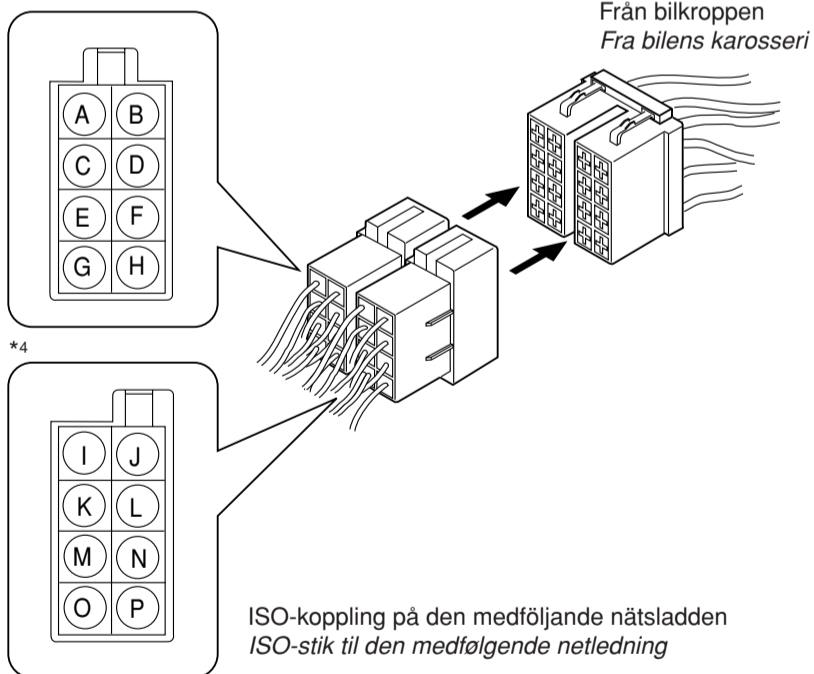
För vissa VW/Audi- eller Opel (Vauxhall)-bilar  
For nogle VW/Audi eller Opel (Vauxhall) biler

Du kan behöva ändra ledningarna i den medföljande nätsladden enligt bilden.

- Kontakta din auktoriserade bilhandlare innan du anställer denna mottagare.
- Det kan blive nødvendigt at ændre ledningsføringen i den medfølgende netledning som vist.
- Kontakt din autoriserede bilforhandler før du installerer receiveren.

Original ledning  
Oprindelig  
ledningsføring

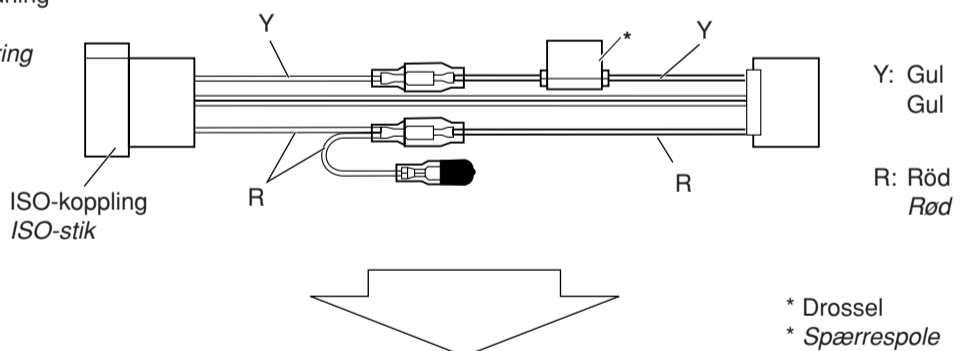

Modifierad kabel  
Ændret  
ledningsføring

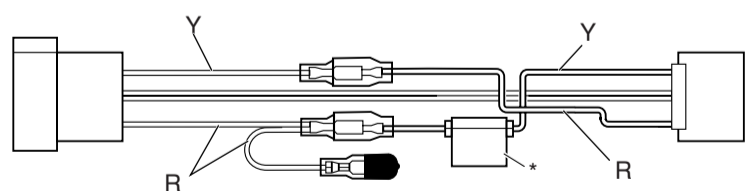

**WARNING!** Om det inte finns något ACC-läge på tändningslåset, anslut den röda kabeln genom enheten till an anslutning som kan stängas av och på med tändningslåset. Annars kan bilbatteriet laddas ur.

**FORSIGTIG:** Hvis der ikke findes nogen ACC-position på tændingskontakten, skal den røde ledning tilsluttes gennem enheden til en terminal, som kan tændes og slukkes af tændingen. Hvis ikke kan det bevirke, at bilens batteri udtømmes.

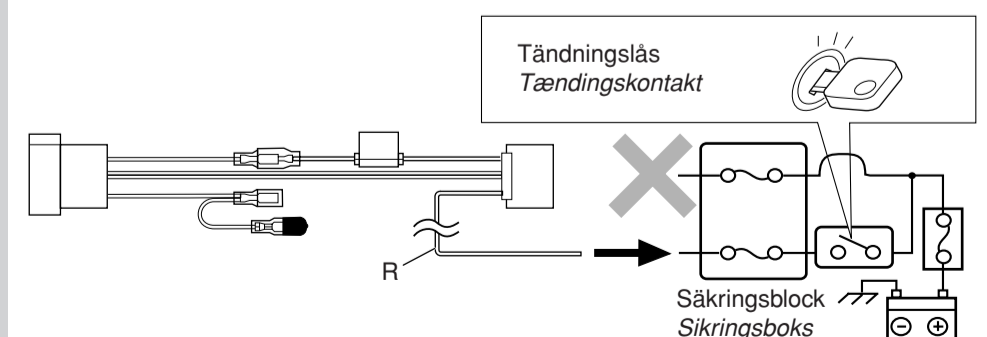

\*4 Tildelingen av ISO-pluggen kan variera mellan olika bilar. Fel ledningsdragning kan leda till skada eller förstörelse av bilen delar och säkerhetsanordningar. Om du är osäker, kontakta din biltillverkare eller auktoriserade specialistverkstad.

\*4 Tildeling af ISO-stik kan være forskelligt fra bil til bil. Forkert ledningsføring kan resultere i skade på eller ødelæggelse af bilens komponenter og sikkerhedsanordninger. Hvis du er i tvivl, skal du kontakte bilproducenten eller et autoriseret specialværksted.

**Anslutninger uden ISO-koplinger**

**Före anslutning:** Kontrollera ledningsdragningen i fordonet noga. Felaktig anslutning kan skada enheten allvarligt. Ledarna i nätsladden och i anslutningsdonet från bilkarossen kan ha olika färger.

- 1 Skär av ISO-koplingen.
- 2 Anslut nätkabelns färgade sladdar i den ordning som anges i illustrationen nedan.
- 3 Anslut antennsladden och GPS-antennen.
- 4 Anslut slutligen kablagen till enheten.

**Forbindelser uden anvendelse af ISO-stik**

**Før tilslutning:** Tjek ledningsføringen i køretøjet omhyggeligt. Forkert tilslutning kan medføre alvorlig skade på apparatet. Ledningerne i strømkablet og dem i forbindelsen til karrosseriet kan have forskellige farver.

- 1 Klip ISO-stikket af.
- 2 Forbind de farvede ledninger i strømkablet i den orden, som er vist på billedet nedenfor.
- 3 Tilslut antenneledningen og GPS-antenne.
- 4 Til sidst tilsluttes ledningsbundtet til enheden.

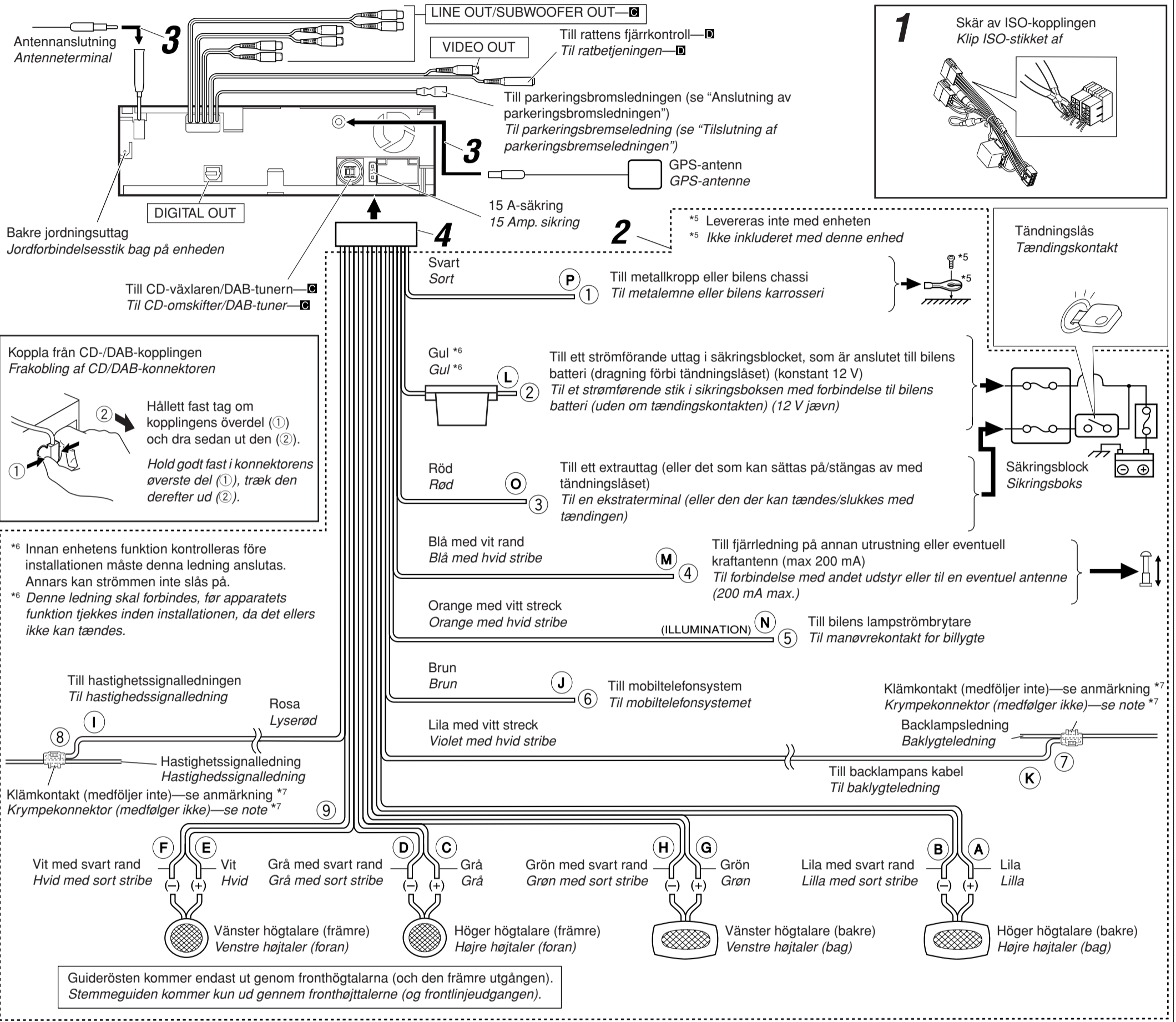

**Anslutning av hastighetssignalledningen (I)**

Lokalisera signalledningen från hastighetsmätaren och anslut den och hastighetssignalledningen från nätsladden med en klämkontakt (medföljer inte).

- Om du inte känner till det exakta installationsläget/platsen för hastighetssignalledningen, rådgör med biltillverkaren eller bilförsäljaren. Inkorrekt ledningsdragningsplanering kan skada eller förstöra fordonets komponenter och säkerhetsanordningar.
- Denna anslutning är nödvändig för användning av navigeringssystemet.

**Tilslutning af hastighedssignalledning (I)**

Find signalledningen fra speedometeret, tilslut den og hastighedssignalledningen fra netledningen med en krympekonnektor (medfølger ikke).

- Hvis du ikke kender den nøjagtige installationsposition/placering for hastighedssignalledningen, skal du kontakte bilproducenten eller forhandleren. Forkert ledningsføring kan beskadige eller ødelægge køretøjets komponenter og sikkerhedsanordninger.
- Denne tilslutning er nødvendig for at du kan anvende navigationssystemet.

**Anslutning av backsignalledningen (K)**

Lokalisera backlampssignalledningen i bagageutrymmet. Anslut sedan lampedningen från nätsladden med en klämkontakt (medföljer ej).

- Denna anslutning är nödvändig för att lokalisera bilens exakta läge för navigering genom spårning av bilens rörelser—framåt/bakåt.

**Tilslutning af bakgearsignalledningen (K)**

Find baklygteledningen i bagagerummet, tilslut den og bakgearsignalledningen fra netledningen med en krympekonnektor (medfølger ikke).

- Denne tilslutning er nødvendig for at finde bilens position præcist til navigation ved sporing af bilens bevægelse—fremad/baglæns.

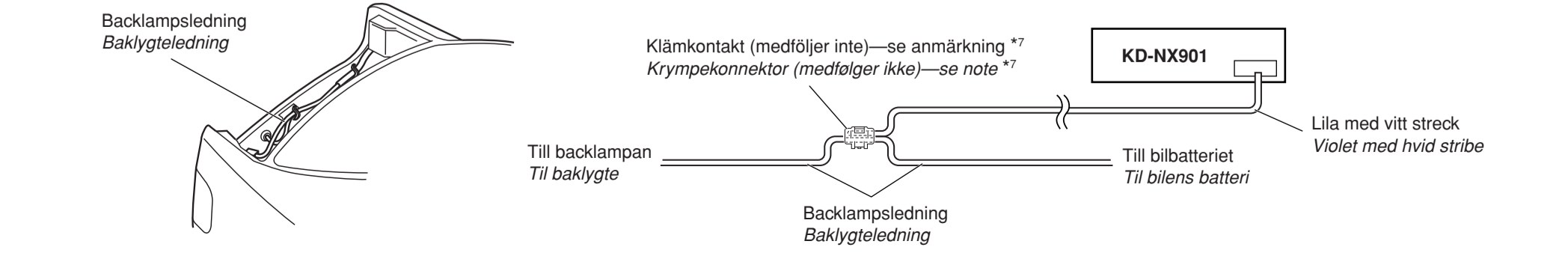

**Anslutning av parkeringsbromsledningen** med den medföljande klämkontakten (J) och parkeringsbromsens förlängningsledning (K)

**Tilslutning af parkeringsbremseledningen** med den medfølgende krympekonnektor (J) og parkeringsbremseforlængerledning (K)

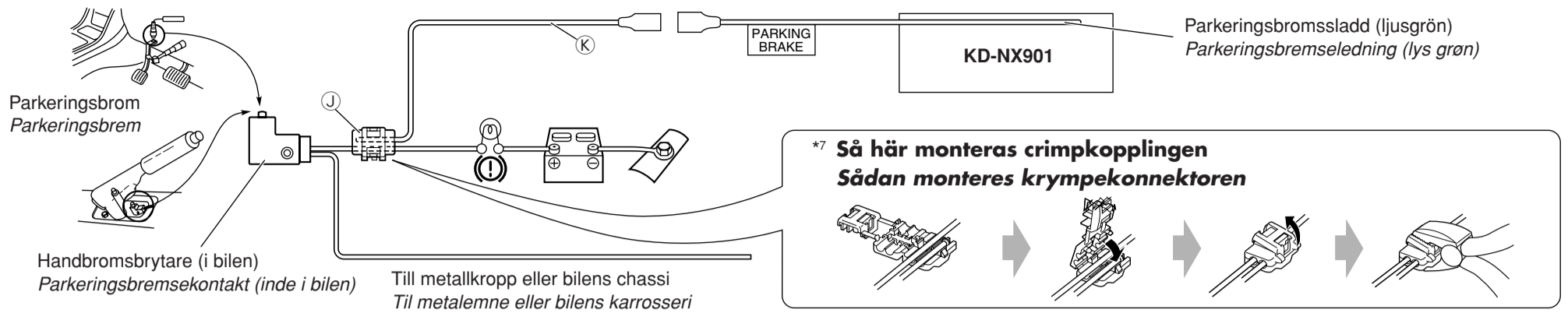

**C Anslutningar med tillsats av annan utrustning  
Forbindelser til andet udstyr**

**LINE OUT—Förstärkaren / Forstærker**

Du kan uppgradera ditt bilstereosystem genom att ansluta en förstärkare eller annan utrustning.

- Anslut fjärrkabeln (blå med vit rand) till fjärrkabeln på den andra utrustningen så att den kan styras genom denna enhet.
- Gäller endast förstärkare:
  - Koppla bort högtalarna från denna enhet och anslut dem till förstärkaren. Lämna denna enhets högtalarledare oanvända.
  - Guiderösten kommer bara ut genom den främre utgången.

Du kan tilslutte en forstærker og andet udstyr for at opgradere dit bilstereoanlæg.

- Tilslut fjerntilslutningsledningen (blå med hvid stribe) til fjerntilslutningsledningen på det andet udstyr, så det kan betjenes på denne enhed.
- Kun til forstærker:
  - Højtalerne frakobles denne enhed og tilsluttes forstærkeren. Lad højttalerledningerne i denne enhed være ubrugte.
  - Stemmeguiden kommer kun ud gennem frontlinjeudgangen.

Signalledning (levereras inte med denna enhet)  
Signalledning (medföljer ikke dette apparat)

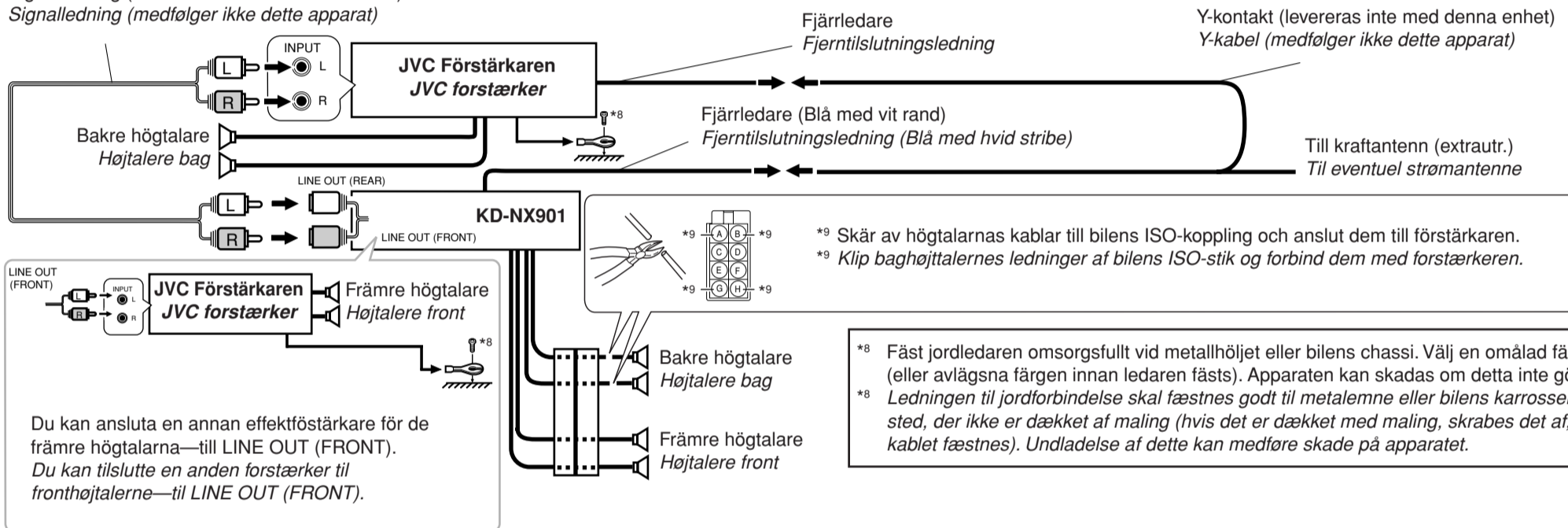

**CD-växlare och DAB radio / CD-omskifter og DAB tuner**

Se även sidorna 93 och 99 i avsnittet BRUKSANVISNING.  
Se også side 93 og 99 i INSTRUKTIONSBOG.

**VARNING:**

Kontrollera att enheten är avstängd innan CD-växlaren och/eller en DAB radio ansluts.

**FORSIGTIG:**

Vær sikker på at apparatet er slukket, inden CD-omskifter og/eller DAB tuner tilsluttes.

Anslutningsssladd medföljer DAB radion  
Tilslutningskabel leveret med din DAB tuner

Anslutningsssladd medföljer CD-växlaren  
Tilslutningskabel leveret med din CD-omskifter



- Du kan ansluta båda komponenterna i serie, se illustrationen ovan.
- Du kan serieforbinde begge enheder som illustreret ovenfor.

Anslutningsssladd medföljer DAB radion eller CD-växlaren  
Tilslutningskabel leveret med din DAB tuner eller CD-omskifter

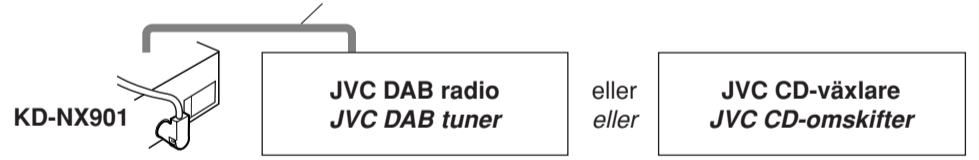

**Extern utrustning / Ekstern enhed**

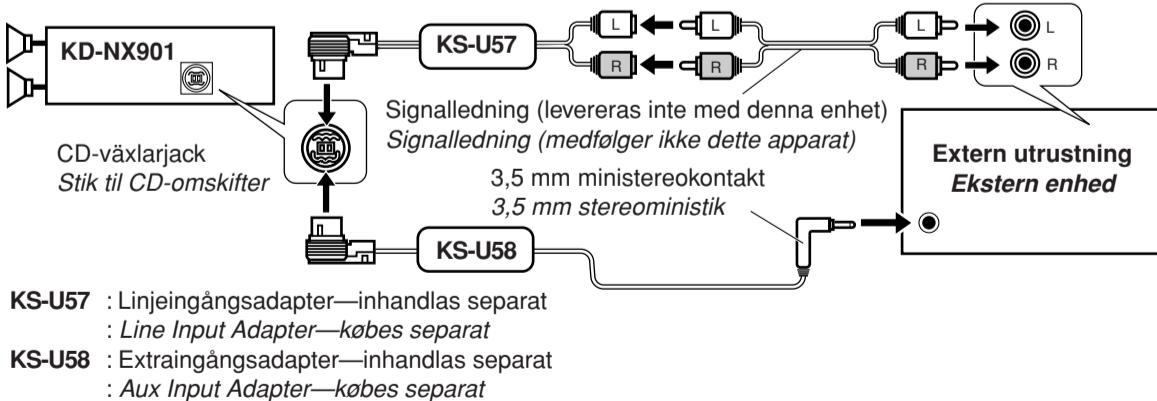

**SUBWOOFER OUT**

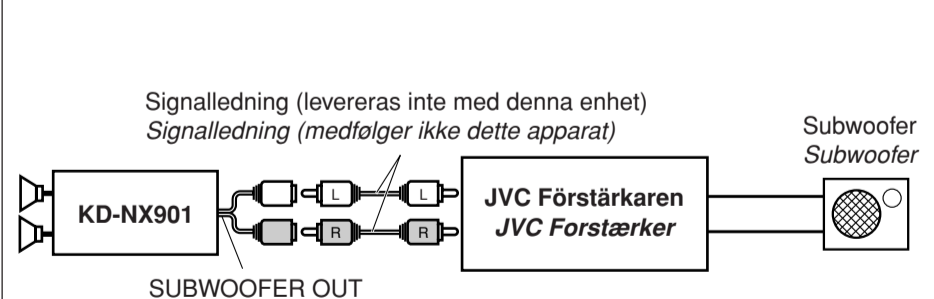

**D Inkoppling av rattens fjärrkontroll  
Tilslutning til ratbetjeningen**

Om din bil har en fjärrkontroll på ratten, kan du driva mottagaren med fjärrkontrollen. För att kunna göra detta måste ratten ha en JVC OE fjärradapter (medföljer ej) som passar bilen, installerad. Kontakta din JVC-återförsäljare för bilutrustningar.

Hvis din bil er udstyret med en ratbetjeningsfunktion, kan du betjene anlæget med denne funktion. For at kunne det er det nødvendigt med en JVC's ratbetjeningsadapter (medfølger ikke) som matcher din bil. Få mere at vide hos din JVC-bilradioforhandler.

